

CLCER90a 3663602429524

V20817

NOTE: A4 and has been resized to A5



SEPARATIONS	JOB INFO							
 <p>PROCESS BLACK</p>	PID #: 00001 Agency job #: 10300 Product Description: Ceramic Hob Barcode: CLCER90a 3663602429524	Brand: Cooke & Lewis Brand Contact: xxxxx@xxxxx.com Vendor: Asian Global No. of new line drawings: xx Page size A4 / No. of printed pages 80						
	VERSION #							
	1 2 R 4 5 6 7 8							
	08/08/17 TJB	15/08/17 AM	15/08/17 AM	00/00/17 INITIALS	00/00/17 INITIALS	00/00/17 INITIALS	00/00/17 INITIALS	00/00/17 INITIALS
<p>This file is the property of Kingfisher Group Plc. No copying, alteration or amendment is permitted without written authorisation from the Kingfisher Brand Team.</p> <p>翠丰集团不会以专色(PMS)作参考，请参照已提供的印刷标准及Lab色彩数值生产以符合印刷品之标准。本文件的版权归翠丰集团所有。未经翠丰品牌团队的书面同意，不得对本文件进行复制、变更或修改。</p>								



EN IMPORTANT - Please read carefully the separate safety guide before use.

FR IMPORTANT - Lire attentivement le guide de sécurité séparé avant utilisation.

PL WAŻNE - Przed użyciem proszę dokładnie zapoznać się z instrukcją bezpieczeństwa.

DE WICHTIG - Bitte lesen sie die separaten sicherheitsanweisungen vor gebrauch.

RU ВАЖНО - Пожалуйста, внимательно прочитайте отдельное руководство по технике безопасности перед использованием.

RO IMPORTANT - Vă rugăm să citiți cu atenție ghidul de siguranță separat înainte de utilizare.

ES IMPORTANTE - Lea atentamente la guía de seguridad separado antes de utilizar.

PT IMPORTANTE - Leia atentamente o guia de segurança separado antes de usar.

TR ÖNEMLİ - Kullanmadan önce emniyet kurallarını lütfen dikkatle okuyun.

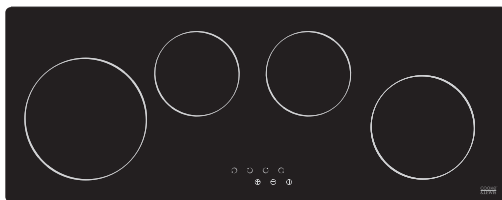
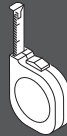
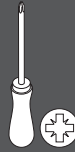
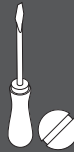

[01] x1



[02] x1



EN Preparation FR Préparation PL Przygotowanie
 DE Vorbereitung RU Подготовка RO Pregătire
 ES Preparación PT Preparação TR Hazırlık

2



EN Installation FR Installation PL Instalacja
 DE Installation RU Установка RO Instalare
 ES Instalación PT Instalação TR Montaj

4



EN Use FR Utilisation PL Użytkowanie DE Benutzung RU Использование
 RO Utilizare ES Uso PT Utilização TR Kullanım

EN 32
 FR 37
 PL 42
 DE 47
 RUS 52

RO 57
 ES 62
 PT 67
 TR 72



+



EN Care & maintenance FR Entretien et maintenance
 PL Pielęgnacja i konserwacja DE Pflege und Wartung
 RU Уход и обслуживание RO Îngrijire și întreținere
 ES Cuidados y Mantenimiento PT Cuidados e manutenção
 TR Bakım ve Onarım

EN 35
 FR 40
 PL 45
 DE 50
 RUS 55

RO 60
 ES 65
 PT 70
 TR 75



EN	Installation	FR	Installation	PL	Instalacja
DE	Installation	RU	Установка	RO	Instalare
ES	Instalación	PT	Instalação	TR	Montaj

EN Caution:

The ceramic hob must be installed by qualified personnel or technicians. Please never conduct the operation by yourself.

The hob must not be installed directly above a dishwasher, fridge, freezer, washing machine or clothes dryer, as the humidity may damage the hob electronics.

Do not attempt to dismantle the appliance, there are no user servicable parts inside.

At the end of its life, the appliance should not be disposed of in household waste; contact your Local Authority for guidance.

Caution:

- This hob must be connected to the mains power supply only by a suitably qualified person.
- Before connecting the hob to the mains power supply, check that:
 1. the domestic wiring system is suitable for the power drawn by the hob.
 2. the voltage corresponds to the value given in the rating plate.
 3. the power supply cable sections can withstand the load specified on the rating plate.
- To connect the hob to the mains power supply, do not use adapters, reducers, or branching devices, as they can cause overheating and fire.
- The power supply cable must not touch any hot parts and must be positioned so that its temperature will not exceed 75°C at any point.
- The work surface is square and level, and no structural members interfere with space requirements.
- The work surface is made of a heat-resistant material.
- If the hob is installed above an oven, the oven has a built-in cooling fan.
- The installation will comply with all clearance requirements and applicable standards and regulations.
- A suitable isolating switch providing full disconnection from the mains power supply is incorporated in the permanent wiring, mounted and positioned to comply with the local wiring rules and regulations. The isolating switch must be of an approved type and provide a 3 mm air gap contact separation in all poles (or in all active [phase] conductors if the local wiring rules allow for this variation of the requirements).
- The isolating switch will be easily accessible to the customer with the hob installed.
- You consult local building authorities and by-laws if in doubt regarding installation.
- You use heat-resistant and easy-to-clean finishes (such as ceramic tiles) for the wall surfaces surrounding the hob.

When you have installed the hob, make sure that:

- The power supply cable is not accessible through cupboard doors or drawers.
- There is adequate flow of fresh air from outside the cabinetry to the base of the hob.
- If the hob is installed above a drawer or cupboard space, a thermal protection barrier is installed below the base of the hob.
- The isolating switch is easily accessible by the customer.

- The hob should be fixed into the worktop using the fixing brackets and sealing tape supplied with the appliance. Do not use silicone sealant or PVA to secure the hob. Doing so will prevent an engineer removing the appliance to facilitate a repair.

ⓘ Attention :

La plaque de cuisson en céramique doit être installée par un personnel qualifié ou des techniciens. Ne jamais effectuer l'opération par vous-même.

La plaque de cuisson ne doit pas être directement installée au-dessus d'un lave-vaisselle, réfrigérateur, congélateur, lave-linge ou sèche-linge, car l'humidité peut endommager les composants électriques de la plaque.

Ne pas essayer de démonter l'appareil, il ne contient aucune pièce réparable.

À la fin de sa vie, l'appareil ne doit pas être jeté dans les déchets ménagers ; contacter les autorités locales pour obtenir des conseils.

Attention :

- Cette plaque de cuisson ne doit être raccordée au réseau électrique que par une personne dûment qualifiée.
- Avant de connecter la plaque de cuisson à l'alimentation électrique, vérifier que :
 1. le système de câblage de la maison est adapté à la puissance de la plaque de cuisson ;
 2. la tension correspond à la valeur donnée sur la plaque signalétique ;
 3. les sections de câble d'alimentation peuvent résister à la charge spécifiée sur la plaque signalétique.
- Pour connecter la plaque de cuisson à l'alimentation électrique, ne pas utiliser d'adaptateurs, de réducteurs ou de dispositifs de branchement, car ils peuvent causer une surchauffe et un incendie.
- Le câble d'alimentation ne doit pas toucher de pièces chaudes et doit être placé de manière à ce que sa température ne dépasse à aucun moment les 75 °C.
- La surface de travail est carré et à niveau, et aucun élément structurel ne compromet les besoins en espace.
- La surface de travail est conçue à partir d'un matériau résistant à la chaleur.
- Si la plaque de cuisson est installée au-dessus d'un four, le four doit être équipé d'un ventilateur de refroidissement.
- L'installation devra être conforme à toutes les exigences en matière d'autorisation et aux normes et règlements applicables.
- Un sectionneur, permettant une déconnexion totale de l'alimentation secteur, est incorporé dans le câblage permanent. Il est monté et disposé conformément aux règles et réglementations locales relatives au câblage. Le sectionneur doit être homologué et fournir un écart de séparation entre les contacts de 3 mm pour tous les pôles (ou tous les conducteurs actifs [phase] si les règles de câblage locales permettent cette variation des exigences).
- Le sectionneur sera facilement accessible par le client une fois la plaque de cuisson installée.
- Consulter les autorités locales de construction et les réglementations en cas de doute au sujet de l'installation.
- Utiliser des finitions résistantes à la chaleur et faciles à nettoyer (tels que des carreaux en céramique) pour le mur entourant la plaque de cuisson.

Une fois la plaque de cuisson installée, s'assurer que :

- le câble d'alimentation n'est pas accessible par les portes de placards ou les tiroirs ;
- il y a suffisamment de débit d'air frais entre l'extérieur des éléments de cuisine et la base de la plaque de cuisson.

- Si la plaque de cuisson est installée au-dessus d'un tiroir ou d'un placard, une barrière de protection thermique est installée en dessous de la base de la plaque de cuisson.
- Le sectionneur est facilement accessible par le client.
- Il convient de fixer la plaque de cuisson dans le plan de travail à l'aide des supports de fixation et du ruban d'étanchéité fournis avec l'appareil. Ne pas utiliser de produit d'étanchéité en silicone ou de PVA pour fixer la plaque de cuisson. Ainsi, le technicien n'aura pas à retirer l'appareil pour en faciliter la réparation.

Ⓜ Uwaga:

Płyta ceramiczna musi zostać zamontowana przez wykwalifikowany personel lub profesjonalistę. Nigdy nie wykonywać tej czynności samodzielnie.

Płyty grzewczej nie wolno montować bezpośrednio nad zmywarką, lodówką, zamrażarką, pralką lub suszarką do ubrań, ponieważ wilgoć może uszkodzić jej układ elektryczny.

Nie podejmować próby rozmontowania urządzenia, ponieważ jego wnętrze nie zawiera części podlegających konserwacji wykonywanej przez użytkownika.

Na koniec okresu eksploatacji nie wolno utylizować urządzenia wraz z odpadami domowymi; aby uzyskać odpowiednie instrukcje, należy skontaktować się z lokalnymi władzami.

Uwaga:

- Płyta może zostać podłączona do sieci zasilającej wyłącznie przez wykwalifikowaną osobę.
- Przed podłączeniem urządzenia do zasilania należy sprawdzić, czy:
 1. instalacja elektryczna w domu jest odpowiednia dla mocy pobieranej przez płytę.
 2. napięcie odpowiada wartości podanej na tabliczce znamionowej.
 3. kable zasilające są w stanie wytrzymać obciążenie podane na tabliczce znamionowej.
- W celu podłączenia płyty do zasilania nie wolno używać adapterów, reduktorów lub urządzeń rozgałęziających, ponieważ mogą one spowodować przegrzewanie się urządzenia i doprowadzić do pożaru.
- Przewód zasilania nie może dotykać jakichkolwiek nagrzaných części i musi być ułożony tak, aby jego temperatura nie przekraczała 75°C w żadnym punkcie.
- Upewnij się, że powierzchnia robocza jest równa, płaska i żadne elementy konstrukcyjne nie kolidują z wymogami dotyczącymi przestrzeni.
- Upewnij się, że powierzchnia robocza jest wykonana z materiału odpornego na ciepło.
- Jeśli płyta jest zamontowana nad piekarnikiem, piekarnik musi mieć wbudowany wentylator chłodzący.
- Montaż musi być zgodny ze wszystkimi wymogami dotyczącymi odstępów oraz obowiązującymi normami i przepisami.
- Upewnij się, że zamocowany jest odpowiedni wyłącznik, zapewniający całkowite odłączenie od sieci zasilającej, tzn. jest wbudowany w stałe okablowanie i ustawiony zgodnie z lokalnymi wytycznymi i przepisami dotyczącymi okablowania. Odłącznik musi posiadać atest i zapewniać szczelinę powietrzną między stykami wynoszącą 3 mm na wszystkich biegunach (lub na wszystkich aktywnych przewodach [fazowych], jeśli lokalne przepisy dotyczące okablowania pozwalają na takie rozwiązanie).
- Upewnij się, że po zamontowaniu płyty klient ma łatwy dostęp do odłącznika.
- W przypadku wątpliwości dotyczących instalacji należy skontaktować się z lokalnym urzędem nadzoru budowlanego i zapoznać się z przepisami wewnętrznymi.
- Na powierzchniach ściennych otaczających płytę należy zamontować odporne na ciepło i łatwe w czyszczeniu elementy wykończeniowe (takie jak płytki ceramiczne).

Po zamontowaniu płyty należy upewnić się, że:

- Przewód zasilania nie jest dostępny poprzez drzwiczki szafki lub szuflady;
- Między zewnętrzną częścią a podstawą płyty zapewniono odpowiedni przepływ powietrza.
- Jeśli płyta jest zamontowana nad szufladą lub szafką, pod podstawą płyty umieszczono zabezpieczenie termiczne.
- Klient ma łatwy dostęp do odłącznika.
- Płytę należy zamontować na blacie za pomocą wsporników mocujących i taśmy uszczelniającej dostarczonych wraz z urządzeniem. Nie używać silikonowego uszczelniacza lub polialkoholu winylowego (PVA) do zamocowania płyty. Wykonanie tej czynności uniemożliwi inżynierowi demontaż urządzenia w celu wykonania naprawy.

ⓘ Achtung:

Die Installation des Cerankochfelds ist durch qualifiziertes Personal bzw. Techniker vorzunehmen. Führen Sie die Arbeiten niemals selbst durch.

Das Kochfeld darf nicht direkt über einer Geschirrspülmaschine, einem Kühlschrank, einer Gefriertruhe, einer Waschmaschine oder einem Wäschetrockner angebracht werden, da die Feuchtigkeit die Elektronik des Kochfelds beschädigen kann.

Versuchen Sie nicht, das Gerät zu demontieren; es befinden sich keine Teile im Gerät, die durch den Anwender zu warten sind.

Am Ende der Nutzungsdauer sollte das Gerät nicht über den Hausmüll entsorgt werden; setzen Sie sich für entsprechende Hinweise mit Ihren örtlichen Behörden in Verbindung.

Achtung:

- Der Anschluss des Kochfelds an das Stromnetz darf nur von einer entsprechend qualifizierten Person vorgenommen werden.
- Stellen Sie vor dem Anschließen des Kochfelds an das Stromnetz bitte Folgendes sicher:
 1. Die Hausinstallation eignet sich für die vom Kochfeld aufgenommene Leistung.
 2. Die Netzspannung entspricht der Spannungsangabe auf dem Typenschild.
 3. Die Querschnitte der Stromkabel sind auf die auf dem Typenschild angegebene Leistung ausgelegt.
- Um das Kochfeld an das Stromnetz anzuschließen, verwenden Sie bitte keine Adapter, Reduzierstücke oder Anschlussvorrichtungen, da diese Überhitzung und Brand verursachen können.
- Das Stromversorgungskabel darf nicht mit heißen Teilen in Berührung kommen und ist so zu positionieren, dass seine Temperatur zu keiner Zeit 75 °C übersteigt.
- Die Arbeitsfläche ist quadratisch und eben, die Platzanforderungen werden durch Bauteile nicht beeinträchtigt.
- Die Arbeitsfläche besteht aus hitzebeständigem Material.
- Wird das Kochfeld über einem Ofen installiert, ist der Ofen mit einem eingebauten Kühlventilator ausgestattet.
- Die Anlage wird sämtlichen Abstandsanforderungen und geltenden Normen und Bestimmungen entsprechen.
- Ein geeigneter Trennschalter für die vollständige Trennung vom Netz ist in der festen Verdrahtung eingebaut; er ist entsprechend den örtlichen Bestimmungen und Vorschriften zur Verkabelung installiert und positioniert. Der Trennschalter muss zugelassener Bauart sein und allpolig (oder an allen aktiven [Phasen-]Leitern, sofern die örtlichen Verkabelungsbestimmungen diese Variante zulassen) eine Kontakttrennung mit einem Abstand von 3 mm aufweisen.

- Der Trennschalter wird bei angebrachtem Kochfeld leicht zugänglich für den Kunden sein.
- Sollten Sie Bedenken hinsichtlich der Installation haben, setzen Sie sich bitte mit örtlichen Baubehörden in Verbindung und konsultieren Sie weitergehende Vorschriften.
- Verwenden Sie hitzebeständige und leicht zu reinigende Oberflächen (z. B. Keramikfliesen) für die Wandflächen, die sich um das Kochfeld herum befinden.

Nach Installation des Kochfelds stellen Sie bitte Folgendes sicher:

- Das Stromversorgungskabel kann nicht über Schranktüren oder Schubladen erreicht werden.
- Die Basis des Kochfelds wird mit einem ausreichenden Frischluftstrom versorgt, der von einem Ort außerhalb der Küchenmöbel stammt.
- Wird das Kochfeld über einer Schublade oder einem Schrank angebracht, wird unterhalb der Basis des Kochfelds eine Hitzeschutzbarriere installiert.
- Der Trennschalter ist für den Kunden leicht zugänglich.
- Das Kochfeld sollte mit den Befestigungswinkeln und dem Dichtungsband (im Lieferumfang enthalten) in der Arbeitsplatte befestigt werden. Verwenden Sie für die Befestigung des Kochfelds keine Silikonichtung oder PVA. Sonst kann ein Techniker die Anlage nicht mehr ausbauen, um eine Reparatur durchzuführen.

Внимание!

Установка керамической варочной панели должна производиться квалифицированными лицами или техническими специалистами. Не выполняйте установку панели самостоятельно.

Запрещается устанавливать панель непосредственно над посудомоечной машиной, холодильником, морозильной камерой, стиральной машиной или сушильной машиной для белья, так как повышенная влажность может привести к повреждению электронных компонентов панели.

Не пытайтесь разобрать прибор, поскольку обслуживание пользователем внутренних компонентов не предусмотрено.

По окончании эксплуатационного срока службы прибор следует утилизировать отдельно от бытовых отходов; для получения соответствующей информации обратитесь в местные органы управления.

Внимание!

- Подключение варочной панели к источнику питания должно производиться только специалистом с соответствующей квалификацией.
- Перед подключением варочной панели к источнику питания убедитесь в следующем:
 1. Параметры электропроводки соответствуют мощности, потребляемой варочной панелью.
 2. Напряжение сети соответствует значению, указанному в паспортной табличке прибора.
 3. Секции кабеля питания выдержат нагрузку, указанную в паспортной табличке прибора.
- Не используйте для подключения варочной панели к источнику питания адаптеры, переходники или разветвители, так как это может привести к перегреву и возгоранию.
- Необходимо расположить кабель источника питания таким образом, чтобы исключить его соприкосновение с любыми горячими поверхностями и чтобы его температура не превышала 75°C.
- Прибор имеет квадратную ровную поверхность, и никакие детали конструкции не нарушают габаритные требования.
- Рабочая поверхность выполнена из жаропрочного материала.
- Если варочная панель размещается над духовым шкафом, духовой шкаф должен быть оснащен встроенным охлаждающим вентилятором.

- Установка должна выполняться в соответствии со всеми габаритными требованиями, а также применимыми стандартами и положениями.
- Соответствующий изолирующий выключатель, обеспечивающий полное обесточивание прибора, подключен к проводке, установлен и расположен в соответствии с местными нормативными требованиями к монтажу электропроводки. Изолирующий выключатель должен быть утвержденного образца с зазором между разомкнутыми контактами 3 мм во всех полюсах сети постоянного тока (или в активных фазных проводах, если местные правила к монтажу электропроводки допускают данное отклонение).
- После установки варочной панели пользователи будут иметь свободный доступ к изолирующему выключателю.
- В случае возникновения вопросов относительно установки обратитесь в местную службу технического контроля строительства или изучите внутренние нормативные акты.
- Стены в месте установки варочной панели должны быть покрыты жаропрочным и простым в очистке материалом (например, керамической плиткой).

После установки варочной панели убедитесь в следующем.

- Доступ к кабелю питания нельзя получить через дверцы шкафчиков или ящики.
- Кухонная мебель не препятствует поступлению свежего воздуха к основанию варочной панели.
- Если варочная панель находится над ящиком или шкафчиком, под ее основанием установлен термозащитный барьер.
- Пользователи имеют свободный доступ к изолирующему выключателю.
- Варочная панель должна быть установлена в столешницу с помощью крепежных деталей и герметизирующей ленты, которые поставляются вместе с оборудованием. Не используйте для монтажа варочной панели силиконовый герметик или средства из ПВА. В противном случае инженеры не смогут снять прибор для выполнения ремонтных работ.

ⓘ **Atenție:**

Plita ceramică trebuie instalată de persoane sau tehnicieni calificați. Nu realizați această operațiune singuri.

Plita nu trebuie instalată direct deasupra mașinii de spălat vase, frigiderului, congelatorului, mașinii de spălat sau uscat rufe, deoarece umiditatea poate afecta componentele electronice ale plitei.

Nu încercați să demontați aparatul, deoarece nu conține piese care pot fi reparate.

La sfârșitul perioadei de viață, aparatul nu trebuie eliminat la deșeuri casnice; contactați autoritățile locale pentru informații.

Atenție:

- Această plită trebuie conectată la rețeaua de alimentare numai de o persoană calificată.
- Înainte de conectarea plitei la rețea, verificați dacă:
 1. rețeaua electrică din casă rezistă la puterea necesară plitei.
 2. tensiunea corespunde valorilor trecute pe plăcuța indicatoare a caracteristicilor tehnice.
 3. secțiunile cablului de alimentare suportă sarcina specificată pe plăcuța indicatoare a caracteristicilor tehnice.
- Pentru conectarea plitei la rețeaua de alimentare nu folosiți adaptoare, reductoare sau dispozitive de bransare, deoarece acestea se pot supraîncălzi și lua foc.
- Cablul de alimentare nu trebuie să atingă nicio parte fierbinte și trebuie poziționat astfel încât temperatura acestuia să nu depășească 75°C.

- Suprafața de lucru este pătrată și dreaptă și niciun element structural nu afectează necesitățile de spațiu.
- Suprafața de lucru este fabricată dintr-un material rezistent la temperaturi înalte.
- Dacă plita este instalată deasupra unui cuptor, cuptorul este echipat cu un ventilator de răcire.
- Instalarea va fi în conformitate cu toate cerințele de respectare a spațiului liber și toate standardele și reglementările aplicabile.
- În cablajul permanent este integrat un comutator de separare adecvat, care asigură întreruperea completă de la rețeaua de alimentare și care este montat și poziționat astfel încât să respecte regulile locale de cablare. Comutatorul de separare trebuie să fie un tip aprobat și să dispună de un spațiu de separare între toți polii de 3 mm (sau în toți conductorii de [fază] activi dacă regulile locale de cablare permit această variație a cerințelor).
- Comutatorul de separare trebuie să fie poziționat într-un loc ușor accesibil, cu plita montată.
- Consultați autoritățile locale pentru construcții dacă aveți nelămuriri cu privire la instalare.
- Folosiți finisaje rezistente la temperaturi înalte și ușor de curățat (ca de exemplu plăcile de faianță) pentru suprafețele de perete care înconjoară plita.

După instalarea plitei asigurați-vă că:

- Cablul de alimentare nu este accesibil prin ușile sau sertarele dulapului.
- Există un flux suficient de aer curat din exteriorul dulapului până la baza plitei.
- Dacă plita este instalată deasupra unui sertar sau spațiu din dulap, se va instala o barieră de protecție termică sub baza plitei.
- Comutatorul de separare poate fi ușor de accesat de către utilizator.
- Plita se va fixa de blatul de lucru cu ajutorul consolelor de fixare și benzii de sigilare furnizate cu aparatul. Nu folosiți soluții de etanșare siliconice sau PVA pentru fixarea plitei. Acest lucru va împiedica accesul inginerului la aparat pentru eventuale reparații.

ES Precaución:

La placa vitrocerámica debe ser instalada por personal o técnicos debidamente cualificados. Nunca realice la instalación por su cuenta.

La placa no debe instalarse directamente encima de un lavavajillas, nevera, congelador, lavadora o secadora de ropa, ya que la humedad puede dañar los componentes electrónicos de la placa.

No intente desmontar el aparato; no hay piezas que el usuario pueda reparar en el interior.

Al final de su vida útil, el aparato no debe desecharse con la basura doméstica; póngase en contacto con el organismo local competente para recibir orientación.

Precaución:

- La conexión de esta placa a la red de suministro eléctrico debe realizarla una persona debidamente cualificada.
- Antes de conectar la placa a la red eléctrica, compruebe que:
 1. el sistema de cableado interno es adecuado para la energía consumida por los fogones.
 2. la tensión coincide con el valor indicado en la placa de características.
 3. las secciones del cable de alimentación pueden soportar la carga indicada en la placa de características.
- Para conectar la placa a la red eléctrica, no utilice adaptadores, reductores ni ladrones, ya que pueden provocar sobrecalentamientos e incendios.
- El cable de alimentación no debe tocar las partes calientes y debe colocarse de modo que su temperatura no sobrepase los 75 °C en ningún momento.

- La superficie de trabajo es plana y está nivelada, y ninguno de los componentes estructurales interfiere con los requisitos de espacio.
- La superficie de trabajo está fabricada en un material resistente al calor.
- Si la placa está instalada encima de un horno, este tiene un ventilador integrado.
- La instalación deberá cumplir con todos los requisitos de espacio libre y los estándares y normativas aplicables.
- Un interruptor de aislamiento adecuado que permite una desconexión completa de la red eléctrica está incorporado en el cableado permanente, montado y colocado de conformidad con las normas y los reglamentos de cableado locales. El interruptor de aislamiento debe ser de un tipo aprobado y proporcionar un espacio de aire de 3 mm de separación de contacto en todos los polos (o en todos los conductores activos [de fase] si las normas de cableado locales permiten esta variación de los requisitos).
- El interruptor automático debe quedar al alcance del cliente con la placa instalada.
- En caso de duda respecto a la instalación, consulte la legislación vigente y las autoridades locales competentes en el ámbito de construcción.
- Puede utilizar acabados resistentes al calor y fáciles de limpiar (como tejas de cerámica) para las superficies de las paredes que rodean la placa.

Cuando haya instalado la placa, asegúrese de que:

- Es imposible acceder al cable de alimentación a través de puertas de armarios o cajones.
- Hay un flujo adecuado de aire fresco desde el exterior del mobiliario hasta la base de la placa.
- Si la placa está instalada encima de un cajón o un armario, hay una barrera de protección térmica instalada debajo de la base de la placa.
- El interruptor automático está fácilmente al alcance del cliente.
- La placa debe fijarse a la encimera utilizando las abrazaderas de fijación y la cinta de sellado suministradas con el aparato. No utilice sellador de silicona o PVA para fijar la placa. Esto impediría al técnico desmontar el aparato en caso de reparación.

PT Atençaõ:

A placa de cerâmica deve ser instalada por pessoal qualificado ou por técnicos. Nunca realize a operação sozinho.

A placa não deve ser instalada diretamente sobre uma máquina de lavar louça, um frigorífico, um congelador ou uma máquina de lavar ou de secar roupa, pois a humidade pode danificar as partes eletrónicas da placa.

Não tente desmontar o aparelho, não existem peças no interior passíveis de manutenção pelo utilizador.

No final da respetiva vida útil, o aparelho não deve ser eliminado em conjunto com o lixo doméstico; entre em contacto com as autoridades locais para obter orientações.

Atençaõ:

- Esta placa deve ser ligada à rede elétrica apenas por pessoal devidamente qualificado.
- Antes de ligar a placa à rede elétrica, certifique-se de que:
 1. o sistema de cablagem doméstico é adequado para a energia consumida pela placa.
 2. a tensão corresponde ao valor indicado na placa de classificação.
 3. as secções do cabo de alimentação podem suportar a carga especificada na placa de classificação.

- Para ligar a placa à rede elétrica, não utilize adaptadores, redutores ou extensões, pois estes podem provocar um sobreaquecimento que pode resultar em incêndio.
- O cabo de alimentação não deve estar em contacto com quaisquer partes quentes e deve ser posicionado de modo a que a respetiva temperatura nunca exceda os 75 °C.
- A superfície de trabalho é quadrada e nivelada e não existem partes estruturais que interfiram com os requisitos de espaço.
- A superfície de trabalho é feita de um material resistente ao calor.
- Se a placa estiver instalada sobre um forno, o forno tem um ventilador incorporado.
- A instalação está em conformidade com todos os requisitos relativos a espaço e todas as normas e regulamentações aplicáveis.
- Está incorporado na cablagem permanente, um seccionador adequado que efetua o desligamento total da rede elétrica. Este seccionador está montado e posicionado de forma a estar em conformidade com as regulamentações e regras relativas a cablagem locais. O seccionador deve ser de um tipo aprovado e proporcionar uma separação de contacto facultada por uma folga de ar de 3 mm em todos os polos (ou em todos os condutores [de fase] ativos, caso as regras relativas a cablagem locais permitam esta variação dos requisitos).
- O seccionador está facilmente acessível ao cliente com a placa instalada.
- Consulta os estatutos e as autoridades locais do sector da construção caso tenha dúvidas relativas à instalação.
- Utiliza acabamentos resistentes ao calor e fáceis de limpar (como azulejos de cerâmica) nas superfícies da parede em torno da placa.

Após instalar a placa, certifique-se de que:

- O cabo de alimentação não está acessível através das portas e gavetas dos armários.
- Existe um fluxo adequado de ar fresco oriundo do exterior do mobiliário que chega à base da placa.
- Se a placa for instalada sobre o espaço onde se encontra um armário ou uma gaveta, existe uma barreira de proteção térmica instalada sob a base da placa.
- O seccionador está facilmente acessível ao cliente.
- A placa está fixa na bancada através dos suportes de fixação e da fita isoladora fornecidos com o aparelho. Não utilize vedante de silicone nem cola vinílica para fixar a placa. Tal evitará que um técnico tenha de remover o aparelho para facilitar as reparações.

ⓘ **Dikkat:**

Seramik ocak, yetkili çalışanlar veya teknisyenler tarafından monte edilmelidir. Lütfen işlemi asla tek başınıza yapmayın.

Nem, ocak elektroniğine zarar verebileceği için ocak doğrudan bulaşık makinesi, buzdolabı, dondurucu, çamaşır makinesi veya çamaşır kurutma makinesi üzerine monte edilmemelidir.

Cihazın içerisinde kullanıcı tarafından bakımı yapılabilen parçalar yer almaz; cihazı parçalarına ayırmayın.

Cihaz, kullanım ömrünün sonunda evsel atıklarla birlikte imha edilmemelidir. Konuyla ilgili Yerel Yönetiminize danışın.

Dikkat:

- Ocak, ana güç kaynağına sadece yetkili bir kişi tarafından bağlanabilir.
- Ocağı ana güç kaynağına bağlamadan önce aşağıdaki konulara dikkat edin:
 1. Evdeki kablo sistemi, ocağın kullandığı güce uygun olmalıdır.
 2. Voltaj, anma değeri plakasında belirtilen değere uygun olmalıdır.

3. Güç kaynağının kablo kesitleri, anma değeri plakasında belirtilen yük karşısında dayanıklı olmalıdır.

- Aşırı ısınma ve yangına sebep olabilecekleri için ocağı ana güç kaynağına bağlarken adaptör, redüktör veya ayırma cihazları kullanılmamalıdır.
- Güç kaynağı kablosu sıcak parçalarla temas etmemeli ve sıcaklığı, herhangi bir noktasında 75°C'yi aşmayacak şekilde konumlandırılmalıdır.
- Çalışma yüzeyi kare ve düzdür. Herhangi bir yapısal öge, alan gerekliliklerine engel olmamalıdır.
- Çalışma yüzeyi ısıya dayanıklı malzemeden üretilmiştir.
- Ocak bir fırının üzerine monte edilecekse fırının dahili soğutucu fanının olması gerekir.
- Montaj, tüm alan gereklilikleri ile standartlar ve yönetmelikler ile uyumlu olarak gerçekleşmelidir.
- Kalıcı kablo tesisatına, ana güç kaynağından tamamen ayrılmayı sağlayan uygun bir izolasyon anahtarı dahil edilmiştir. Bu anahtar, yerel kablo tesisatı kuralları ve yönetmeliklerine uygun olacak şekilde konumlandırılmalı ve monte edilmelidir. İzolasyon anahtarı uygun bir türde olmalı ve tüm kutuplarda (veya yerel kablo tesisatı kuralları bu tür bir gerekliliğine izin veriyorsa tüm etkin [faz] iletkenlerde) 3 mm hava boşluğu teması ayırımı sağlamalıdır.
- Müşteri, monte edilen ocak ile birlikte izolasyon anahtarına kolayca erişebilmelidir.
- Montaj ile ilgili şüpheleriniz olduğunda yerel yapı yönetimine ve yönetmeliklere başvurun.
- Ocağın çevresindeki duvar yüzeyleri ısıya dayanıklı ve temizlenmesi kolay (seramik fayanslar gibi) olmalıdır.

Ocağı monte ettikten sonra aşağıdaki noktalara dikkat edin:

- Güç kaynağı kablosuna dolap kapakları veya çekmeceler aracılığıyla erişilememelidir.
 - Dolap dışından ocak zeminine yeterli temiz hava akışı olmalıdır.
 - Ocak, bir çekmece veya dolap yüzeyi üzerine kurulduysa ocak tabanının altına termal koruyucu bariyer monte edilmelidir.
 - Müşteri, izolasyon anahtarına kolayca erişebilmelidir.
 - Ocak, tezgahın üzerine cihazla birlikte verilen sabitleme destekleri ve conta bandı kullanılarak sabitlenmelidir. Ocağı sabitlemek için silikon macun veya PVA kullanmayın. Bu tür ürünleri kullanmanız, bir mühendisin cihazı söküp tamir etmesini engelleyecektir.
-

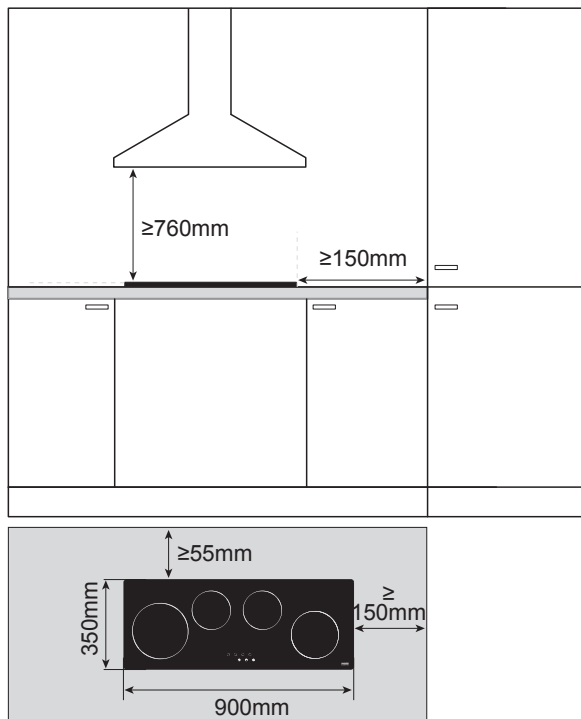

EN Caution! Before drilling it is extremely important to check the wall for hidden pipes, electrical cables etc using an appropriate detection device.

Warning: Good ventilation is required around the appliance for easier dissipation of heat and low power consumption. Sufficient clearance is required around the appliance. The safety distance between the ceramic hob and any cupboard above the hotplate should be at least 760mm.

FR Attention ! Avant de percer, il est extrêmement important de vérifier si des tuyaux, des câbles électriques, etc., sont dissimulés dans le mur en utilisant un appareil de détection approprié.

Avertissement : une bonne ventilation est nécessaire autour de l'appareil pour faciliter la dispersion de la chaleur et une faible consommation d'énergie. Un espace suffisant est nécessaire autour de l'appareil. La distance de sécurité entre la plaque de cuisson en céramique et le placard situé au-dessus de la plaque chauffante doit être d'au moins 760 mm.

PL Uwaga! Przed rozpoczęciem wiercenia niezwykle ważne jest, aby sprawdzić ścianę pod kątem ukrytych rur, przewodów elektrycznych itp., używając odpowiedniego urządzenia do ich wykrywania.

Ostrzeżenie: W celu zapewnienia łatwiejszego odprowadzania ciepła i niższego zużycia energii wymagana jest odpowiednia wentylacja wokół urządzenia. Należy pozostawić odpowiednią ilość wolnej przestrzeni wokół urządzenia. Bezpieczna odległość między płytą ceramiczną, a jakąkolwiek szafką znajdującą się nad nią powinna wynosić co najmniej 760 mm.

DE Achtung! Vor dem Bohren muss die Wand unbedingt auf in der Wand verlaufende Rohre, Elektrokabel etc. mit einem geeigneten Ortungsgerät geprüft werden.

Warnung: Um das Gerät herum ist eine gute Belüftung erforderlich, um eine leichtere Wärmeabfuhr und einen geringen Stromverbrauch zu gewährleisten. Um das Gerät herum ist ein ausreichender Abstand erforderlich. Der Sicherheitsabstand zwischen dem Ceran-Kochfeld und einem über der Herdplatte befindlichen Küchenschrank sollte mindestens 760 mm betragen.

ⓘ **Внимание!** Перед сверлением обязательно проверьте стену на наличие скрытых труб, электрических кабелей и т. д., используя для этого подходящий детектор.

Предупреждение. Обеспечьте надлежащую вентиляцию вокруг прибора, чтобы обеспечить более эффективный отвод тепла и снизить энергопотребление. Вокруг прибора должно оставаться достаточно свободного пространства. Безопасное расстояние между керамической варочной панелью и расположенным над электрической плитой шкафчиком любого типа должно составлять не менее 760 мм.

ⓘ **Atenție!** Înainte de găurirea peretelui, este extrem de important să verificați peretele pentru a depista țevile, cablurile electrice sau alte elemente ascunse, utilizând un dispozitiv adecvat de detectare.

Avvertiment: Este necesară o ventilație bună în jurul aparatului pentru disiparea mai ușoară a căldurii și un consum redus de energie electrică. Este necesar un spațiu liber suficient în jurul aparatului. Distanța de siguranță dintre plită și dulapul de trecere de deasupra plitei este de cel puțin 760 mm.

ⓘ **Precaución:** Antes de taladrar es extremadamente importante comprobar mediante un dispositivo de detección adecuado que no hay tubos, cables eléctricos, etc., ocultos en la pared.

Advertencia: Es necesaria una buena ventilación alrededor del aparato para facilitar la disipación de calor y reducir el consumo de energía. Debe haber suficiente espacio libre alrededor del aparato. La distancia de seguridad entre la placa vitrocerámica y cualquier armario situado sobre ella debe ser de al menos 760mm.

ⓘ **Cuidado!** Antes de perforar, é extremamente importante utilizar um dispositivo de detecção adequado para verificar se existem tubos, cabos elétricos, entre outros, escondidos na parede.

Aviso: É necessária uma boa ventilação em torno do aparelho para que ocorra uma dissipação mais fácil do calor e um baixo consumo de energia. É necessário existir espaço suficiente em torno do aparelho. A distância de segurança entre a placa de cerâmica e qualquer armário acima da placa de aquecimento deve ser de, pelo menos, 760 mm.

ⓘ **Dikkat!** Delmeden önce uygun bir tespit cihazıyla duvarı gizli borular, elektrik kabloları vb. bakımından kontrol etmek son derece önemlidir.

Uyarı: Isının daha kolay yayılması ve daha düşük enerji tüketimi için cihaz çevresinde iyi bir havalandırma gereklidir. Cihaz çevresindeki alan yeterli olmalıdır. Seramik ocak ve sıcak plakanın üzerinde yer alan herhangi bir dolap arasındaki mesafe en az 760 mm olmalıdır.

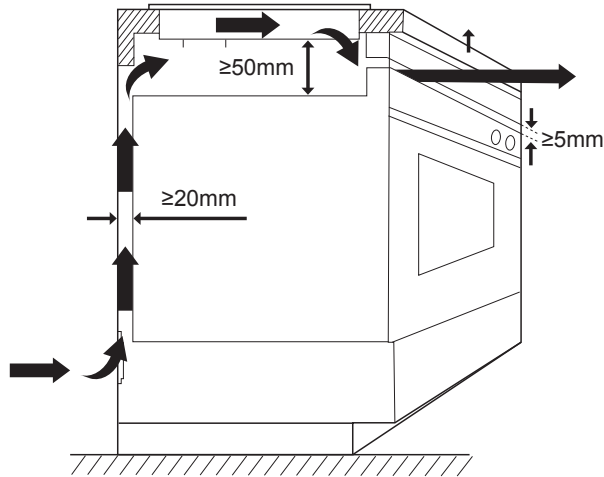

EN The ceramic hob must be well ventilated and the air inlet and outlet must not be blocked. Ensure you select a heat-resistant work surface to mount the ceramic hob.

FR La plaque de cuisson en céramique doit être bien ventilée ; l'entrée et la sortie d'air ne doivent pas être bloquées. S'assurer de choisir une surface de travail résistante à la chaleur pour le montage de la plaque de cuisson en céramique.

PL Płyta ceramiczna musi być odpowiednio wentylowana, a wlot i wylot powietrza nie mogą być zablokowane. Do montażu płyty ceramicznej należy wybrać powierzchnię odporną na ciepło.

DE Das Ceran-Kochfeld muss gut belüftet werden; Lufteinlass und -auslass dürfen nicht blockiert werden. Stellen Sie sicher, dass Sie für die Installation des Ceran-Kochfelds eine hitzebeständige Arbeitsfläche verwenden.

RU Необходимо обеспечить достаточную вентиляцию керамической варочной панели и всегда следить, чтобы отверстия для входа и выхода воздуха не были заблокированы. Удостоверьтесь, что рабочая поверхность, выбранная для установки керамической варочной панели, является жаропрочной.

RO Plita ceramică trebuie ventilată corespunzător și admisia și evacuarea de aer nu trebuie să fie obturate. Pentru montarea plitei ceramice alegeți o suprafață de lucru rezistentă la temperaturi înalte.

ES La placa vitrocerámica debe estar bien ventilada y la entrada y salida de aire no deben estar bloqueadas. Asegúrese de seleccionar una superficie resistente al calor para montar la placa vitrocerámica.

PT A placa de cerâmica deve ter uma boa ventilação e a entrada e a saída de ar não podem estar bloqueadas. Certifique-se de que seleciona uma superfície de trabalho resistente ao calor para montar a placa de cerâmica.

TR Seramik ocak iyi bir düzeyde havalandırılmalıdır. Hava girişi ve çıkışı engellenmemelidir. Seramik yüzeyin monte edileceği çalışma yüzeyinin ısıya dayanıklı olmasına dikkat edin.

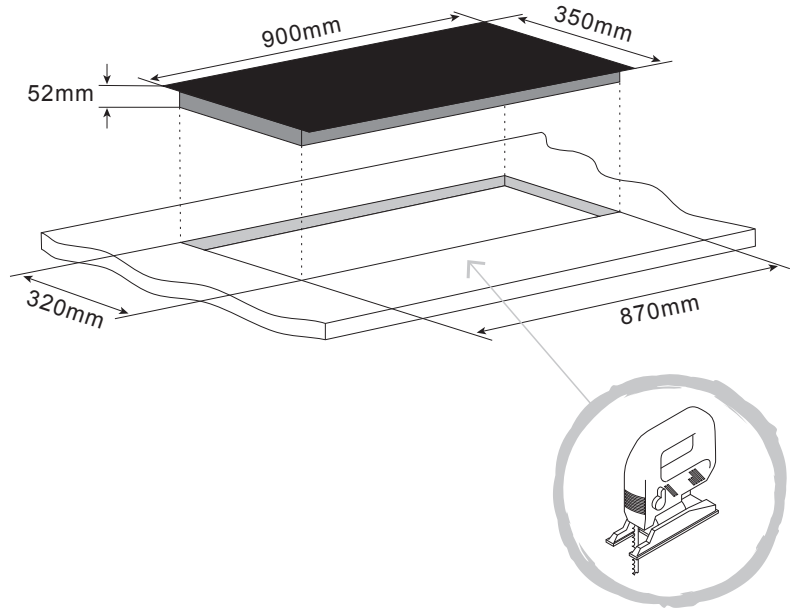

EN Cut an aperture in the worktop using a jigsaw as shown. The worktop should be at least 30mm thick and made of a heat resistant material.

FR Découper une ouverture dans le plan de travail à l'aide d'une scie sauteuse, comme indiqué. Le plan de travail doit être d'au moins 30 mm d'épaisseur et être fabriqué à partir d'un matériau résistant à la chaleur.

PL Wyciąć otwór w blacie za pomocą wyrzynarki, jak przedstawiono na ilustracji. Blat powinien mieć grubość wynoszącą co najmniej 30 mm i być wykonany z materiału odpornego na działanie ciepła.

DE Arbeiten Sie mit einer Stichsäge wie abgebildet eine Öffnung in der Arbeitsplatte heraus. Die Arbeitsplatte muss mindestens 30 mm dick sein und aus einem hitzebeständigen Material bestehen.

RU Вырежьте отверстие в столешнице с помощью электролобзика, как показано на картинке. Толщина столешницы должна составлять не менее 30 мм, и она должна быть выполнена из жаропрочного материала.

RO Taiți și deschideți în blatul de lucru cu un ferăstrău pendular, conform schiței. Blatul de lucru trebuie să aibă o grosime de cel puțin 30 mm și să fie fabricat dintr-un material rezistent la temperaturi înalte.

ES Corte una abertura en la encimera con una sierra de sable como se muestra en la figura. La encimera debe tener al menos 30 mm de grosor y estar fabricada de un material resistente al calor.

PT Corte uma abertura na bancada utilizando uma serra pendular, conforme ilustrado. A bancada deve ter, no mínimo, 30 mm de espessura e deve ser feita de um material resistente ao calor.

TR Tezgah üzerinde bir oyma testeresi yardımıyla gösterildiği şekilde bir açıklık kesin. Tezgah en az 30 mm kalınlığında ve ısıya dayanıklı malzemeden üretilmiş olmalıdır.

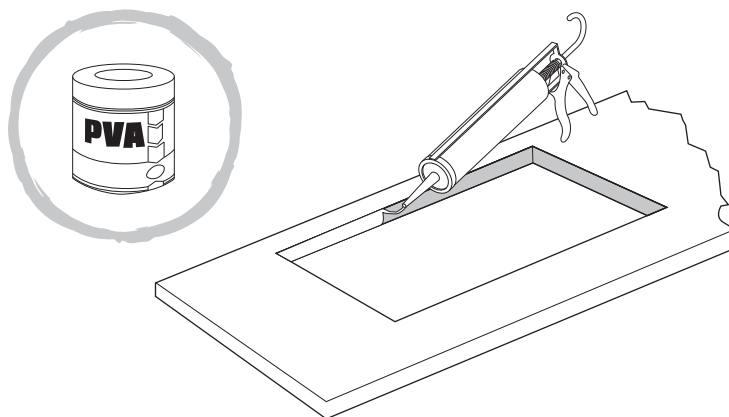

EN Seal the cut edge of the worktop using silicone sealant or PVA adhesive.

IMPORTANT: ensure that either product is fully cured as per the manufacturer's instructions before you commence installation of the hob. This hob **MUST NOT** be sealed into the worktop.

FR Sceller le bord découpé du plan de travail à l'aide d'un joint en silicone ou de l'adhésif PVA.

IMPORTANT : s'assurer que l'un ou l'autre de ces produits est complètement sec en suivant les instructions du fabricant avant de commencer l'installation de la plaque de cuisson. Cette plaque de cuisson **NE DOIT PAS** être scellée dans le plan de travail.

PL Uszczelnić krawędź cięcia blatu za pomocą silikonowego uszczelnacza lub kleju na bazie polialkoholu winylowego (PVA).

WAŻNE: przed rozpoczęciem montażu płyty upewnić się, że produkt jest w pełni zaschnięty, zgodnie z instrukcjami producenta. **NIE WOLNO** uszczelniać płyty po zamontowaniu jej w blacie.

DE Versiegeln Sie die Schnittkante der Arbeitsplatte mit einer Silikondichtung oder einem PVA-Kleber.

WICHTIG: Stellen Sie sicher, dass das jeweilige Produkt gemäß Herstelleranweisung vollständig ausgehärtet ist, bevor Sie mit der Installation des Kochfelds beginnen. Dieses Kochfeld **DARF NICHT** mit der Arbeitsplatte verkittet werden.

RU Закрепите обрезанную кромку силиконовым герметиком или клеем ПВА.

ВАЖНО. Прежде чем начинать установку варочной панели, убедитесь, что герметик или клей полностью высох в соответствии с инструкциями производителя. Данная варочная панель **НЕ ДОЛЖНА** быть запечатана в столешницу.

RO Sigilați muchia tăiată a blatului de lucru cu silicon sau adeziv PVA.

IMPORTANT: aceste produse trebuie să fie întărite complet conform instrucțiunilor producătorului înainte de instalarea plitei. Această plită **NU TREBUIE** închisă etanș în blatul de lucru.

ES Selle el borde cortado de la encimera con sellador de silicona o pegamento PVA.

IMPORTANTE: Asegúrese de que el producto esté completamente seco según las instrucciones del fabricante antes de iniciar la instalación de la encimera. Esta placa NO DEBE quedar sellada en la encimera.

PT Vede a extremidade cortada da bancada com vedante de silicone ou cola vinílica.

IMPORTANTE: certifique-se de que nenhum dos produtos está completamente curado, de acordo com as instruções do fabricante, antes de iniciar a instalação da placa. Esta placa NÃO DEVE ser vedada à bancada.

TR Tezgahın kesik kenarına silikon macun veya PVA yapıştırıcı uygulayın.

ÖNEMLİ: Ocağın montajına başlamadan önce ürün bakımının üretici talimatlarına tamamen uygun şekilde yapılmış olmasına dikkat edin. Bu ocak, tezgah üzerine YAPIŞTIRILMAMALIDIR.



[02] x1

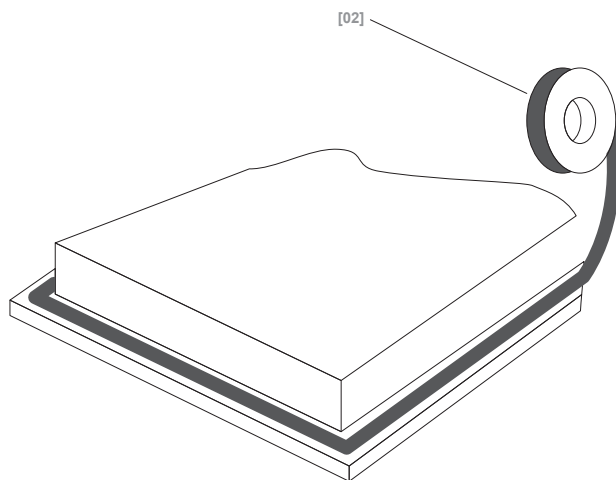

- EN Stretch out and stick the supplied tape along the underside edge of the hob, ensuring the ends overlap. Trim off any excess tape and dispose of it.
- FR Étirer et coller la bande fournie sur tout le rebord inférieur de la plaque de cuisson, en assurant le chevauchement des extrémités. Couper l'excédent de bande et le jeter.
- PL Rozciągnąć i przykleić dołączoną do zestawu taśmę wzdłuż dolnej krawędzi płyty, upewniając się, że końce nachodzą na siebie. Odkleić nadmiar taśmy i wyrzucić.
- DE Breiten Sie das mitgelieferte Dichtungsband aus und befestigen Sie es entlang der unteren Kante des Kochfelds. Dabei ist sicherzustellen, dass die Enden sich überlappen. Schneiden Sie überschüssiges Dichtungsband ab und entsorgen Sie es.
- RU Растяните и приклейте прилагаемую ленту по периметру внутреннего края варочной панели. Убедитесь, что концы ленты приклеены внахлест. Обрежьте и удалите излишки ленты.
- RO Întindeți și lipiți banda furnizată de-a lungul muchiei inferioare a plitei, asigurându-vă că se potrec capetele. Tăiați banda în exces și aruncați-o.
- ES Estire y pegue la cinta suministrada a lo largo del borde inferior de la placa, asegurándose de que los extremos se superponen. Recorte y deseche el exceso de cinta.
- PT Estique e cole a fita fornecida ao longo da extremidade da placa, certificando-se de que as extremidades ficam sobrepostas. Corte a fita em excesso e elimine-a.
- TR Ürün ile birlikte verilen bandı açın ve uçlar birbirinin üstüne binecek şekilde ocağın alt kenarına yapıştırın. Bant fazlalıklarını kesip atın.



[01] x1

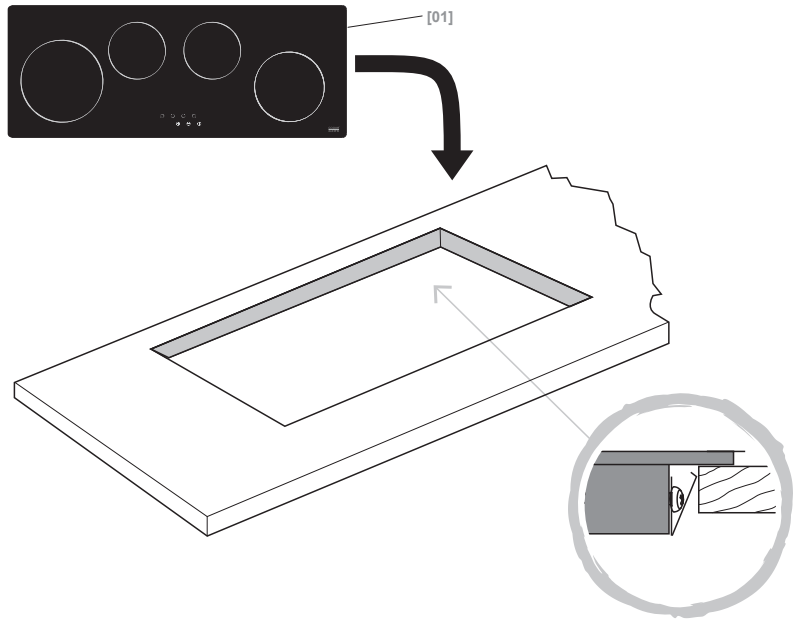

EN Once the worktop edge has cured, and the tape is fitted, position the hob into the cutout in the worktop. Apply gentle downwards pressure onto the hob to push it into the worktop ensuring a good seal around the outer edge.

FR Une fois que le rebord du plan de travail est sec et que la bande est déposée, positionner la plaque de cuisson dans la découpe du plan de travail. Exercer une légère pression vers le bas sur la plaque de cuisson pour l'enfoncer dans le plan afin d'assurer une bonne étanchéité autour du rebord extérieur.

PL Po wyschnięciu krawędzi blatu i przyklejeniu taśmy umieścić płytę w wyciętym otworze w blacie. Delikatnie docisnąć płytę do blatu, zapewniając odpowiednie uszczelnienie wokół zewnętrznej krawędzi.

DE Sobald die Schnittkante der Arbeitsplatte ausgehärtet und das Dichtungsband angebracht ist, positionieren Sie das Kochfeld in der Aussparung der Arbeitsplatte. Üben Sie vorsichtig Druck auf das Kochfeld aus, um es in die Arbeitsplatte zu drücken, wobei eine gute Dichtung an der äußeren Schnittkante gewährleistet werden muss.

RU После застывания герметизирующего вещества на краях вырезанного отверстия и нанесения ленты, разместите варочную панель в отверстии. Осторожно прижмите сверху варочную панель для ее фиксации, обеспечивая хорошее уплотнение вокруг внешней кромки.

RO După protejarea muchiei blatului de lucru și montarea benzii, poziționați plita în spațiul tăiat în blat. Aplicați o presiune ușoară pe plită pentru a o împinge în blatul de lucru asigurând o închidere bună pe marginea exterioară.

ES Una vez que la silicona del borde de la encimera se haya secado y la cinta esté colocada, sitúe la placa en la abertura de la encimera. Aplique una suave presión hacia abajo sobre la placa para encajarla en la encimera y asegurar un buen cierre alrededor del borde exterior.

● Após a extremidade da bancada estar curada e a fita aplicada, posicione a placa encaixando-a no corte existente na bancada. Aplique uma ligeira pressão no sentido descendente na placa para que a mesma fique introduzida na bancada, certificando-se de que existe uma boa vedação em torno da extremidade exterior.

● Tezgah kenarları kurduğunda ve bant sabitlendiğinde ocağı tezgah üzerindeki kesilmiş alana yerleştirin. Ocağın tezgah üzerine oturmasını ve dış kenarın iyi bir şekilde yapışmasını sağlamak için aşağı yönde hafifçe baskı uygulayın.

EN Installation

All installation must be carried out by a competent person or qualified electrician. Before connecting the mains supply ensure that the mains voltage corresponds to the voltage on the rating plate.

Direct Connection

This appliance must be connected directly to the mains using an omnipolar circuit breaker with a minimum opening of 3 mm between contacts.

The installer must ensure that the correct electrical connection has been made and that it complies with the wiring diagram.

The cable must not be bent or compressed.

Regularly check the power plug and power cord for damage. If the supply cord is damaged, it must be replaced by the manufacturer, its service agent or similarly qualified persons in order to avoid a safety hazard.

WARNING: This is a Class I appliance and MUST be earthed.

This appliance is supplied with a 3 core mains cable coloured as follows:

Brown = L or Live

Blue = N or Neutral

Green and Yellow = E or Earth ⊕

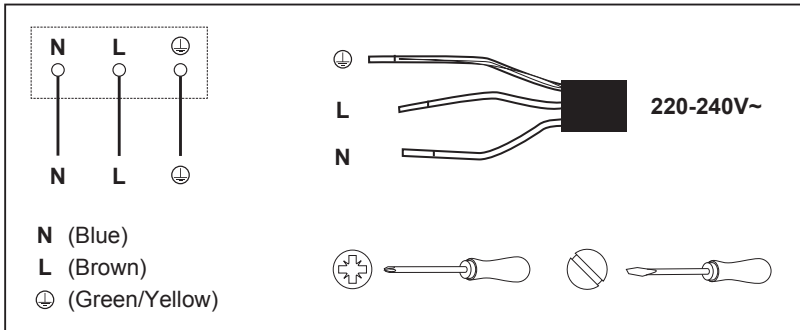

This appliance requires a 32 Amp Miniature Circuit Breaker.

To avoid the risks that are always present when you use an electrical appliance it is important that this appliance is installed correctly and that you read the safety instructions carefully to avoid misuse and hazards. Please keep this instruction booklet for future reference and pass it on to any future owners. After unpacking the appliance please check that it is not damaged. If in doubt, do not use the appliance but contact Customer Services - see end of Care & maintenance section for details.

FR Installation

Toute l'installation doit être effectuée par une personne compétente ou un électricien qualifié. Avant de raccorder le câble d'alimentation, s'assurer que la tension de secteur correspond à la tension indiquée sur la plaque signalétique.

Raccordement direct

Cet appareil doit être raccordé directement au secteur à l'aide d'un disjoncteur omnipolaire avec une ouverture minimale de 3 mm entre les contacts.

L'installateur doit s'assurer que le bon raccordement électrique a été effectué et qu'il respecte le schéma de câblage.

Le câble ne doit pas être plié ou comprimé.

Vérifier régulièrement la présence de dommages sur la fiche secteur et le cordon d'alimentation.

Si le cordon d'alimentation est endommagé, il doit être remplacé par le fabricant, son prestataire de service ou une personne qualifiée afin d'éviter tout risque pour la sécurité.

AVERTISSEMENT : il s'agit d'un appareil de Classe 1. Il DOIT être raccordé à la terre.

Cet appareil est livré avec un câble secteur à 3 conducteurs présentant les couleurs suivantes :

Marron = L ou Phase

Bleu = N ou Neutre

Vert et jaune = E ou Terre ⊕

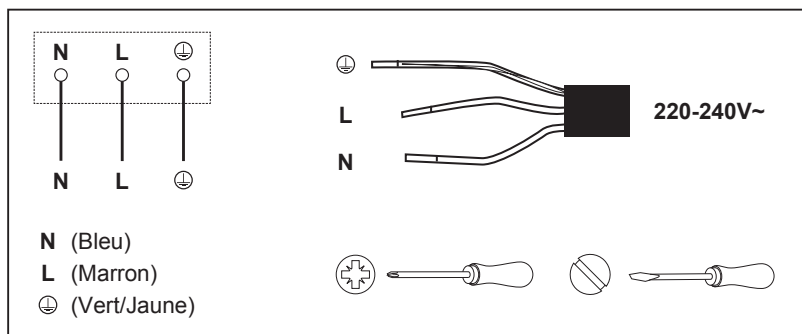

Cet appareil nécessite un disjoncteur miniature de 32 A.

Afin de prévenir les risques, toujours présents lors de l'utilisation d'un appareil électrique, il est important que cet appareil soit correctement installé et de lire les instructions de sécurité soigneusement en vue d'empêcher tout danger ou mauvaise utilisation. Veiller à conserver ce manuel d'instructions pour référence ultérieure et à le transmettre à tout futur propriétaire.

Après avoir déballé l'appareil, vérifier qu'il n'est pas endommagé. En cas de doute, ne pas utiliser l'appareil, contacter le service client (voir la fin de la section Entretien pour plus de détails).

PL Montaż

Montaż musi zostać wykonany przez osobę kompetentną lub wykwalifikowanego elektryka. Przed podłączeniem do sieci upewnij się, czy parametry zasilania odpowiada napięciu podanym na tabliczce znamionowej.

Bezpośrednie podłączenie

Urządzenie należy podłączyć bezpośrednio do sieci zasilającej, korzystając z wyłącznika wielobiegunowego z minimalnym rozwarciem między stykami wynoszącym 3 mm.

Monter musi upewnij się, czy zapewnił prawidłowe połączenie elektryczne oraz czy jest ono zgodne ze schematem połączeń.

Przewód nie może być zgięty lub ściśnięty.

Należy regularnie sprawdzać wtyczkę i przewód zasilania pod kątem uszkodzeń. Jeśli dojdzie do uszkodzenia przewodu zasilania, powinien on zostać wymieniony przez producenta, przedstawiciela serwisowego lub inną osobę o podobnych kwalifikacjach, aby uniknąć zagrożeń bezpieczeństwa.

OSTRZEŻENIE: Jest to urządzenie klasy I i MUSI być uziemione.

To urządzenie jest dostarczane z 3-żyłowym przewodem zasilania oznaczonym następującymi kolorami:

Brązowy = L lub Pod napięciem

Niebieski = N lub Neutralny

Zielony i żółty = E lub Uziemienie ⊕

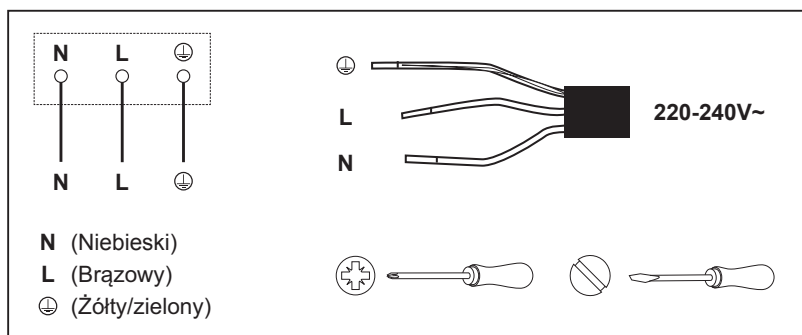

To urządzenie wymaga miniaturowego wyłącznika odłączającego 32 A.

Aby zminimalizować ryzyko, które jest związane z używaniem urządzenia elektrycznego, niezwykle ważne jest, aby produkt został prawidłowo zamontowany oraz aby użytkownik dokładnie zapoznał się z instrukcjami dotyczącymi bezpieczeństwa i uniknął nieprawidłowego użytkowania oraz zagrożeń. Należy zachować instrukcję obsługi w celu wykorzystania w przyszłości i przekazania jej kolejnym właścicielom. Po rozpakowaniu urządzenia upewnij się, że nie jest ono uszkodzone. W przypadku wątpliwości nie używać urządzenia i skontaktować się z działem Obsługi Klienta – aby dowiedzieć się więcej patrz koniec rozdziału 'Utrzymanie i konserwacja'.

DE Installation

Die gesamte Installation muss von einer fachkundigen Person oder einem ausgebildeten Elektriker durchgeführt werden. Stellen Sie vor dem Anschließen an die Stromversorgung sicher, dass die Netzspannung zur Spannungsangabe auf dem Typenschild passt.

Direkter Anschluss

Dieses Gerät muss mithilfe eines mehrpoligen Leistungsschalters mit einem Mindestabstand zwischen den Kontakten von 3 mm direkt an das Netz angeschlossen werden.

Der Installateur muss sicherstellen, dass der elektrische Anschluss korrekt vorgenommen und der Schaltplan berücksichtigt wird.

Das Kabel darf weder verbogen noch eingedrückt sein.

Prüfen Sie den Netzstecker und das Netzkabel regelmäßig auf Beschädigung. Wenn das Netzkabel beschädigt ist, muss es durch den Hersteller, einen seiner Kundendienstvertreter oder eine ähnlich qualifizierte Person ersetzt werden, um das Entstehen eines Sicherheitsrisikos zu vermeiden.

WARNUNG: Dies ist ein Class I-Gerät, es MUSS geerdet werden.

Dieses Gerät wird mit einem 3-adrigen Netzkabel mit der folgenden Farbcodierung ausgeliefert:

Braun = L bzw. stromführend

Blau = N bzw. neutral

Grün und Gelb = E bzw. gegen Erde ableitend ⊕

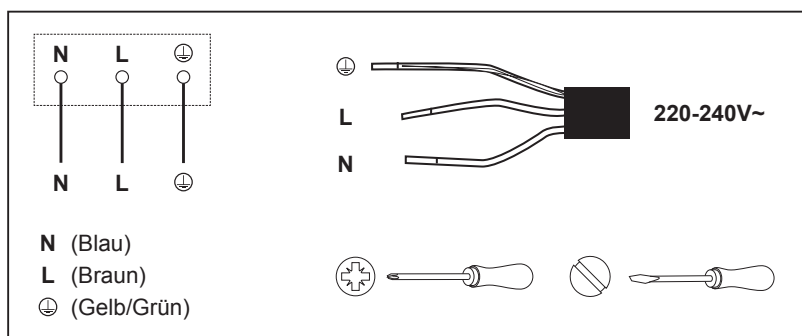

Dieses Gerät erfordert einen 32 Amp Miniaturetrennschalter.

Um die Risiken zu vermeiden, die sich aus der Verwendung eines elektrischen Geräts zwangsläufig ergeben, muss das Gerät unbedingt korrekt installiert werden. Außerdem müssen die Sicherheitshinweise aufmerksam gelesen werden, um eine missbräuchliche Verwendung und die Entstehung von Gefahren zu verhindern. Bitte bewahren Sie diese Bedienungsanleitung zum Nachschlagen auf und geben Sie sie an zukünftige Besitzer weiter. Überprüfen Sie nach dem Auspacken des Geräts, dass es nicht beschädigt ist. Verwenden Sie das Gerät im Zweifel nicht, sondern wenden Sie sich an den Kundendienst – nähere Informationen finden Sie am Ende des Abschnitts Pflege & Wartung.

RUS Установка

Установка должна выполняться компетентным лицом или квалифицированным электриком. Перед подключением прибора к сети удостоверьтесь, что напряжение сети соответствует напряжению, указанному в паспортной табличке прибора.

Прямое подключение

Прибор должен быть подключен напрямую к сети через многополюсный автоматический выключатель с минимальным расстоянием между контактами 3 мм.

Правильность электрического соединения и его соответствие электромонтажной схеме должны быть проверены специалистом.

Проверьте, чтобы кабель не был согнут или сдавлен.

Регулярно проверяйте разъем электропитания и шнур на предмет повреждений. В случае повреждения шнура питания следует обратиться к изготовителю, сотруднику сервисной службы или другому квалифицированному специалисту для его замены во избежание возникновения опасных ситуаций.

ПРЕДУПРЕЖДЕНИЕ. Данный прибор класса I ТРЕБУЕТ заземления.

Прибор поставляется с трехжильным шнуром питания, помеченным следующим образом:

Коричневый = Фаза (L)

Синий = Ноль (N)

Зеленый и желтый = Заземление (E) ⊕

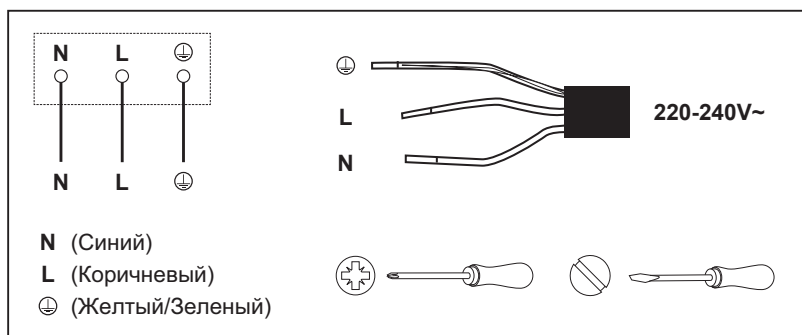

Для данного прибора требуется 32-амперный малогабаритный автоматический выключатель.

Убедитесь, что прибор установлен правильно, и внимательно ознакомьтесь с инструкциями по технике безопасности во избежание рисков, связанных с использованием электроприборов, а также, чтобы исключить возможность ненадлежащего использования. Сохраните данное руководство для дальнейшего использования и передайте его любым новым владельцам прибора. После распаковки прибора убедитесь, что он не поврежден. Если у вас возникли какие-либо сомнения, не используйте прибор и обратитесь в Центр обслуживания клиентов (см. в конце раздела «Уход и обслуживание»).

RO Instalarea

Instalarea trebuie să fie realizată de o persoană competentă sau un electrician calificat. Înainte de conectarea la rețeaua electrică, asigurați-vă că tensiunea rețelei corespunde tensiunii specificate pe plăcuță.

Conexiune directă

Aparatul trebuie conectat direct la rețea cu ajutorul unui disjunctor monopolar cu o deschidere minimă între contacte de 3 mm.

Instalatorul trebuie să se asigure că a făcut conexiunile electrice corect și că a respectat schema electrică.

Cablul nu trebuie să fie îndoit sau comprimat.

Verificați periodic ștecărul și cablul pentru a depista deteriorările. În cazul în care cablul de alimentare este deteriorat, trebuie înlocuit de către producător, agentul de service sau persoane cu un nivel de calificare similar pentru evita o situație periculoasă.

AVERTISMENT: Acesta este un aparat Clasa I și TREBUIE împământat.

Acest aparat este echipat cu 3 fire colorate după cum urmează:

Maro = L sau sub tensiune

Albastru = N sau Neutru

Verde sau galben = E sau Împământare ⊕

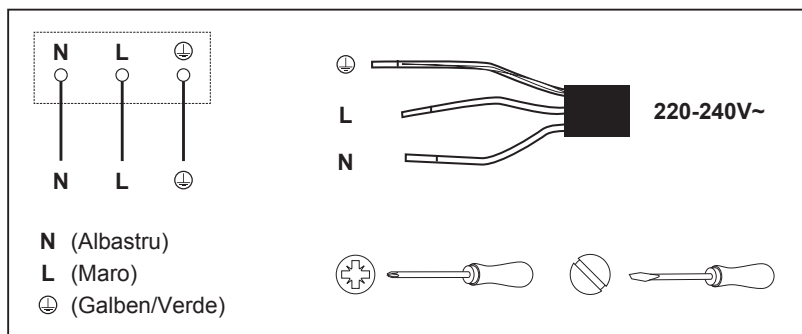

Acest aparat necesită un disjunctor în miniatură de 32 Amperi.

Pentru a evita riscurile aferente utilizării unui echipament electric, este important ca acest aparat să fie instalat corect și să citiți cu atenție instrucțiunile de siguranță în vederea evitării utilizării greșite și a pericolelor. Păstrați această broșură cu instrucțiuni pentru referințe ulterioare și predați-o proprietarilor viitori. După despachetarea aparatului, verificați să nu fie deteriorat. Dacă aveți îndoieli, nu folosiți aparatul și contactați Serviciul clienți - a se vedea sfârșitul secțiunii Îngrijirea și întreținere pentru detalii.

ES Instalación

Toda la instalación deberá ser realizada por una persona competente o un electricista cualificado. Antes de conectar la corriente eléctrica asegúrese de que la tensión de la red se corresponde con la indicada en la placa de características técnicas.

Conexión directa

Este aparato debe conectarse directamente a la red eléctrica mediante un disyuntor omnipolar con una apertura mínima de 3 mm entre contactos.

El instalador debe garantizar una conexión eléctrica correcta y que cumpla con el esquema de cableado.

El cable no debe quedar doblado ni comprimido.

Compruebe regularmente el enchufe y el cable de alimentación en busca de daños. Si el cable de alimentación está dañado, debe sustituirlo el fabricante, su distribuidor local u otro personal cualificado para evitar riesgos de seguridad.

ADVERTENCIA: Este es un dispositivo de Clase I y DEBE conectarse a tierra.

Este aparato se suministra con un cable de alimentación de 3 núcleos coloreados como sigue:

Marrón = L o positivo

Azul = N o negativo

Verde y amarillo = E o tierra ⊕

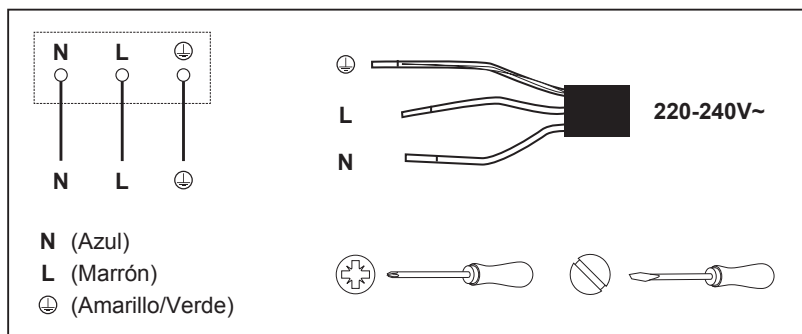

Este dispositivo requiere un disyuntor en miniatura de 32 amperios

Para evitar los riesgos que están siempre presentes al utilizar un aparato eléctrico es importante que este dispositivo se instale correctamente y leer las instrucciones de seguridad cuidadosamente para evitar un mal uso y peligros. Conserve este manual para futura referencia y páselo a cualquier futuro propietario. Después de desembalar el aparato, compruebe que no está dañado. En caso de duda, no utilice el aparato y póngase en contacto con el servicio de atención al cliente - consulte los detalles al final de la sección Cuidados y mantenimiento.

PT Instalação

A instalação tem de ser efetuada por uma pessoa competente ou por um electricista qualificado. Antes de ligar a rede elétrica, certifique-se de que a tensão da rede corresponde à tensão na placa de classificação.

Ligação direta

Este aparelho tem de ser ligado diretamente à rede elétrica através de um disjuntor omnipolar com uma abertura mínima de 3 mm entre os contactos.

O responsável pela instalação tem de garantir que foi realizada a ligação elétrica correta e que esta está em conformidade com o diagrama da cablagem.

O cabo não pode ser dobrado nem comprimido.

Verifique regularmente se existem danos na tomada e no cabo elétrico. Se o cabo de alimentação estiver danificado, este tem de ser substituído pelo fabricante, o seu fornecedor de serviços ou por uma pessoa qualificada de modo a evitar perigos de segurança.

AVISO: este é um aparelho de Classe I e TEM DE estar ligado à terra.

Este aparelho é fornecido com um cabo de alimentação de 3 núcleos, colorido da seguinte forma:

Castanho = L ou ativo

Azul = N ou neutro

Verde e amarelo = E ou terra ⊕

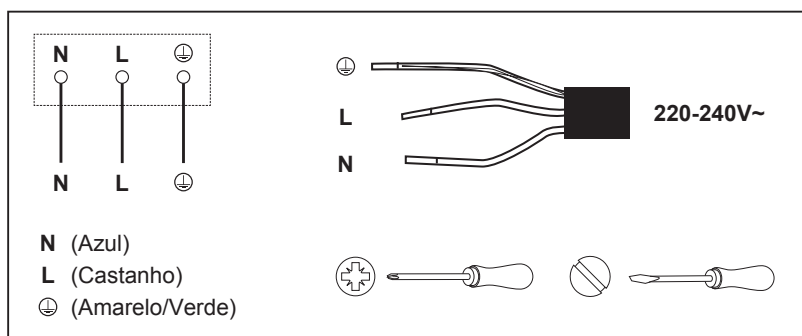

Este aparelho requer um disjuntor de 32 A em miniatura.

Para evitar os riscos que estão sempre presentes quando utiliza um aparelho elétrico, é importante que este aparelho esteja instalado corretamente e que leia as instruções de segurança cuidadosamente para evitar usos indevidos e perigos. Guarde este manual de instruções para consulta futura e entregue-o a futuros proprietários. Depois de desembalar o aparelho, verifique se não está danificado. Em caso de dúvida, não utilize o aparelho e entre em contacto com o serviço de atendimento ao cliente; consulte a parte final da secção de Cuidados e manutenção para obter mais detalhes.

TR Montaj

Montajın tamamı, yetkili bir kişi veya uzman bir elektrik tesisatçısı tarafından yapılmalıdır. Ana güç kaynağını bağlamadan önce ana voltajın, anma değeri plakasındaki voltajla uyumlu olduğundan emin olun.

Doğrudan Bağlantı

Bu cihaz, omnipolar devre kesici kullanılarak kontaklar arasında minimum 3 mm'lik bir açıklıkla doğrudan ana güç kaynağına bağlanmalıdır.

Montajı yapan kişi, doğru elektrik bağlantısının yapıldığından ve bunun kablo bağlantı şemasına uygun olduğundan emin olmalıdır.

Kablo bükülmemeli veya sıkıştırılmamalıdır.

Elektrik fişinin ve güç kablosunun zarar görüp görmediğini düzenli olarak kontrol edin. Besleme kablosu zarar gördüğünde bir güvenlik tehlikesini önlemek için bu kablo; üretici, servis sorumlusu veya benzeri yetkili kişiler tarafından değiştirilmelidir.

UYARI: Bu bir Sınıf I cihazdır ve TOPRAKLANMALIDIR.

Bu cihaz aşağıdaki şekilde renkli, 3 ana güç kablosu ile tedarik edilir:

Kahverengi = L veya Elektrik Yüklü

Mavi = N veya Yüksüz

Yeşil ve Sarı = E veya Topraklanmış ⊕

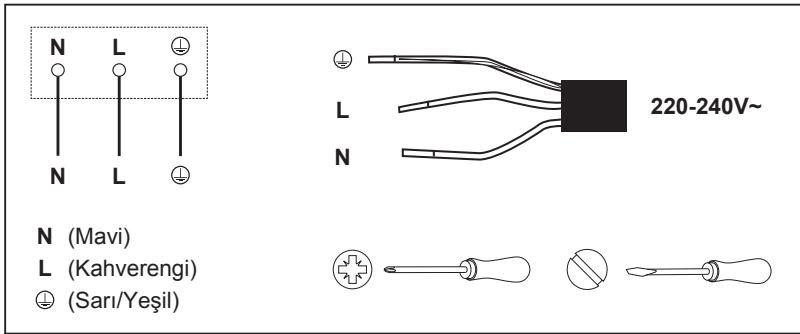

Bu cihaz 32 Amperlik Minyatür Devre Kesici gerektirir.

Elektrikli cihaz kullanırken her zaman mevcut olan risklerden kaçınmak için bu cihazın doğru şekilde monte edilmesi ve yanlış kullanımdan ve tehlikelerden kaçınmak için güvenlik talimatlarını dikkatli bir şekilde okumanız önemlidir. Lütfen gelecekte referans olması açısından bu talimat kılavuzunu saklayın ve gelecekteki sahiplerine teslim edin. Cihazın ambalajını açtıktan sonra lütfen zarar görüp görmediğini kontrol edin. Şüphe duyduğunuzda cihazı kullanmayın, Müşteri Hizmetleriyle iletişime geçin - ayrıntılar için Bakım ve muhafaza bölümünün sonuna bakın.



EN Use FR Utilisation PL Użytkowanie DE Benutzung RU Использование
 NO Utilizare ES Uso PT Utilização TR Kullanım

Before you start

When the power is switched on at the switched fused spur, the buzzer will sound once, the control panel will flash briefly and go off. The appliance is ready for use.



CAUTION: When the ON/OFF key (D) is pressed, the ceramic hob returns to off mode if no other operation is carried out within 20 seconds.

Function & Settings

Protection from over-heating

When the built-in sensor detects an excessive temperature, the hob will be switched off automatically.

Residual heat indicator

WARNING: The display will show the letter “H” to indicate that the appliance is too hot to touch.

Auto shutdown

If you forget to switch off a cooking zone, the appliance will automatically shutdown after a certain time.

The default shutdown times are shown in the table below:





Power level	The heating zone shuts down automatically after
1-2	6 hours
3-4	5 hours
5	4 hours
6-9	90 minutes

Protection against unintended operation.

If a button is held down for ten seconds the appliance will sound a beep and display the error code ER03. This will continue until the button is released.

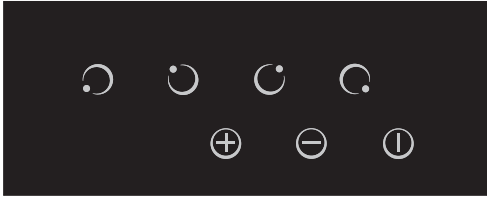

Touch sensitive keys





All operations can be performed using touch sensitive keys (capacitive sensors) located on the front of the ceramic glass (control panel). Each key has a corresponding display. All actions are confirmed by an audible beep.

	Reference	Description
	A 	Zone position
	B 	Reduce power output
	C 	Increase power output
	D 	ON / OFF

01 Heating zone operation

When the ON/OFF key “” is pressed, all the indicators show “0.”

1. Select the cooking zone you wish to use by pressing the “” key (A). The 0. symbol selected will stay fully lit. All other zone indicators will dim.
2. Select the power level by pressing the “+” key (C) “” or “-” key (B) “”
3. The power level will start at 0. Pressing the “+” will count up the power levels from 0 to 9 (max power) in numerical order. Pressing the “-” key will take the power straight from 0 to 9. Pressing the “-” key again will decrease the power level.
4. The zone button A and “H” will flash alternately for 20 seconds when the power is reduced to zero.
5. The display will have a residual heat warning of “H” until the cooking zone has cooled to a safe level.
6. To reuse the same cooking zone again, please follow the above steps.

Heating Zone	Max. Power (230V~)
	2300 W
	1200 W
	1200 W
	1800 W

02 Safety mode (Child lock)

To ensure the safety of children, the ceramic hob is fitted with an interlock device.

1. If one or more cooking zones are in use the child lock cannot be activated.
 2. Please ensure that all of the cooking zones are in standby mode. Simultaneously press the “-” key and the furthest left zone selection key. The hob emits a beep and all keys should be released. At this point pressing the furthest left zone selection key once more will activate the child lock and L. will be shown in all 4 display windows.
 3. In child lock mode, all keys are locked except the on/off key. No cooking zones can be activated. The appliance can only be switched on and off.
 4. The child lock can be deactivated temporarily. Press the on/off key to enter the off mode. Then press on/off key again to enter standby mode. Simultaneously press the “-” key and the furthest left zone activation key. The child lock will be switched off temporarily. It will not be shown during this operation but it will reactivate the next time the hob is switched on.
 5. The child lock can be permanently deactivated. Press the on/off key to enter the off mode. Then press on/off key again to enter standby mode. Simultaneously press the “-” key and furthest left zone selection key. The hob will emit a beep and all keys should be released. At this point pressing the “-” key again will deactivate the child lock function.
-



Care & maintenance

- PL Pielegnacja i konserwacja
- RU Уход и обслуживание
- ES Cuidados y Mantenimiento
- TR Bakım ve Onarım

Entretien et maintenance

- DE Pflege und Wartung
- RO Îngrijire și întreținere
- PT Cuidados e manutenção



WARNING: Always switch off the electricity supply before performing maintenance work. In the event of a fault, contact customer services.



Damaged power cables should be replaced by a competent person or qualified electrician.



For domestic use only.



Never place an empty pan on the hob as this will cause the overheat sensor to switch off the appliance automatically.



When a cooking zone has been on for a long time, the surface remains hot and shows "H" in the display.



If the surface of the hob becomes cracked, do not use, switch off the appliance at the fused spur and contact customer services.



Do not place rough or uneven vessels on the hob, as they could damage the glass surface.



Avoid banging pots and pans down on the hob. The ceramic surface is tough but not unbreakable.



Do not put detergents or flammable materials beneath the hob.

- The appliance should be cleaned after use, allow to cool first!
- The surface of the ceramic hob should be cleaned as follows:

Type of dirt	Cleaning method	Cleaning materials
Limescale	Apply white vinegar to the surface, then wipe it dry with soft cloth	Special ceramic cleaner
Burnt-on stains	Clean with damp cloth and dry it with a soft cloth	Special ceramic cleaner
Light stains	Clean with damp cloth and dry it with a soft cloth	Cleaning sponge
Melted plastics	Use a scraper suitable for ceramic glass to remove residue	Special ceramic cleaner



CAUTION: Avoid rubbing with any abrasive or with the base of the pans, etc, as this will wear the markings on the top of the ceramic hob over time.

- Clean the ceramic hob on a regular basis to prevent the build up of food residue.

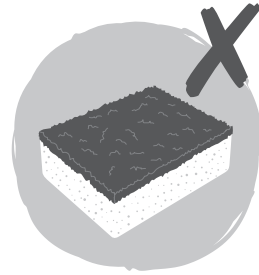
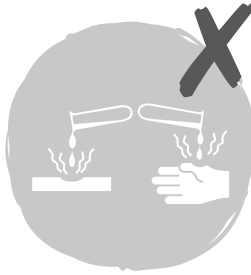

Never use:

- Undiluted washing-up liquid
- Detergent intended for dishwashers
- Scouring agents
- Harsh cleaning agents such as oven spray or stain remover
- Abrasive sponges
- High-pressure cleaners or steam jet cleaners

Customer helpline (toll free):

UK 0800 324 7818 uk@kingfisherservice.com

Eire 1800 932 230 eire@kingfisherservice.com



EN Use FR Utilisation PL Użytkowanie DE Benutzung RU Использование
 NO Utilizare ES Uso PT Utilização TR Kullanım

Avant de commencer

Lors de la mise sous tension sur le boîtier de dérivation avec fusibles et interrupteur, l'alarme retentit une fois, trois zéros s'affichent brièvement sur le panneau de commande puis s'éteignent. L'appareil est prêt à l'emploi.



AVERTISSEMENT : lorsque la touche MARCHÉ/ARRÊT (D) est enfoncée, la plaque de cuisson en céramique revient en mode Arrêt si aucune autre opération n'est effectuée dans les 20 secondes.

Fonctionnement et réglages

Protection contre la surchauffe

Lorsque le capteur détecte une température excessive, la plaque de cuisson est automatiquement éteinte.

Témoin de chaleur résiduelle

AVERTISSEMENT : l'écran affiche la lettre « H » pour indiquer que l'appareil est trop chaud pour être touché.

Arrêt automatique

Si vous oubliez d'éteindre une zone de cuisson, l'appareil s'arrêtera automatiquement après un certain temps.

Les temps d'arrêt par défaut sont indiqués dans le tableau ci-dessous :





Niveau de puissance	La zone de cuisson s'arrête automatiquement après
1-2	6 heures
3-4	5 heures
5	4 heures
6-9	90 minutes

Protection contre toute utilisation non souhaitée.

Si un bouton est activé pendant dix secondes, l'appareil émet un signal sonore et le code d'erreur ER03 s'affiche. Ce code restera affiché jusqu'à ce que le bouton soit relâché.

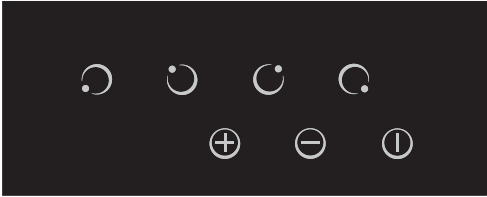

Touches tactiles





Toutes les opérations peuvent être commandées à l'aide des touches tactiles (capteurs capacitifs) situées à l'avant de la plaque vitrocéramique (panneau de commande). Chaque touche possède un affichage correspondant. Toutes les actions sont confirmées par un bip sonore.

	Référence	Description
	A 	Position de la zone
	B 	Réduit la puissance de sortie
	C 	Augmente la puissance de sortie
	D 	MARCHE/ARRÊT

01 Fonctionnement de la zone de cuisson

Lorsque la touche MARCHE/ARRÊT «  » est activée, tous les voyants indiquent « 0 ».

- Sélectionner la zone de cuisson souhaitée en appuyant sur la touche «  » (A). Le symbole 0 sélectionné reste allumé. Tous les autres voyants de zone s'éteignent.
- Sélectionner le niveau de puissance en appuyant sur la touche « + » (C) «  » ou sur la touche « - » (B) «  »
- Le niveau de puissance commence à 0. En appuyant sur « + », les niveaux de puissance passent de 0 à 9 (puissance max.) par ordre croissant. En appuyant sur la touche « - », les niveaux de puissance passent directement de 0 à 9. Appuyer sur la touche « - » pour diminuer le niveau de puissance.
- La touche de zone A et « H » clignotent de manière alternative pendant 20 secondes lorsque l'alimentation est ramenée à zéro.
- Un avertissement de chaleur résiduelle « H » reste affiché jusqu'à ce que la zone de cuisson refroidisse et atteigne un niveau de sécurité.
- Pour réutiliser la même zone cuisson, suivre les étapes ci-dessus.

Zone de cuisson	Puissance max. (230V~)
	2300 W
	1200 W
	1200 W
	1800 W

02 Mode de sécurité (sécurité enfant)

Pour garantir la sécurité des enfants, la plaque de cuisson est équipée d'un dispositif de verrouillage.

1. Si l'une ou plusieurs zones de cuisson sont en cours d'utilisation, la sécurité enfant ne peut pas être activée.
 2. S'assurer que toutes les zones de cuisson sont en mode veille. Appuyer simultanément sur la touche « - » et sur la touche de sélection de zone la plus à gauche. La plaque émet un bip, toutes les touches doivent être relâchées. En appuyant à nouveau sur la touche de sélection de zone la plus à gauche, la sécurité enfant s'active et L. s'affiche sur les 4 fenêtres d'affichage.
 3. En mode de sécurité enfant, toutes les touches sont verrouillées sauf la touche Marche/Arrêt. Aucune zone de cuisson ne peut être activée. L'appareil peut uniquement être allumé ou éteint.
 4. La sécurité enfant peut être désactivée temporairement. Appuyer sur la touche Marche/Arrêt pour passer en mode Arrêt. Puis, appuyer de nouveau sur la touche Marche/Arrêt pour passer en mode veille. Appuyer simultanément sur la touche « - » et sur la touche d'activation de zone la plus à gauche. La sécurité enfant sera temporairement désactivée. Cela ne s'affichera pas lors de cette opération, mais elle se réactivera au prochain allumage de la plaque.
 5. La sécurité enfant peut être désactivée en permanence. Appuyer sur la touche Marche/Arrêt pour passer en mode Arrêt. Puis, appuyer de nouveau sur la touche Marche/Arrêt pour passer en mode veille. Appuyer simultanément sur la touche « - » et sur la touche de sélection de zone la plus à gauche. La plaque émet un bip et toutes les touches doivent être relâchées. En appuyant à nouveau sur la touche « - », la sécurité enfant se désactive.
-



(en) Care & maintenance
 (pl) Pielęgnacja i konserwacja
 (ru) Уход и обслуживание
 (es) Cuidados y Mantenimiento
 (tr) Bakım ve Onarım

(fr) Entretien et maintenance
 (de) Pflege und Wartung
 (ro) Îngrijire și întreținere
 (pt) Cuidados e manutenção



AVERTISSEMENT : toujours couper l'alimentation électrique avant d'effectuer des opérations de maintenance. En cas de problème, contacter le service client.



Les câbles d'alimentation endommagés doivent être remplacés par une personne compétente ou un électricien qualifié.



Pour un usage domestique uniquement.



Ne jamais placer une casserole vide sur la plaque de cuisson car le capteur de surchauffe pourrait éteindre l'appareil automatiquement.



Lorsqu'une zone de cuisson est allumée pendant longtemps, la surface reste chaude et « H » s'affiche à l'écran.



Si la surface de la plaque devient craquelée, ne pas l'utiliser, éteindre l'appareil sur le boîtier de dérivation avec fusibles et contacter le service client.



Ne pas placer de récipients dont le fond est endommagé et rugueux car ils pourraient endommager la surface du verre.



Éviter de placer des casseroles et des poêles sur la plaque de cuisson de manière brutale. La surface en céramique est solide, mais pas incassable.



Ne pas mettre de détergents ou de produits inflammables sous la plaque de cuisson.

- L'appareil doit être nettoyé après utilisation, le laisser refroidir d'abord !
- La surface de la plaque de cuisson en céramique doit être nettoyée comme suit :

Type de saleté	Méthode de nettoyage	Produits de nettoyage
Calcaire	Verser du vinaigre blanc sur la surface, puis essuyer avec un chiffon doux	Produit nettoyant pour céramique
Tâches de brûlés	Nettoyer avec un chiffon humide et sécher avec un chiffon doux	Produit nettoyant pour céramique
Tâches légères	Nettoyer avec un chiffon humide et sécher avec un chiffon doux	Éponge de nettoyage
Plastique fondu	Utiliser un racloir spécial vitrocéramique pour retirer les résidus	Produit nettoyant pour céramique



ATTENTION : éviter de frotter la surface céramique avec des produits abrasifs ou de faire glisser les casseroles, etc. car, avec le temps, cela pourrait endommager les marquages sur la plaque de cuisson en céramique.

- Nettoyer régulièrement les plaques de cuisson en céramique afin de prévenir l'accumulation de résidus alimentaires.

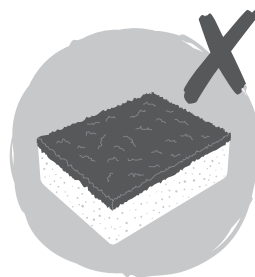
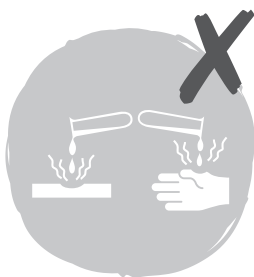

Ne jamais utiliser :

- du liquide vaisselle non dilué
- un détergent destiné aux lave-vaisselle
- des agents abrasifs
- des agents de nettoyage agressifs tels qu'un aérosol pour four ou un produit détachant
- des éponges abrasives
- des nettoyeurs haute pression ou des nettoyeurs à jet de vapeur.

Assistance téléphonique (sans frais) :

0805 114 951 france@kingfisherservice.com



EN Use FR Utilisation PL Użytkowanie DE Benutzung RU Использование
 NO Utilizare ES Uso PT Utilização TR Kullanım

Przed rozpoczęciem użytkowania

Po włączeniu zasilania za pomocą wyłącznika z bezpiecznikiem rozlegnie się dźwięk brzęczyka, a na panelu sterowania na krótko wyświetlone zostaną trzy zera, po czym zgasną. Urządzenie jest gotowe do użytku.



OSTRZEŻENIE: Gdy przycisk WŁ./WYŁ. (D) jest naciśnięty, płyta ceramiczna wraca do trybu wyłączenia, jeśli żadna inna czynność nie zostanie wykonana w ciągu 20 sekund.

Funkcje i ustawienia

Ochrona przed przegrzaniem

Gdy wbudowany czujnik wykryje nadmierną temperaturę, płyta zostanie wyłączona automatycznie.

Wskaźnik ciepła resztkowego

OSTRZEŻENIE: Wyświetlacz pokaże literę „H”, aby poinformować użytkownika o tym, że urządzenie jest zbyt gorące, aby je dotknąć.

Automatyczne wyłączenie

W przypadku niewyłączenia strefy gotowania po pewnym czasie urządzenie wyłączy się samoczynnie.

Domyślne czasy wyłączenia przedstawiono w poniższej tabeli:





Poziom mocy	Strefa grzewcza wyłączy się automatycznie po upływie
1-2	6 godz.
3-4	5 godz.
5	4 godz.
6-9	90 min

Zabezpieczenie przed przypadkowym uruchomieniem.

Jeśli jakiś przycisk będzie przytrzymany przez dziesięć sekund, urządzenie wyemituje dźwięk i wyświetli kod błędu E6. Będzie to trwało, aż do momentu zwolnienia przycisku.

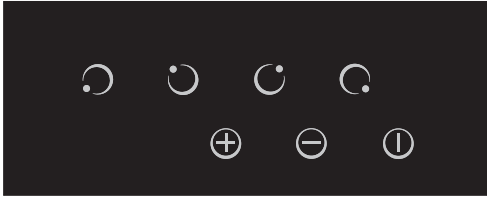

Przyciski dotykowe

Wszystkie czynności można wykonać za pomocą przycisków dotykowych (czujniki pojemnościowe) umieszczonych na przedniej części płyty ceramicznej (panel sterowania). Każdy klawisz ma odpowiadający mu wyświetlacz. Wszystkie czynności są potwierdzane sygnałem dźwiękowym.

	Odniesienie/Źródło	Opis
	A 	Położenie strefy
	B 	Zmniejszenie mocy
	C 	Zwiększenie mocy
	D 	WŁ. / WYŁ

01 Obsługa strefy grzewczej

Gdy przycisk WŁ./WYŁ. „” jest naciśnięty, wszystkie wskaźniki wyświetlają „0”.

- Wybrać strefę gotowania aktywowaną poprzez naciśnięcie przycisku (A) „”. Wybrany symbol 0 zostaje w pełni podświetlony. Wszystkie inne wskaźniki strefy zgasną.
- Wybrać poziom mocy, naciskając przycisk „+” (C) „” lub przycisk „-” (B) „”
- Poziom mocy rozpoczyna się od wartości 0. Naciśnięcie przycisku „+” zwiększy poziom mocy od 0 do 9 (maks. moc) w porządku numerycznym. Ponowne naciśnięcie przycisku „+” zwiększy natychmiastowo poziom mocy z 0 do 9. Naciśnięcie przycisku „-” zmniejszy poziom mocy.
- Po zmniejszeniu mocy do zera przycisk strefy A oraz wskaźnik „H” będą migać na przemian przez 20 sekund.
- Wyświetlacz będzie pokazywał ostrzeżenie dotyczące ciepła resztkowego za pomocą wskaźnika „H”, aż do momentu schłodzenia strefy gotowania do bezpiecznego poziomu.
- Aby ponownie użyć tej samej strefy gotowania, należy postępować zgodnie z powyższymi krokami.

Strefa grzewcza	Maks. moc (230V~)
	2300 W
	1200 W
	1200 W
	1800 W

02 Tryb bezpieczeństwa (zabezpieczenie przed uruchomieniem urządzenia przez dzieci)

Aby zapewnić bezpieczeństwo dzieciom, płyta ceramiczna została wyposażona w blokadę.

1. Jeśli jedna lub więcej stref gotowania jest aktywna, zabezpieczenie przed uruchomieniem urządzenia przez dzieci nie może zostać włączone.
 2. Należy upewnić się, że wszystkie strefy gotowania są w trybie czuwania. Jednocześnie nacisnąć przycisk „-” i najbardziej oddalony przycisk wyboru strefy po lewej stronie. Płyta wyemituje sygnał dźwiękowy, a wszystkie przyciski zostaną zwolnione. W tym momencie ponowne naciśnięcie najbardziej oddalonego przycisku wyboru strefy po lewej stronie spowoduje aktywację zabezpieczenia przed uruchomieniem urządzenia przez dzieci, a na wszystkich 4 wyświetlaczach pojawi się wskaźnik „L.”.
 3. W trybie zabezpieczenia przed uruchomieniem urządzenia przez dzieci wszystkie przyciski są zablokowane, oprócz przycisku wł./wył. Żadna strefa gotowania nie może zostać aktywowana. Urządzenie można tylko włączyć lub wyłączyć.
 4. Zabezpieczenie przed uruchomieniem urządzenia przez dzieci można tymczasowo zdezaktywować. Nacisnąć przycisk wł./wył., aby przejść do trybu wyłączenia. Następnie ponownie nacisnąć przycisk wł./wył., aby przejść do trybu czuwania. Jednocześnie nacisnąć przycisk „-” i najbardziej oddalony przycisk aktywacji strefy po lewej stronie. Zabezpieczenie przed uruchomieniem urządzenia przez dzieci zostanie tymczasowo wyłączone. Podczas wykonywania tej czynności nie wyświetli się żaden komunikat, lecz zabezpieczenie zostanie ponownie aktywowane przy następnym włączeniu płyty.
 5. Zabezpieczenie przed uruchomieniem urządzenia przez dzieci można trwale zdezaktywować. Nacisnąć przycisk wł./wył., aby przejść do trybu wyłączenia. Następnie ponownie nacisnąć przycisk wł./wył., aby przejść do trybu czuwania. Jednocześnie nacisnąć przycisk „-” i najbardziej oddalony przycisk wyboru strefy po lewej stronie. Płyta wyemituje sygnał dźwiękowy, a wszystkie przyciski zostaną zwolnione. W tym momencie ponowne naciśnięcie przycisku „-” spowoduje dezaktywację zabezpieczenia przed uruchomieniem urządzenia przez dzieci.
-



Ⓜ Care & maintenance

Ⓜ **Pielęgnacja i konserwacja**

Ⓜ Уход и обслуживание

Ⓜ Cuidados y Mantenimiento

Ⓜ Bakım ve Onarım

Ⓜ Entretien et maintenance

Ⓜ Pflege und Wartung

Ⓜ Îngrijire și întreținere

Ⓜ Cuidados e manutenção



OSTRZEŻENIE: Przed rozpoczęciem prac konserwacyjnych należy zawsze wyłączyć zasilanie elektryczne. W przypadku usterki skontaktować się z działem obsługi klienta.



Uszkodzone przewody zasilania powinny zostać wymienione przez kompetentną osobę lub wykwalifikowanego elektryka.



Wyłącznie do użytku w gospodarstwie domowym.



Nigdy nie umieszczać pustej patelni na płycie, ponieważ może to spowodować przegrzanie czujnika, który jest odpowiedzialny za automatycznie wyłączanie urządzenia.



Jeśli strefa gotowania jest aktywna przez długi czas, powierzchnia pozostaje nagrzana i wyświetlany jest wskaźnik „H”.



Jeśli powierzchnia płyty pęknie, nie wolno używać urządzenia. Należy odłączyć płytę za pomocą wyłącznika z bezpiecznikiem i skontaktować się z działem obsługi klienta.



Nie umieszczać szorstkich lub nierównych naczyń na płycie, ponieważ mogą one uszkodzić jej powierzchnię.



Unikać uderzania o płytę garnkami i patelniami. Powierzchnia ceramiczna jest wytrzymała, lecz może ulegać uszkodzeniom.



Nie stosować detergentów lub materiałów łatwopalnych pod powierzchnią płyty.

- Urządzenie należy czyścić po zakończeniu użytkowania i ostygnięciu jego powierzchni!
- Powierzchnię płyty ceramicznej należy czyścić w następujący sposób:

Typ zabrudzenia	Metoda czyszczenia	Materiały czyszczące
Osad	Nanieść ocet na powierzchnię, a następnie zetrzeć go za pomocą suchej ściereczki	Specjalny środek czyszczący do powierzchni ceramicznych
Przypalone ślady	Oczyścić za pomocą wilgotnej ściereczki, a następnie wytrzeć przy użyciu suchej ściereczki	Specjalny środek czyszczący do powierzchni ceramicznych
Delikatne ślady	Oczyścić za pomocą wilgotnej ściereczki, a następnie wytrzeć przy użyciu suchej ściereczki	Gąbka czyszcząca

Typ zabrudzenia	Metoda czyszczenia	Materiały czyszczące
Stopione tworzywo sztuczne	Użyć skrobaczki do powierzchni ceramicznej, aby usunąć pozostałości	Specjalny środek czyszczący do powierzchni ceramicznych



UWAGA: Unikać ocierania urządzenia materiałami ściernymi lub spodem patelni itp., ponieważ z czasem może to spowodować powstawanie śladów na powierzchni płyty ceramicznej.

- Regularnie czyścić płytę ceramiczną, aby zapobiec powstawaniu nadmiernego osadu z resztek potraw.

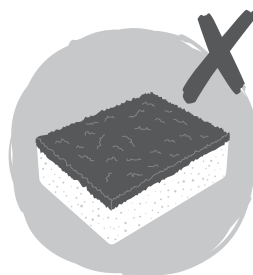
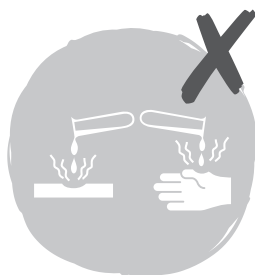

Nigdy nie używać:

- Skoncentrowanych/nierozcieńczonych płynów do mycia naczyń
- Detergentów przeznaczonych do zmywarek
- Środków do szorowania
- Żrących środków czyszczących, takich jak spray do czyszczenia piekarników lub środek do usuwania zacieków
- Gąbek ściernych, druciaków
- Środków czyszczących aplikowanych pod wysokim ciśnieniem lub stosowanych przy użyciu myjki parowej.

Infolinia dla klientów (bezpłatna):

800 121 2222 poland@kingfisherservice.com



EN Use FR Utilisation PL Użytkowanie DE Benutzung RU Использование
 NO Utilizare ES Uso PT Utilização TR Kullanım

Vor dem Start

Wird der Strom an dem geschalteten Schutzschalter eingeschaltet, ertönt einmal ein akustisches Signal und auf dem Bedienfeld werden kurz drei Nullen angezeigt. Das Gerät ist betriebsbereit.



WARNUNG: Wird der EIN/AUS-Knopf (D) gedrückt, wird das Ceran-Kochfeld ausgeschaltet, sofern innerhalb der nächsten 20 Sekunden keine weitere Bedienung erfolgt.

Funktion und Einstellung

Schutz vor Überhitzung

Ermittelt der eingebaute Sensor eine zu hohe Temperatur, wird das Kochfeld automatisch ausgeschaltet.

Restwärmeanzeige

WARNUNG: Auf dem Display erscheint der Buchstabe „H“, um anzuzeigen, dass das Gerät noch zu heiß zum Berühren ist.

Automatische Abschaltung

Sollten Sie vergessen, eine Kochstelle auszuschalten, wird das Gerät nach einer bestimmten Zeit automatisch abgeschaltet.

Die standardmäßigen Abschaltzeiten können unten stehender Tabelle entnommen werden:





Leistungsstufe	Die automatische Abschaltung der Kochstelle erfolgt nach
1-2	6 Stunden
3-4	5 Stunden
5	4 Stunden
6-9	90 Minuten

Schutz vor unbeabsichtigtem Betrieb.

Wird eine Taste zehn Sekunden lang gedrückt gehalten, erzeugt das Gerät einen Piepton und auf dem Display wird der Fehlercode E6 angezeigt. Dies wird solange fortgesetzt, bis die Taste losgelassen wird.

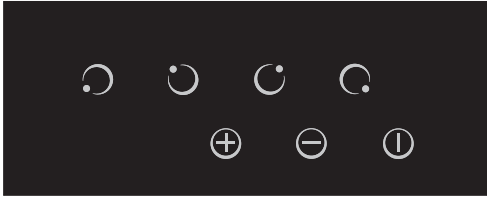

Berührungsempfindliche Tasten





Alle Bedienungen können über berührungsempfindliche Tasten (kapazitive Sensoren) durchgeführt werden, die sich an der Vorderseite des Cerankochfelds befinden (Bedienfeld). Jede Taste hat ein zugehöriges Display. Alle Aktionen werden mit einem akustischen Signal bestätigt.

	Referenz	Beschreibung
	A 	Kochstellenposition
	B 	Ausgabeleistung reduzieren
	C 	Ausgabeleistung erhöhen
	D 	EIN/AUS

01 Bedienung der Kochstellen

Wird die EIN/AUS-Taste „0“ gedrückt, zeigen alle Anzeigen „0“ an.

- Wählen Sie die gewünschte Kochstelle aus, indem Sie die Taste „“ (A) drücken. Das ausgewählte 0.-Symbol bleibt vollständig beleuchtet. Alle anderen Kochstellenanzeigen werden dunkler gestellt.
- Wählen Sie die Leistungsstufe durch Drücken der „+“-Taste (C) „“ oder „-“-Taste (B) „“ aus.
- Die Leistungsstufe beginnt bei 0. Durch Drücken von „+“ lassen sich die Leistungsstufen von 0 bis 9 (höchste Leistung) in numerischer Reihenfolge hochschalten. Durch Drücken der „-“-Taste wird direkt von 0 auf die höchste Leistungsstufe 9 geschaltet. Wird die „-“-Taste erneut gedrückt, wird die Leistungsstufe herabgesetzt.
- Die Schalter A und „H“ leuchten abwechselnd 20 Sekunden lang auf, wenn die Leistung auf null reduziert wird.
- Das Display wird die Restwärmewarnung „H“ anzeigen, bis die Temperatur der Kochstelle ein sicheres Niveau erreicht hat.
- Zur erneuten Verwendung derselben Kochstelle führen Sie bitte die oben genannten Schritte durch.

Kochstelle	Max. Leistung (230V~)
	2300 W
	1200 W
	1200 W
	1800 W

02 Sicherheitsmodus (Kindersicherung)

Um die Sicherheit von Kindern zu gewährleisten, ist das Ceran-Kochfeld mit einem Sperrsystem ausgestattet.

1. Wenn mindestens eine Kochstelle benutzt wird, kann die Kindersicherung nicht aktiviert werden.
 2. Bitte stellen Sie sicher, dass sich alle Kochstellen im Standby-Modus befinden. Drücken Sie gleichzeitig die Taste „-“ und die Auswahl Taste für die am weitesten links gelegene Kochstelle. Das Kochfeld gibt einen Signalton aus und alle Tasten können losgelassen werden. Wenn Sie jetzt die Auswahl Taste für die am weitesten links gelegene Kochstelle nochmal drücken wird die Kindersicherung aktiviert und in allen vier Anzeigefenstern erscheint L.
 3. Ist die Kindersicherung aktiviert, sind alle Tasten mit Ausnahme der Ein-/Aus-Taste gesperrt. Es können keine Kochstellen aktiviert werden. Das Gerät kann nur ein- und ausgeschaltet werden.
 4. Die Kindersicherung kann vorübergehend deaktiviert werden. Drücken Sie die Ein/Aus-Taste, um den Modus „Aus“ zu aktivieren. Drücken Sie dann die Ein-/Aus-Taste erneut, um in den Standby-Modus zu wechseln. Drücken Sie gleichzeitig die Taste „-“ und die Aktivierungstaste für die am weitesten links gelegene Kochstelle. Die Kindersicherung wird vorübergehend deaktiviert. Dies wird während diesem Verwendungszeitraum nicht angezeigt, aber beim nächsten Einschalten der Kochstelle wieder aktiviert.
 5. Die Kindersicherung kann dauerhaft deaktiviert werden. Drücken Sie die Ein/Aus-Taste, um den Modus „Aus“ zu aktivieren. Drücken Sie dann die Ein-/Aus-Taste erneut, um in den Standby-Modus zu wechseln. Drücken Sie gleichzeitig die Taste „-“ und die Auswahl Taste für die am weitesten links gelegene Kochstelle. Das Kochfeld gibt einen Signalton aus und alle Tasten können losgelassen werden. Wenn Sie jetzt die Taste „-“ nochmals drücken, wird die Kindersicherung deaktiviert.
-



- ☞ Care & maintenance
- ☞ Pielęgnacja i konserwacja
- ☞ Уход и обслуживание
- ☞ Cuidados y Mantenimiento
- ☞ Bakım ve Onarım
- ☞ Entretien et maintenance
- ☞ Pflege und Wartung
- ☞ Îngrijire și întreținere
- ☞ Cuidados e manutenção



WARNUNG: Schalten Sie vor der Durchführung jeglicher Wartungsarbeiten die Stromversorgung aus. Wenden Sie sich bei einer Störung an den Kundendienst.



Beschädigte Stromkabel sollten durch eine fachkundige Person bzw. einen ausgebildeten Elektriker ersetzt werden.



Nur für den Hausgebrauch.



Stellen Sie niemals eine leere Pfanne oder einen leeren Topf auf das Kochfeld. Dies hätte zur Folge, dass der Überhitzungssensor das Gerät ausschaltet.



War eine Kochstelle über eine längere Zeit eingeschaltet, bleibt die Oberfläche heiß und in der Anzeige wird „H“ angezeigt.



Verwenden Sie das Gerät nicht, wenn sich Risse in der Oberfläche des Kochfelds gebildet haben. Schalten Sie das Gerät am Schutzschalter aus und setzen Sie sich mit dem Kundenservice in Verbindung.



Stellen Sie keine rauen oder unebenen Gefäße auf das Kochfeld, da dies die Glasfläche beschädigen könnte.



Vermeiden Sie das Aufschlagen von Töpfen und Pfannen auf das Kochfeld. Die Ceran-Fläche ist zwar robust, aber nicht unzerstörbar.



Bringen Sie keine Reinigungsmittel oder entzündliche Materialien unter das Kochfeld.

- Das Gerät sollte nach Verwendung gereinigt werden; zunächst jedoch abkühlen lassen!
- Die Oberfläche des Ceran-Kochfelds sollte auf folgende Weise gereinigt werden:

Schmutzart	Reinigungsmethode	Reinigungsmaterialien
Kalkablagerungen	Weißer Essig auf die Oberfläche geben und mit einem weichen Tuch trockenwischen.	Spezieller Cerankochfeld-Reiniger
Einbrennverschmutzungen	Mit einem feuchten Tuch säubern und mit einem weichen Tuch trockenwischen.	Cerankochfeld-Spezialreiniger
Leichte Verschmutzungen	Mit einem feuchten Tuch säubern und mit einem weichen Tuch trockenwischen.	Reinigungsschwamm

Schmutzart	Reinigungsmethode	Reinigungsmaterialien
Geschmolzene Kunststoffe	Einen für Cerankochfelder geeigneten Kratzer verwenden, um die Ablagerungen zu entfernen.	Spezieller Cerankochfeld-Reiniger



ACHTUNG: Verwenden Sie keine Scheuermittel und reiben Sie auch nicht mit der Unterseite von Pfannen oder Töpfen über Kochfeld, da sonst mit der Zeit die auf dem Kochfeld angebrachten Markierungen verschwinden.

- Reinigen Sie das Ceran-Kochfeld regelmäßig, um Ablagerungen durch Lebensmittelreste zu vermeiden.

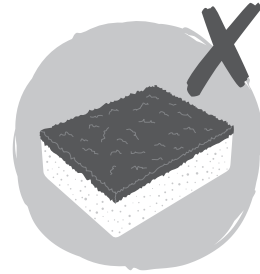
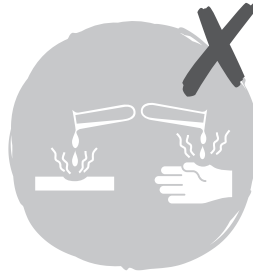

Verwenden Sie niemals:

- Unverdünntes Geschirrspülmittel
- Reinigungsmittel für Spülmaschinen
- Scheuermittel
- Aggressive Reinigungsmittel wie Backofenspray oder Fleckenentferner
- Scheuerschwämme
- Hochdruck- oder Dampfreiniger

Kunden-Hotline (gebührenfrei):

Wenden Sie sich bitte an Ihren Händler.



EN Use FR Utilisation PL Użytkowanie DE Benutzung RU Использование
 NO Utilizare ES Uso PT Utilização TR Kullanım

Перед началом эксплуатации

После включения питания в коммутационной коробке, прозвучит один звуковой сигнал и на панели управления на короткий промежуток времени отобразятся три нуля. Прибор готов к работе.



ПРЕДУПРЕЖДЕНИЕ. При нажатии кнопки включения/выключения (D) керамическая варочная панель будет отключена, если в течение 20 секунд не будет выполнено другое действие.

Функции и настрой

Защита от перегрева

Если встроенный датчик фиксирует чрезмерно высокую температуру, варочная панель автоматически отключается.

Индикатор остаточного нагрева

ПРЕДУПРЕЖДЕНИЕ. Буква “Н” на дисплее сообщает о том, что прибор еще горячий и к нему не следует прикасаться.

Автоматическое выключение

Если вы забудете отключить конфорку, через некоторое время прибор выключится автоматически.

Время отключения по умолчанию указано в таблице ниже.

Мощность	Конфорка отключается автоматически после
1-2	6 часы
3-4	5 часы
5	4 часы
6-9	90 минуты

Защита от случайных воздействий.

В случае если кнопка удерживается нажатой в течение десяти секунд, прибор издаст звуковой сигнал и на дисплее отобразится код ошибки E6. Звуковой сигнал и сообщение на дисплее не будут отключены, пока кнопка остается нажатой.



Сенсорные кнопки

Управление прибором выполняется с помощью сенсорных кнопок (емкостных датчиков), расположенных на стеклокерамической поверхности спереди (на панели управления). Рядом с каждой кнопкой расположен отдельный дисплей. Все действия подтверждаются с помощью звукового сигнала.

	Справка	Описание
	A 	Конфорка
	B 	Уменьшить мощность
	C 	Увеличить мощность
D 	Включение/выключение	

01 Использование конфорок

При нажатии кнопки включения/выключения (D) “” на всех индикаторах отобразится символ “0.”

1. Выберите зону приготовления, которую вы хотите использовать с помощью кнопок (A) “”. Индикатор 0. выбранной конфорки останется гореть. Индикаторы остальных конфорок погаснут.
2. Выберите уровень мощности, нажав кнопку “+” (C) “” или “-” (B) “”
3. Выбор мощности начинается со значения “0”. При нажатии кнопки “+” уровень мощности будет последовательно повышаться от 0 до 9 (максимальная мощность). При нажатии кнопки “-” уровень мощности сразу перейдет от 0 к 9. При повторном нажатии кнопки “-” уровень мощности будет уменьшаться.
4. Кнопка зоны A и «H» будут мигать попеременно в течение 20 секунд, когда мощность снижается до нуля.
5. Предупреждение об остаточном тепле “H” будет отображаться на дисплее, пока конфорка не остынет до безопасной температуры.
6. Для повторного использования выбранной конфорки выполните описанные выше действия.

Конфорка	Макс. мощность (230V~)
	2300 W
	1200 W
	1200 W
	1800 W

02 Безопасный режим (защита от детей)

В целях обеспечения безопасности детей керамическая варочная поверхность оборудована блокирующим устройством.

1. Режим защиты от детей не может быть включен во время эксплуатации одной или более конфорок.
 2. Убедитесь, что все конфорки находятся в режиме ожидания. Одновременно нажмите кнопку “-” и кнопку выбора крайней левой конфорки. Отпустите кнопки, когда прозвучит звуковой сигнал. Если после этого повторно нажать кнопку выбора крайней левой конфорки, будет активирован режим защиты от детей и на всех четырех дисплеях отобразится символ “L.”.
 3. В режиме защиты от детей все кнопки кроме кнопки включения/выключения будут заблокированы. Ни одна из конфорок не может быть включена. Будет доступно только включение и отключение прибора.
 4. Режим защиты от детей можно временно отключить. Нажмите кнопку включения/выключения, чтобы отключить прибор. Затем нажмите кнопку включения/выключения еще раз, чтобы перевести прибор в режим ожидания. Одновременно нажмите кнопку “-” и кнопку выбора крайней левой конфорки. Режим защиты от детей будет временно отключен. Об этом никак не сообщается при выполнении данного действия, однако при следующем включении варочной панели режим защиты от детей будет снова активирован.
 5. Можно полностью отключить режим защиты от детей. Нажмите кнопку включения/выключения, чтобы отключить прибор. Затем нажмите кнопку включения/выключения еще раз, чтобы перевести прибор в режим ожидания. Одновременно нажмите кнопку “-” и кнопку выбора крайней левой конфорки. Отпустите кнопки, когда прозвучит звуковой сигнал. Если после этого повторно нажать кнопку “-”, режим защиты от детей будет отключен.
-



- ☞ Care & maintenance
- ☞ Pielegnacja i konserwacja
- ☞ Уход и обслуживание
- ☞ Cuidados y Mantenimiento
- ☞ Bakım ve Onarım
- ☞ Entretien et maintenance
- ☞ Pflege und Wartung
- ☞ Îngrijire și întreținere
- ☞ Cuidados e manutenção



ПРЕДУПРЕЖДЕНИЕ. Всегда отключайте электропитание перед проведением работ по техническому обслуживанию. При обнаружении неполадок обратитесь в Центр обслуживания клиентов.



Замена поврежденных кабелей питания должна производиться компетентным лицом или квалифицированным электриком.



Только для бытового использования.



Никогда не ставьте на варочную панель пустую кастрюлю, так как в этом случае датчик перегрева автоматически отключит прибор.



Если конфорка работала в течение длительного времени, поверхность останется горячей, а на дисплее будет отображаться символ "H".



При возникновении трещин прекратите использование варочной панели. Выключите питание прибора в коммутационной коробке и обратитесь в Центр обслуживания клиентов.



Не ставьте на варочную панель посуду с шероховатым или неровным дном, так как это может привести к повреждению стеклянной поверхности.



Не допускайте ударов кухонной посуды о варочную панель. Несмотря на прочность керамической поверхности, ее можно повредить.



Не ставьте моющие средства или легковоспламеняющиеся материалы под варочную панель.

- После использования прибора его необходимо очистить, но сначала он должен остыть!
- Поверхность керамической варочной панели необходимо очищать следующим образом:

Вид загрязнения	Способ очистки	Моющее средство
Известковый налёт	Нанесите на поверхность белый уксус, затем протрите насухо мягкой тканью	Специальное моющее средство для керамических поверхностей
Следы подгорания	Очистить с помощью влажной ткани и насухо вытереть мягкой тканью	Специальное моющее средство для керамических поверхностей

Вид загрязнения	Способ очистки	Моющее средство
Светлые пятна	Очистить с помощью влажной ткани и насухо вытереть мягкой тканью	Губка для очистки
Расплавившийся пластик	Используйте специальный скребок для стеклокерамических поверхностей, чтобы удалить остатки пластика	Специальное моющее средство для керамических поверхностей



Внимание! Не допускайте трения поверхности с какими-либо абразивными материалами или с основание сковороды и т. д., так как со временем это может привести к появлению отметин на керамической варочной панели.

- Регулярно очищайте варочную панель от остатков пищи.

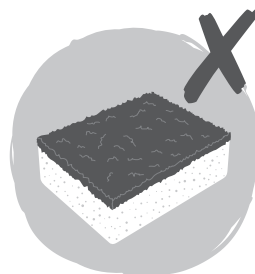
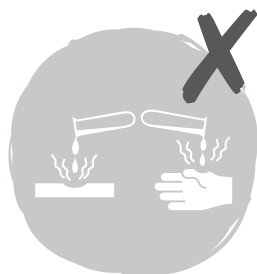

Запрещается использовать:

- Неразбавленную моющую жидкость
- Моющее средство для посудомоечных машин
- Средства для удаления жира
- Агрессивные моющие средства, например средство для очистки духового шкафа или удаления пятен
- Абразивные губки
- Очистители высокого давления или пароструйные очистители.

Центр обслуживания клиентов (звонки бесплатны):

Обратитесь к своему продавцу



EN Use FR Utilisation PL Użytkowanie DE Benutzung RU Использование
 RO Utilizare ES Uso PT Utilização TR Kullanım

Înainte de a începe

Când alimentarea este pornită de la întrerupătorul comutat cu siguranță, se va emite un semnal sonor, se afișează trei zerouri un timp scurt pe panoul de control și apoi se sting. Aparatul este gata de utilizare.



AVERTISMENT: Când tasta ON/OFF (Pornire/Oprire) (D) este apăsată, plita ceramică revine la modul oprit dacă nu se efectuează nicio altă operațiune în termen de 20 de secunde.

Funcționare și setări

Protecție pentru supraîncălzire

Când senzorul integrat detectează temperatură excesivă, plita se va opri automat.

Indicator de căldură reziduală

AVERTISMENT: Se afișează litera „H”, care indică faptul că aparatul este prea fierbinte pentru a fi atins.

Oprire automată

Dacă uitați să opriți o zonă de gătit, aparatul se va opri automat după un anumit timp.

Duratele implicate de oprire sunt listate în tabelul de mai jos:





Nivel de putere	Zona de gătit se oprește automat după
1-2	6 ore
3-4	5 ore
5	4 ore
6-9	90 minute

Protecție împotriva operării neintenționate.

Dacă un buton este ținut apăsat zece secunde, aparatul va emite un semnal sonor și va afișa codul de eroare E6. Acest lucru va continua până la eliberarea butonului.

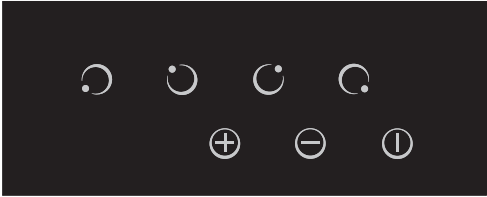

Taste tactile





Toate operațiunile se pot realiza cu ajutorul tastelor tactile (senzori capacitivi) aflați pe partea frontală a sticlei ceramice (panou de control). Fiecare tastă dispune de un afișaj corespunzător. Toate acțiunile asupra tastelor sunt confirmate printr-un semnal sonor.

	Cod referință	Descriere
	A 	Poziția zonei
	B 	Reducere ieșire putere
	C 	Creștere ieșire putere
	D 	ON / OFF (Pornire/oprire)

01 Operarea zonei de încălzire

Când tasta ON/OFF (Pornire/Oprire) „” este apăsată, toate indicatoarele afișează „0.”

1. Selectați zona de gătit dorită apăsând tasta „” (A). Simbolul 0. selectat va rămâne aprins continuu. Indicatoarele tuturor celorlalte zone vor fi estompeate.
2. Selectați nivelul de putere apăsând tasta „+” (C) „” sau „-” (B) „”
3. Nivelul de putere va începe de la 0. Apăsând pe „+” va crește nivelul de putere de la 0 la 9 (putere maximă) în ordinea numerelor. Apăsând tasta „-”, nivelul de putere trece direct de la 0 la 9. Apăsând din nou tasta „-” va diminua nivelul de putere.
4. Buton zonal A și „H” vor lumina intermitent alternativ timp de 20 de secunde când puterea este redusă la zero.
5. Pe afișaj apare avertismentul pentru căldură reziduală „H”, până când zona de gătit se răcește la un nivel sigur.
6. Pentru a utiliza din nou aceeași zonă de gătit, urmați pașii de mai jos.

Zonă de încălzire	Putere maximă (230V~)
	2300 W
	1200 W
	1200 W
	1800 W

02 Mod de siguranță (Blocare copii)

Pentru a asigura siguranța copiilor, plita ceramică este prevăzută cu un dispozitiv de blocare.

1. Dacă una sau mai multe zone sunt în funcțiune, modul de blocare pentru copii nu poate fi activat.
 2. Asigurați-vă că toate zonele de gătit sunt în mod inactiv. Apăsăți simultan tasta „-” și tasta de selectare a celei mai îndepărtate zone din stânga. Plita emite un semnal sonor și trebuie eliberate toate tastele. În acest moment, apăsând din nou tasta de selectare a celei mai îndepărtate zone din stânga, se va activa modul de blocare pentru copii și se va afișa L. în toate cele 4 ferestre ale afișajului.
 3. În modul de blocare pentru copii, toate tastele sunt blocate, cu excepția celei de pornire/oprire. Nu se poate activa nicio zonă de gătit. Aparatul poate fi doar pornit sau oprit.
 4. Blocarea pentru copii poate fi dezactivată temporar. Apăsăți din nou tasta de pornire/oprire pentru a intra în modul oprire. Apoi, apăsăți din nou tasta de pornire/oprire pentru a intra în modul inactiv. Apăsăți simultan tasta „-” și tasta de activare a celei mai îndepărtate zone din stânga. Blocarea pentru copii se va dezactiva temporar. Nu se afișează în timpul acestei operațiuni, dar se va reactiva la următoarea pornire a plitei.
 5. Blocarea pentru copii poate fi dezactivată permanent. Apăsăți din nou tasta de pornire/oprire pentru a intra în modul oprire. Apoi, apăsăți din nou tasta de pornire/oprire pentru a intra în modul inactiv. Apăsăți simultan tasta „-” și tasta de selectare a celei mai îndepărtate zone din stânga. Plita va emite un semnal sonor și trebuie eliberate toate tastele. În acest moment, apăsând din nou tasta „-”, se va dezactiva funcția de blocare pentru copii.
-



- Ⓔ Care & maintenance
- Ⓕ Pielegnacja i konserwacja
- Ⓖ Уход и обслуживание
- Ⓒ Cuidados y Mantenimiento
- Ⓗ Bakım ve Onarım
- Ⓔ Entretien et maintenance
- Ⓕ Pflege und Wartung
- Ⓔ **Îngrijire și întreținere**
- Ⓒ Cuidados e manutenção



AVERTISMENT: Deconectați întotdeauna alimentarea electrică înainte de a efectua lucrări de întreținere. În caz de defecțiune, contactați serviciul clienți.



Cablurile de alimentare deteriorate trebuie înlocuite de persoane competente sau electricieni calificați.



Numai pentru uz domestic.



Nu puneți o tigaie goală pe plită, deoarece senzorul de supraîncălzire va opri automat aparatul.



Când o zonă de gătit a fost pornită timp îndelungat, suprafața rămâne fierbinte și se afișează „H”.



Dacă suprafața plitei se fisurează, nu o mai folosiți, opriți aparatul din întrerupătorul cu siguranță și contactați serviciul de asistență clienți.



Nu amplasați vase ruгоase sau inegale pe plită, deoarece acestea pot deteriora suprafața de sticlă.



Evitați impactul vaselor și tigăilor cu plita. Suprafața ceramică este dură, dar nu indestructibilă.



Nu țineți detergenți sau materiale inflamabile sub plită.

- Aparatul trebuie curățat după utilizare, lăsați întâi să se răcească!
- Suprafața plitei ceramice trebuie curățată după cum urmează:

Tip de murdărie	Metodă de curățare	Soluții de curățenie
Depuneri de calcar	Aplicați oțet alb pe suprafață, apoi ștergeți până la uscare cu o lavetă moale	Soluție specială de curățat materiale ceramice
Pete arse	Curățați cu o lavetă umedă stoaarsă bine și uscați cu o lavetă moale	Soluție specială de curățat materiale ceramice
Pete ușoare	Curățați cu o lavetă umedă stoaarsă bine și uscați cu o lavetă moale	Burete de curățat
Plastic topit	Folosiți o racletă potrivită pentru sticlă sau ceramică pentru a îndepărta resturile	Soluție specială de curățat materiale ceramice



ATENȚIE: Evitați frecarea cu materiale abrazive sau cu fundul tigăilor, etc., pentru că acest lucru va lăsa semne pe suprafața plitei ceramice în timp.

- Curățați plita ceramică în mod regulat pentru a preveni acumularea de resturi de mâncare.

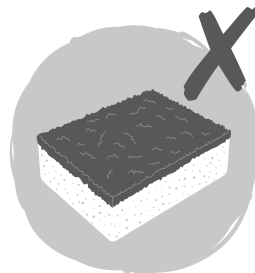
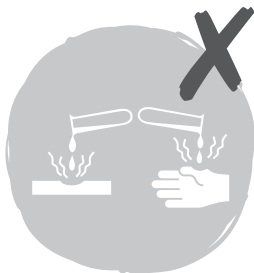

A nu se utiliza:

- Detergent de vase lichid nediluat
- Detergent pentru mașini de spălat vase
- Agenți de degresare
- Agenți de curățare puternici ca de exemplu spray-uri pentru cuptoare sau soluții pentru îndepărtarea petelor
- Bureți abrazivi
- Dispozitive de curățat cu presiune sau cu aburi.

Asistență clienți (apel gratuit):

0800 895 099 romania@kingfisherservice.com



Use Utilisation Użytkowanie Benutzung Использование
 Utilizzare Uso Utilização Kullanim

Antes de empezar

Al encender el interruptor con fusible, el zumbador sonará una vez, y se mostrarán tres ceros brevemente en el panel de control. El aparato está listo para su uso.



ADVERTENCIA: Cuando se pulsa la tecla de encendido/apagado (D), la placa vitrocerámica vuelve al modo apagado si no se efectúa ninguna otra operación en los siguientes 20 segundos.

Funcionamiento y ajustes

Protección contra sobrecalentamiento

Si el sensor incorporado detecta una temperatura excesiva, la placa se desactivará automáticamente.

Indicador de calor residual

ADVERTENCIA: La pantalla mostrará la letra “H” para indicar que el aparato está demasiado caliente para tocarlo.

Apagado automático

Si se olvida de apagar una zona de cocción, el aparato se apagará automáticamente después de un cierto tiempo.

Los tiempos de apagado predeterminados se muestran en la siguiente tabla:





Nivel de potencia	La zona de calefacción se apaga automáticamente después de
1-2	6 horas
3-4	5 horas
5	4 horas
6-9	90 minutos

Protección contra activación accidental.

Si se pulsa un botón durante 10 segundos, el dispositivo emitirá un pitido y mostrará el código de error E6. Esto continuará hasta que se suelte el botón.

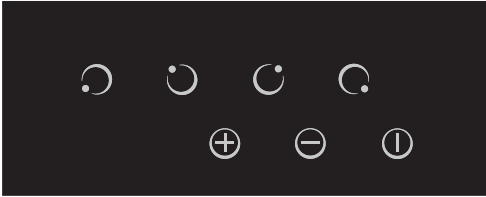
Teclas sensibles al tacto



Todas las operaciones se pueden realizar utilizando las teclas sensibles al tacto (sensores capacitivos) situadas en la parte frontal del cristal cerámico (panel de control). Cada tecla tiene su pantalla correspondiente. Todas las acciones se confirman mediante un pitido.

	Referencia	Descripción
	A 	Zona de cocción
	B 	Reducir potencia de salida
	C 	Aumentar potencia de salida
	D 	Encendido/Apagado

01 Funcionamiento de las zonas de cocción

Al pulsar la tecla de encendido/apagado "I" (D), todos los indicadores muestran "0".

1. Seleccione la zona de cocción que desea utilizar pulsando la tecla "A" (A). El símbolo 0. seleccionado permanecerá iluminado. Todos los demás indicadores de zona se atenuarán.
2. Seleccione el nivel de potencia pulsando la tecla "+" (C) "⊕" o "-" (B) "⊖".
3. El nivel de potencia comenzará en 0. Al pulsar la tecla "+", se mostrarán sucesivamente los niveles de potencia de 0 a 9 (potencia máxima) en orden numérico. Al pulsar la tecla "-", la potencia aumentará directamente de 0 a 9. Al pulsar de nuevo la tecla "-", disminuirá el nivel de potencia.
4. El botón de zona A y "H" parpadearán alternativamente durante 20 segundos cuando la alimentación se reduzca a cero.
5. Aparecerá en pantalla una advertencia de calor residual "H" hasta que la zona de cocción se haya enfriado a una temperatura segura.
6. Para reutilizar la misma zona de cocción de nuevo, siga los pasos anteriores.

Zona de cocción	Potencia máxima (230V~)
	2300 W
	1200 W
	1200 W
	1800 W

02 Modo de seguridad (Bloqueo infantil)

Para garantizar la seguridad de los niños, la placa vitrocerámica está equipada con un dispositivo de bloqueo.

1. Si una o más zonas de cocción están en uso el bloqueo infantil no puede activarse.
 2. Asegúrese de que todas las zonas de cocción están en modo de espera. Pulse simultáneamente la tecla “-” y la tecla de selección de la zona izquierda más alejada. La placa emite un pitido y todas las teclas quedan liberadas. En este punto, pulsando la tecla de selección de la zona izquierda más alejada una vez más se activará el bloqueo infantil y se mostrará L. en las 4 ventanas de visualización.
 3. En el modo de bloqueo para niños, todas las teclas quedan bloqueadas excepto la tecla de encendido/apagado. No se puede activar ninguna de las zonas de cocción. El aparato sólo se puede encender y apagar.
 4. El bloqueo infantil se puede desactivar temporalmente. Pulse la tecla de encendido/apagado para entrar en el modo de apagado. A continuación, pulse de nuevo la tecla de encendido/apagado para entrar en el modo de espera. Pulse simultáneamente la tecla “-” y la tecla de activación de la zona izquierda más alejada. El bloqueo infantil se desactivará temporalmente. No se mostrará durante esta operación pero se reactivará la siguiente vez que se encienda la placa.
 5. El bloqueo infantil se puede desactivar de forma permanente. Pulse la tecla de encendido/apagado para entrar en el modo de apagado. A continuación, pulse de nuevo la tecla de encendido/apagado para entrar en el modo de espera. Pulse simultáneamente la tecla “-” y la tecla de selección de la zona izquierda más alejada. La placa emite un pitido y todas las teclas quedan liberadas. En este punto, si se pulsa la tecla “-” de nuevo, se desactivará la función de bloqueo infantil.
-



(pl) Care & maintenance
 (pl) Pielęgnacja i konserwacja
 (ru) Уход и обслуживание
(es) Cuidados y Mantenimiento
 (tr) Bakım ve Onarım

(fr) Entretien et maintenance
 (de) Pflege und Wartung
 (ro) Îngrijire și întreținere
 (pt) Cuidados e manutenção



ADVERTENCIA: Desconecte siempre la alimentación eléctrica antes de efectuar tareas de mantenimiento. En caso de avería, póngase en contacto con el servicio de atención al cliente.



Los cables de alimentación dañados debe sustituirlos un electricista cualificado o un técnico competente.



Solo para uso doméstico.



Nunca coloque una bandeja vacía en la placa, ya que esto hará que el sensor de sobrecalentamiento apague la placa automáticamente.



Cuando una zona de cocción ha estado encendida durante mucho tiempo, la superficie seguirá estando caliente y se mostrará "H" en la pantalla.



Si la superficie de la placa se agrieta, no utilice el aparato; apáguelo en el interruptor con fusible y póngase en contacto con el servicio de atención al cliente.



No coloque recipientes ásperos o irregulares en la placa, ya que podrían dañar la superficie de vidrio.



Evite golpear las ollas y sartenes contra la placa. La superficie cerámica es resistente, pero no irrompible.



No coloque detergentes ni materiales inflamables debajo de la placa.

- El aparato debe limpiarse después de cada uso, pero espere siempre a que se enfríe primero!
- La superficie de la placa vitrocerámica debe limpiarse de la siguiente manera:

Tipo de suciedad	Método de limpieza	Materiales de limpieza
Cal	Aplique vinagre blanco a la superficie y, a continuación, séquela con un paño suave	Limpiador placa cerámica
Manchas de restos quemados	Limpie con un paño húmedo y seque con un paño suave	Limpiador placa cerámica
Manchas ligeras	Limpie con un paño húmedo y seque con un paño suave	Esponja de limpieza

Tipo de suciedad	Método de limpieza	Materiales de limpieza
Plásticos fundidos	Use un raspador adecuado para vitrocerámica para eliminar los residuos	Limpiador placa cerámica



PRECAUCIÓN: Evite frotar con cualquier abrasivo o con la base de las ollas y similares, ya que esto hará que con el tiempo se borren las marcas de la superficie de la placa vitrocerámica.

- Limpie la placa vitrocerámica con regularidad para evitar la acumulación de restos de alimentos.

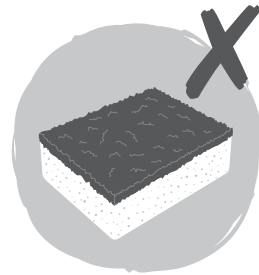
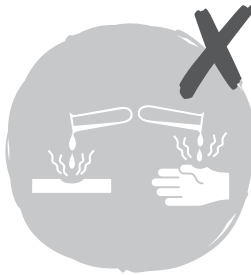

Nunca utilice:

- Detergente líquido sin diluir
- Detergente para lavavajillas
- Agentes abrasivos
- Productos de limpieza fuertes tales como spray limpiahornos o quitamanchas
- Esponjas abrasivas
- Limpiadores a alta presión o limpiadores de chorro de vapor

Línea de atención al cliente (número gratuito):

800 098 794 spain@kingfisherservice.com



EN Use FR Utilisation PL Użytkowanie DE Benutzung RU Использование
 NO Utilizare ES Uso PT Utilização TR Kullanım

Antes de começar

Quando a alimentação é ligada na tomada derivada com fusível e interruptor, o alarme sonoro emite som uma vez e são apresentados momentaneamente três zeros no painel de controlo que desaparecem em seguida. O aparelho está pronto para ser utilizado.



AVISO: quando a tecla para LIGAR/DESLIGAR (D) é pressionada, a placa de cerâmica regressa ao modo desligado caso não seja efetuada nenhuma outra operação no prazo de 20 segundos.

Função e configurações

Proteção contra sobreaquecimento

Quando o sensor incorporado detetar uma temperatura excessiva, a placa é desligada automaticamente.

Indicador de calor residual

AVISO: o visor apresenta a letra “H” para indicar que o aparelho está demasiado quente para ser tocado.

Desligamento automático

Caso se esqueça de desligar uma zona destinada a cozinhar, o aparelho desliga-se automaticamente após um determinado período de tempo.

Os tempos de desligamento padrão são apresentados na tabela abaixo:





Nível de potência	A zona de aquecimento desliga-se automaticamente após
1-2	6 horas
3-4	5 horas
5	4 horas
6-9	90 minutos

Proteção contra funcionamento acidental.

Se um botão for pressionado durante dez segundos, o aparelho emite um sinal sonoro e apresenta o código de erro E6. Tal continuará até que o botão seja libertado.

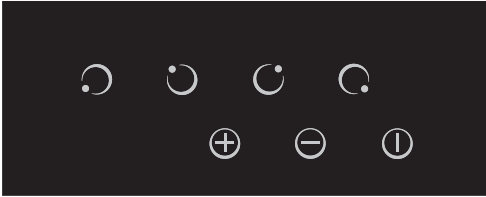

Teclas sensíveis ao toque



Todas as operações podem ser executadas utilizando as teclas sensíveis ao toque (sensores capacitivos) localizadas na parte frontal do vidro cerâmico (painel de controlo). Cada tecla possui um visor correspondente. Todas as ações são confirmadas por um sinal sonoro.

	Referência	Descrição
	A 	Posição da zona
	B 	Reduzir a potência de saída
	C 	Aumentar a potência de saída
	D 	LIGAR/DESLIGAR

01 Funcionamento da zona de aquecimento

Quando a tecla para LIGAR/DESLIGAR “” é pressionada, todos os indicadores apresentam “0”.

1. Selecione a zona destinada a cozinhar que pretende utilizar pressionando a tecla “” (A). O símbolo “0.” selecionado ficará completamente iluminado. Todos os outros indicadores de zona ficarão escurecidos.
2. Selecione o nível de potência premindo a tecla “+” (C) “” ou a tecla “-” (B) “”
3. O nível de potência tem início em 0. Premir a tecla “+” inicia uma contagem pelos níveis de potência de 0 a 9 (potência máx.) por ordem numérica. Premir a tecla “-” aumenta diretamente a potência de 0 para 9. Premir novamente a tecla “-” faz descer o nível de potência.
4. Os botões de zona “A” e “H” piscam alternadamente durante 20 segundos quando a potência é reduzida para zero.
5. O visor apresenta um aviso de calor residual da zona destinada a cozinhar “H” até que a mesma tenha arrefecido para um nível seguro.
6. Para voltar a utilizar a mesma zona destinada a cozinhar, siga os passos acima.

Zona de aquecimento	Potência máx. (230V~)
	2300 W
	1200 W
	1200 W
	1800 W

02 Modo de segurança (bloqueio para crianças)

Para garantir a segurança das crianças, a placa de cerâmica está equipada com um dispositivo de bloqueio.

1. Se uma ou mais zonas destinadas a cozinhar estiverem em utilização, o bloqueio para crianças não pode ser ativado.
 2. Certifique-se de que todas as zonas destinadas a cozinhar se encontram no modo de espera. Pressione simultaneamente a tecla “-” e a tecla de seleção de zona mais à esquerda. A placa emite um sinal sonoro e todas as teclas devem ser libertadas. Neste momento, pressionar uma vez mais a tecla de seleção de zona mais à esquerda irá ativar o bloqueio para crianças e será apresentado “L.” em todas as 4 janelas de apresentação.
 3. No modo de bloqueio para crianças, todas as teclas estão bloqueadas exceto a tecla para ligar/desligar. Não podem ser ativadas zonas destinadas a cozinhar. O aparelho apenas pode ser ligado e desligado.
 4. O bloqueio para crianças pode ser temporariamente desativado. Pressione a tecla para ligar/desligar para entrar no modo desligado. Em seguida, pressione novamente a tecla para ligar/desligar para entrar no modo de espera. Pressione simultaneamente a tecla “-” e a tecla de ativação de zona mais à esquerda. O bloqueio para crianças será desligado temporariamente. O mesmo não será apresentado durante a operação a decorrer, mas será reativado quando a placa voltar a ser ligada.
 5. O bloqueio para crianças pode ser desativado de forma permanente. Pressione a tecla para ligar/desligar para entrar no modo desligado. Em seguida, pressione novamente a tecla para ligar/desligar para entrar no modo de espera. Pressione simultaneamente a tecla “-” e a tecla de seleção de zona mais à esquerda. A placa emite um sinal sonoro e todas as teclas devem ser libertadas. Neste posto, pressionar novamente a tecla “-” desativa a função de bloqueio para crianças.
-



- 🇧🇷 Care & maintenance
- 🇵🇱 Pielegnacja i konserwacja
- 🇷🇺 Уход и обслуживание
- 🇪🇸 Cuidados y Mantenimiento
- 🇹🇷 Bakım ve Onarım
- 🇫🇷 Entretien et maintenance
- 🇩🇪 Pflege und Wartung
- 🇷🇴 Îngrijire și întreținere
- 🇵🇹 Cuidados e manutenção



AVISO: desligue sempre a alimentação elétrica antes de realizar tarefas de manutenção. Em caso de problemas, entre em contacto com o serviço de atendimento ao cliente.



Os cabos de alimentação danificados devem ser substituídos por uma pessoa competente ou por um electricista qualificado.



Apenas para uso doméstico.



Nunca coloque uma panela vazia sobre a placa, pois tal fará com que o sensor de sobreaquecimento desligue automaticamente o aparelho.



Após uma zona destinada a cozinhar ter estado ligada durante um longo período, a superfície mantém-se quente e será apresentada a letra "H" no visor.



Se a superfície da placa rachar, não a utilize. Desligue o aparelho utilizando a tomada derivada com fusível e entre em contacto com o serviço de atendimento ao cliente.



Não coloque recipientes com superfície rugosa ou irregular na placa, pois estes podem danificar a superfície de vidro.



Evite bater com tachos e panelas na placa. O revestimento de cerâmica é resistente, mas não inquebrável.



Não coloque detergentes nem materiais inflamáveis sob a placa.

- O aparelho deve ser limpo após a utilização. Deixe-o arrefecer primeiro!
- A superfície da placa de cerâmica deve ser limpa da seguinte forma:

Tipo de sujidade	Método de limpeza	Materiais de limpeza
Calcário	Aplicar vinagre branco na superfície e, em seguida, secá-la utilizando um pano macio	Produto de limpeza placa cerâmica
Manchas de resíduos queimados	Limpar com um pano húmido e secar utilizando um pano macio	Produto de limpeza placa cerâmica
Manchas ligeiras	Limpar com um pano húmido e secar utilizando um pano macio	Esponja de limpeza

Tipo de sujidade	Método de limpeza	Materiais de limpeza
Plásticos derretidos	Utilizar um raspador adequado para placa vitrocerâmica para remover os resíduos	Produto de limpeza placa cerâmica



ATENÇÃO: Evite esfregar com qualquer abrasivo ou com a base de painéis e outros, pois tal irá desgastar as marcas existentes no lado superior da placa de cerâmica ao longo do tempo.

- Limpe a placa de cerâmica regularmente para evitar a acumulação de resíduos de alimentos.

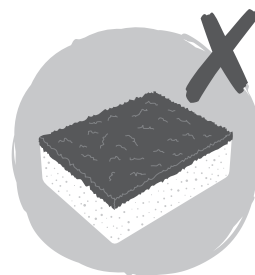
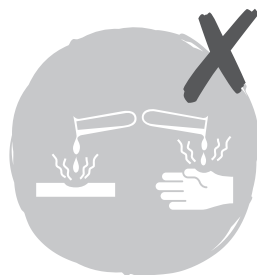

Nunca utilize:

- Líquidos de lavagem não diluídos
- Detergentes destinados a máquinas de lavar louça
- Agentes de polimento
- Agentes de limpeza agressivos, como spray para fornos ou tira-manchas
- Esponjas abrasivas
- Dispositivos de limpeza de alta pressão e a jato de vapor

Linha de atendimento ao cliente (gratuita):

800 814 566 portugal@kingfisherservice.co.uk



EN Use FR Utilisation PL Użytkowanie DE Benutzung RU Использование
 NO Utilizare ES Uso PT Utilização TR Kullanım

Çalıştırmadan önce

Cihaz, anahtarlamalı sigortalı destek aracılığıyla çalıştırıldığında zil bir kez çalar ve kontrol panelinde kısa bir süreliğine üç adet sıfır rakamı görüntülenip kapanır. Cihaz kullanıma hazırdır.



UYARI: AÇMA/KAPAMA tuşuna (D) basıldığında 20 saniye içerisinde herhangi bir işlem yapılmazsa seramik ocak kapalı moda geri döner.

Fonksiyon ve Ayarlar

Aşırı ısınma koruması

Dahili sensör aşırı bir sıcaklık algıladığında ocak otomatik olarak kapanır.

Kalan ısı göstergesi

UYARI: Cihazın dokunmak için fazla sıcak olduğuna işaret etmek için ekranda “H” harfi görüntülenir.

Otomatik kapanma

Bir pişirme alanını kapatmayı unutursanız cihaz belirli bir süre sonrasında otomatik olarak kapanır.

Varsayılan kapatma süreleri aşağıdaki tabloda gösterilmektedir:

Güç seviyesi	Isıtma alanının otomatik olarak kapanması için geçmesi gereken süre
1-2	6 saat
3-4	5 saat
5	4 saat
6-9	90 dakika

İstenilmeyen işlemlere karşı koruma.

Bir tuş on saniye boyunca basılı tutulursa cihaz bip sesi çıkarır ve E6 hata kodunu görüntüler. Bu, tuş bırakılana kadar sürer.

Dokunmatik tuşlar



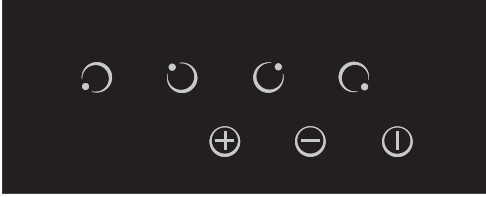

Tüm işlemler seramik camın ön tarafında (kontrol paneli) bulunan dokunmatik tuşlar (kapasitif sensörler) kullanılarak gerçekleştirilebilir. Her tuşun kendisine karşılık gelen bir ekranı vardır. Tüm işlemler duyulabilir bir bip sesiyle onaylanır.

	Referans	Referans
	A	Alanın konumu
	B	Güç çıkışını azaltma
	C	Güç çıkışını artırma
	D	AÇMA/KAPAMA

01 Isıtma alanının çalıştırılması

AÇMA/KAPAMA tuşuna "D" basılı olduğunda tüm göstergeler "0." sembolünü görüntüler.

- "A" tuşuna (A). basarak kullanmak istediğiniz pişirme alanını seçin. Seçili 0. sembolü tamamen yanar ve o şekilde kalır. Diğer tüm alan göstergeleri söner.
- Güç seviyesini, "+" tuşunu (C) "+" veya "-" tuşunu (B) "-" kullanarak seçin.
- Güç seviyesi 0'dan başlar. "+" tuşuna basıldığında, sırasıyla 0 - 9 (maks. güç) arasındaki güç seviyeleri görüntülenir. "-" tuşuna basıldığında güç doğrudan 0'dan 9'a çıkar. "-" tuşuna yeniden basıldığında güç seviyesi azaltılır.
- Güç sıfıra indiğinde alan düğmesi A ve "H" değişimli olarak 20 saniyelik yanıp söner.
- Pişirme alanı ısı güvenli bir seviyeye inene kadar ekranda kalan ısı uyarısı "H" görüntülenir.
- Aynı pişirme alanını yeniden kullanmak için lütfen yukarıdaki adımları tekrarlayın.

Isıtma Alanı	Maks. Güç (230V~)
	2300 W
	1200 W
	1200 W
	1800 W

02 Güvenli mod (Çocuk kilidi)

Çocukların güvenliğini sağlamak için seramik ocak bir kilitleme cihazıyla donatılmıştır.

1. Bir ya da daha fazla pişirme alanı kullanımdaysa çocuk kilidi etkinleştirilemez.
 2. Lütfen tüm pişirme alanlarının bekleme modunda olduğundan emin olun. “-” tuşuna ve en soldaki alan seçme tuşuna aynı anda basın. Ocak bir bip sesi çıkarır ve tüm tuşlar bırakılır. Bu noktada en soldaki bölge seçme tuşuna bir kez daha basıldığında çocuk kilidi etkinleştirilir ve 4 ekranın tümünde L. görüntülenir.
 3. Çocuk kilidi modundayken açma/kapama tuşu dışındaki tüm tuşlar kilitlenir. Hiçbir pişirme alanı etkinleştirilemez. Cihaz yalnızca açılabilir ve kapatılabilir.
 4. Çocuk kilidi geçici olarak devre dışı bırakılabilir. Kapalı moda geçmek için açma/kapama tuşuna basın. Ardından bekleme moduna geçmek için açma/kapama tuşuna tekrar basın. “-” tuşuna ve en soldaki alan etkinleştirme tuşuna aynı anda basın. Çocuk kilidi geçici olarak kapatılır. Bu işlem sırasında bu gösterilmez ancak ocak tekrar açıldığında yeniden etkinleştirilir.
 5. Çocuk kilidi kalıcı olarak devre dışı bırakılabilir. Kapalı moda geçmek için açma/kapama tuşuna basın. Ardından bekleme moduna geçmek için açma/kapama tuşuna tekrar basın. “-” tuşuna ve en soldaki alan seçme tuşuna aynı anda basın. Ocak bir bip sesi çıkarır ve tüm tuşlar bırakılır. Bu noktada “-” tuşuna tekrar basıldığında çocuk kilidi işlevi devre dışı bırakılır.
-



- ☞ Care & maintenance
- ☞ Pielegnacja i konserwacja
- ☞ Уход и обслуживание
- ☞ Cuidados y Mantenimiento
- ☞ Bakım ve Onarım
- ☞ Entretien et maintenance
- ☞ Pflege und Wartung
- ☞ Îngrijire și întreținere
- ☞ Cuidados e manutenção



UYARI: Bir bakım işlemi gerçekleştirmeden önce her zaman güç kaynağını kapatın. Bir arıza durumunda müşteri hizmetleriyle iletişime geçin.



Hasar görmüş güç kabloları, yetkili bir kişi veya elektrik tesisatçısı tarafından değiştirilmelidir.



Sadece evsel kullanıma yöneliktir.



Aşırı ısınma sensörünün cihazı otomatik olarak kapatmasına sebep olacağı için ocağın üzerine asla içi boş bir tava koymayın.



Bir pişirme alanı uzun süreli kullanıldıysa yüzey sıcak kalır ve ekranda "H" harfi görüntülenir.



Ocak yüzeyinde çatlak meydana gelirse cihazı kullanmayın. Cihazı anahtarlama sigortadan kapatın ve müşteri hizmetleriyle iletişime geçin.



Ocağın üzerine cam yüzeye zarar verebilecek sert veya eğimli kaplar koymayın.



Tencere ve tavaları ocağın üzerine sert bir biçimde koymaktan kaçının. Seramik yüzey dayanıklıdır ancak kırılmaz özellikte değildir.



Ocağın alt kısmına deterjan veya yanabilen maddeler koymayın.

- Cihaz kullanım sonrasında temizlenmelidir. İlk önce soğumasını bekleyin!
- Ocak yüzeyi aşağıdaki şekilde temizlenmelidir:

Leke türü	Temizleme yöntemi	Temizleme malzemeleri
Kireç kalıntısı	Yüzeye beyaz sirke uygulayın ve yumuşak bezle kurulayın	Özel seramik temizleyicisi
Yanmış lekeler	Nemli bir bezle silin ve yumuşak bir bezle kurulayın	Özel seramik temizleyicisi
Hafif lekeler	Nemli bir bezle silin ve yumuşak bir bezle kurulayın	Temizleme süngeri
Erimiş plastikler	Kalıntıları temizlemek için seramik cama uygun bir kazıyıcı kullanın	Özel seramik temizleyicisi



DIKKAT: Seramik ocak üzerindeki işaretlerin zaman içerisinde aşınmasına sebep olacağı için herhangi bir aşındırıcı maddeyi veya tava tabanlarını ocak yüzeyine sürmeyin.
• Yemek artıklarının birikmesini önlemek için seramik ocağı düzenli olarak temizleyin.

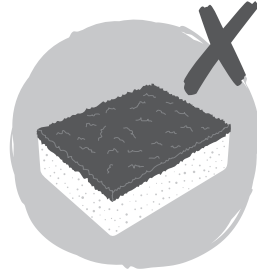
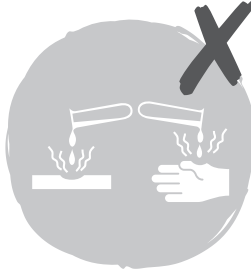

Asla kullanılmaması gerekenler:

- Seyreltilmemiş yıkama sıvıları
- Bulaşık makinesi deterjanları
- Aşındırıcı maddeler
- Fırın spreyi veya leke temizleyici gibi güçlü temizleyiciler
- Aşındırıcı süngerler
- Yüksek basınçlı temizleyiciler veya buharlı temizleyiciler

Müşteri yardım hattı (ücretsiz):

80044632181 turkey@kingfisherservice.com

Kingfisher International Products Limited,
3 Sheldon Square, London, W2 6PX,
United Kingdom

EN Distributor:

B&Q plc, Chandlers Ford, Hants,
SO53 3LE United Kingdom www.diy.com

SFD Limited, Trade House, Mead Avenue,
Yeovil, BA22 8RT, United Kingdom

**Manufacturer, Fabricant, Hersteller,
Producator, Fabricante:**

Kingfisher International Products Limited,
3 Sheldon Square, London, W2 6PX,
United Kingdom

FR Distributeur:

Castorama France C.S. 50101
Templemars 59637 Wattignies CEDEX
www.castorama.fr

BRICO DÉPÔT 30-32 rue de la Tourelle
91310 Longpont-sur-Orge France
www.bricodepot.com

PL Dystrybutor:

Castorama Polska Sp. z o.o.
ul. Krakowiaków 78, 02-255 Warszawa
www.castorama.pl

DE Screwfix Direct Limited Mühlheimer
Straße 15363075 Offenbach/Main
www.screwfix.de

RUS Импортёр:

ООО "Касторама РУС" Дербеневская
наб., дом 7, стр 8 Россия, Москва,
115114
www.castorama.ru

Изготовитель для России:

Чжуншань СН/А-Фода Электрикал
Аплаенс Ко., Лтд

Адрес:

Строение № 11-13, Промышленная
дорога № 45, поселок Сяолянь, город
Чжуншань, провинция Гуандун, Китай

RO Distributor: SC Bricostore România SA
Calea Giulești 1-3, Sector 6, București
România
www.bricodepot.ro

Distributor: Praktiker Romania S.A.

Splaiul Independenței, nr 319 L și M, Clădirea Bruxelles,
etaj 1, Sector 6, RO-060044, București, România
Tel: +40 021 204 71 00
www.praktiker.ro

ES Distribuidor:

Euro Depot España, S.A.U. c/ La Selva,
10 - Edificio Inblau A 1a Planta 08820-El
Prat de Llobregat www.bricodepot.es

PT Distribuidor:

Brico Depot Portugal SA Rua Castilho,
5 - 1 esquerdo, sala 13 1250-066 Lisboa
www.bricodepot.pt

TR İthalatçı Firma:

KOÇTAŞ YAPI MARKETLERİ TİC. A.Ş.
Taşdelen Mah. Sırrı Çelik Bulvarı No:5
34788 Taşdelen/Çekmeköy/İSTANBUL
Tel: +90 216 4300300
Faks: +90 216 4844313
www.koctas.com.tr

Yetkili servis istasyonları ve yedek parça
temini için aşağıda yer alan Koçtaş Müşteri
Hattı ve Koçtaş Genel Müdürlük irtibat
bilgilerinden faydalanınız.

KOÇTAŞ MÜŞTERİ HİZMETLERİ
0850 209 50 50





