

COOKE™  
 &LEWIS

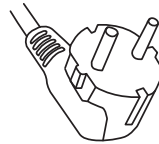
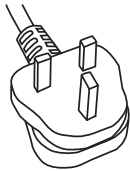
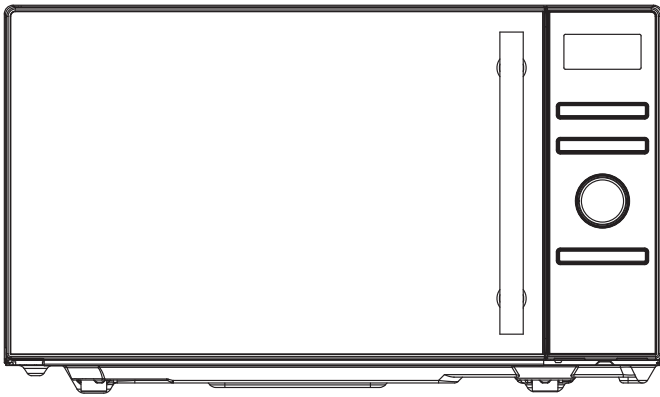

**3663602632436**  
**CLFSMW20LUK**

**3663602632597**  
**CLFSMW20LEU**

V10818



SEPARATIONS	JOB INFO	
 PROCESS BLACK	PID #: 00001 Agency job #: GALA11139 Product Description: GALA11139 Microwave IM FS	Brand: Cooke & Lewis Brand Contact: xxxxx@xxxxx.com Barcode: 3663602632436 3663602632597 Vendor: GALA No. of new line drawings: xx Page size A5 / No. of printed pages 16
	VERSION #	
	<b>1</b> <b>2</b> <b>3</b> <b>4</b> <b>5</b> <b>6</b> <b>7</b> <b>R</b> 12/03/18   23/03/18   10/04/18   20/04/18   23/04/18   00/00/18   24/08/18   10/09/18 DLS   JT   TJB   AM   TJB   INITIALS   JACKIE   JACKIE	
This file is the property of Kingfisher Group Plc. No copying, alteration or amendment is permitted without written authorisation from the Kingfisher Brand Team.		
翠丰集团不会以专色(PMS)作参考, 请参照已提供的印刷标准及Lab色彩数值生产以符合印刷品之标准。 本文件的版权归翠丰集团所有。未经翠丰品牌团队的书面同意, 不得对本文件进行复制、变更或修改。		



EN Preparation    FR Préparation    PL Przygotowanie  
 DE Vorbereitung    RU Подготовка    RO Pregătire  
 ES Preparación    PT Preparação    TR Hazırlık

3



EN Installation    FR Installation    PL Montaż  
 DE Installation    RU Установка    RO Instalare  
 ES Instalación    PT Instalação    TR Montaj

5



EN Use    FR Utilisation    PL Użytkowanie    DE Benutzung    RU Использование  
 RO Utilizare    ES Uso    PT Utilização    TR Kullanım

EN ..... 9

RO ..... 44

FR ..... 16

ES ..... 51

PL ..... 23

PT ..... 58

DE ..... 30

TR ..... 65

RUS ..... 37



+



EN Care & maintenance    FR Entretien et maintenance  
 PL Pielęgnacja i konserwacja    DE Pflege und Wartung  
 RU Уход и обслуживание    RO Îngrijire și întreținere  
 ES Cuidados y Mantenimiento    PT Cuidados e manutenção  
 TR Bakım ve Onarım

EN ..... 15

RO ..... 50

FR ..... 22

ES ..... 57

PL ..... 29

PT ..... 64

DE ..... 36

TR ..... 71

RUS ..... 43



=



+



**EN** **IMPORTANT** -  
Please read  
carefully  
the separate  
safety guide  
before use.

**FR** **IMPORTANT** -  
Lire attentivement  
le guide de  
sécurité séparé  
avant utilisation.

**PL** **WAŻNE** -  
Przed użyciem  
proszę dokładnie  
zapoznać się  
z instrukcją  
bezpieczeństwa.

**DE** **WICHTIG** -  
Bitte lesen sie die  
die separaten  
sicherheitsanweisungen  
vor gebrauch.

**RUS** **ВАЖНО** -  
Пожалуйста,  
внимательно  
прочитайте  
отдельное  
руководство по  
технике  
безопасности  
перед  
использованием.

**RO** **IMPORTANT** -  
Vă rugăm să citiți  
cu atenție ghidul  
de siguranță  
separat înainte  
de utilizare.

**ES** **IMPORTANTE** -  
Lea atentamente  
la guía de  
seguridad  
separado antes  
de utilizar.

**PT** **IMPORTANTE** -  
Leia atentamente  
o guia de  
segurança  
separado antes  
de usar.

**TR** **ÖNEMLİ** -  
Kullanmadan  
önce emniyet  
kurallarını lütfen  
dikkatle okuyun.

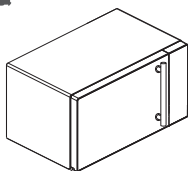
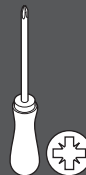
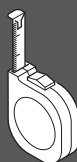

[01] x 1



[02] x 1



[03] x 1



- |    |                          |    |                        |    |                       |
|----|--------------------------|----|------------------------|----|-----------------------|
| EN | Product description      | FR | Description du produit | PL | Opis produktu         |
| DE | Produktbeschreibung      | RU | Описание продукта      | RO | Descrierea produsului |
| ES | Descripción del producto | PT | Descrição do Produto   | TR | Ürün Açıklaması       |

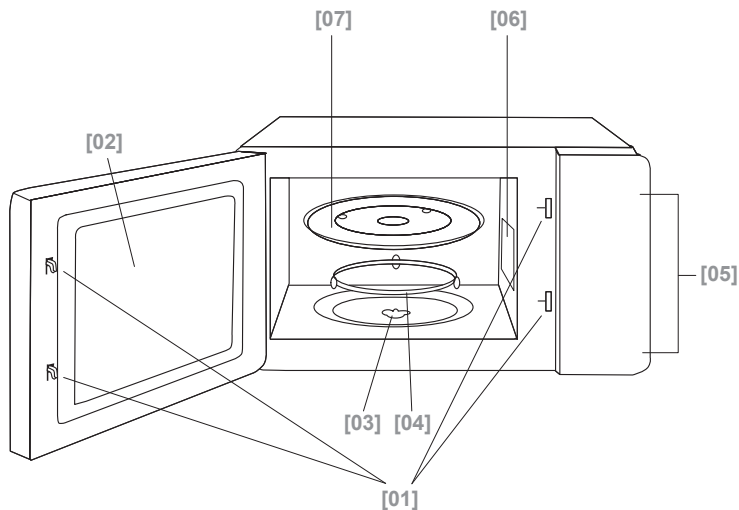

#### EN Front view

1. Door Safety Lock
2. Microwave Window
3. Motor Shaft
4. Roller Ring
5. Control Panel
6. Microwave Guide
7. Glass Platter

#### FR Vue de face

1. Verrou de sécurité de la porte
2. Vitre du four à micro-ondes
3. Arbre du moteur
4. Anneau à roulettes
5. Panneau de commande
6. Guide du four à micro-ondes
7. Plateau en verre

#### PL Widok z przodu

1. Blokada bezpieczeństwa drzwi
2. Okno kuchenki mikrofalowej
3. Oś silnika napędowego
4. Pierścień obrotowy
5. Panel sterowania
6. Płytką mikrowa
7. Szklany talerz obrotowy

#### DE Vorderansicht

1. Türsicherheitsverriegelung
2. Mikrowellenfenster
3. Motorwelle
4. Rolling
5. Bedienfeld
6. Kurzanleitung für die Mikrowelle
7. Glasplatte

#### RUS Вид спереди

1. Дверца с защелками
2. Окно микроволновой печи
3. Вал двигателя
4. Поворотный стол
5. Панель управления
6. Направляющая для микроволновой печи
7. Стеклоподставка

#### RO Vedere din față

1. Încuietoare de siguranță ușă
2. Fereastră cuptor cu microunde
3. Arbore motor
4. Inel rotativ
5. Panou de control
6. Ghid cuptor cu microunde
7. Platou din sticlă

#### ES Vista frontal

1. Bloqueo de seguridad de la puerta
2. Ventana del microondas
3. Eje del motor
4. Anillo giratorio
5. Panel de control
6. Guía del microondas
7. Plato de cristal

#### PT Vista frontal

1. Bloqueio de segurança da porta
2. Janela do micro-ondas
3. Eixo do motor
4. Anel dos roletes
5. Painel de controlo
6. Guia do micro-ondas
7. Prato de vidro

#### TR Önden görünüm

1. Kapak Güvenlik Kilidi
2. Mikrodalga Camı
3. Motor Gövdesi
4. Döner Halka
5. Kontrol Paneli
6. Mikrodalga Kılavuzu
7. Cam Tabak



**EN** Installation

**DE** Installation

**ES** Instalación

**FR** Installation

**RU** Установка

**PT** Instalação

**PL** Montaż

**RO** Instalare

**SK** Montaj

**EN WARNING:** Do not use the microwave without any food or drink inside the cavity to avoid damaging the appliance and invalidating your guarantee.

Carefully remove all packaging materials from within the microwave and ensure all parts are received intact.

Ensure that all seals are clean and free of grease and avoid placing any items between the door and seal as this can damage the seal.

Use warm soapy water and a soft damp cloth to clean the surface of the product. Wipe dry with a clean cloth. Immediately clean any stains or food from within the microwave cavity.

Avoid using steam cleaners and cleaning products such as abrasive powders, glass wool or scouring pads, as well as domestic chemicals containing acetone, chlorine or solvents.

**WARNING:** If the door or door seals are damaged, the microwave must not be operated until it has been repaired by a qualified service technician. Operate the appliance for its intended purpose only as described in this manual.

This microwave oven is intended for domestic use of heating and cooking of food and drink.

Do not place the microwave on cooking hobs or other heat generating appliances. Place it on a flat stable surface such as a kitchen worktop or specifically designed microwave shelf only.

The microwave must not be placed in a cabinet that is not in compliance with the installation instructions. Before maintenance, deactivate the appliance and disconnect the mains plug from the mains socket.

Do not place the microwave where heat, moisture, or high humidity are generated, or near combustible materials.

Do not operate the microwave without its glass tray, roller support and motor shaft in their proper positions.

Make sure that the power supply cord is undamaged and does not run under the oven or over any hot or sharp surface.

The mains socket must be readily accessible so that the plug can be easily removed in an emergency.

Do not use the oven outdoors.

**FR AVERTISSEMENT :** ne pas utiliser le four à micro-ondes sans nourriture ou boisson à l'intérieur de la cavité pour éviter d'endommager l'appareil et de mettre un terme à sa garantie.

Retirer soigneusement tous les matériaux d'emballage de l'intérieur du four à micro-ondes et s'assurer que toutes les pièces sont reçues intactes.

S'assurer que tous les joints sont propres et exempts de graisse. Éviter de placer des éléments entre la porte et le joint car cela peut endommager le joint.

Nettoyer la surface du produit à l'eau savonneuse avec un chiffon doux et humide. Sécher à l'aide d'un chiffon propre. Nettoyer immédiatement les taches ou les restes de nourriture dans la cavité du four à micro-ondes.

Éviter l'utilisation de nettoyeurs à vapeur et de produits de nettoyage tels que poudres abrasives, laines de verre ou tampons à récureur, ainsi que de produits chimiques ménagers contenant de l'acétone, du chlore ou des solvants.

**AVERTISSEMENT :** il ne faut pas mettre le four à micro-ondes en marche si la porte ou des joints de porte sont endommagés, avant d'en avoir confié la réparation à un technicien d'entretien qualifié. Utiliser l'appareil pour son but prévu et uniquement comme décrit dans ce manuel.

Ce four à micro-ondes est destiné à l'utilisation ménagère pour chauffer et cuire des aliments et des boissons.

Ne pas placer le four à micro-ondes sur des plaques de cuisson ou d'autres appareils produisant de la chaleur. Le placer plutôt sur une surface stable, telle qu'un plan de travail de cuisine ou une étagère spécialement conçue pour four à micro-ondes.

Le four à micro-ondes ne doit pas être placé dans un élément de cuisine non conforme aux instructions d'installation. Avant l'entretien, désactiver l'appareil et débrancher la fiche secteur de la prise secteur.

Ne pas placer le four à micro-ondes à proximité d'une source de chaleur ou d'humidité ni près de matériaux combustibles.

Ne pas faire fonctionner le four à micro-ondes sans son plateau en verre, son support à roulettes et l'arbre du moteur dans leur bonne position.

S'assurer que le cordon d'alimentation est intact et ne passe pas sous le four ni sur une surface chaude ou tranchante.

La prise secteur doit être facilement accessible afin que la fiche puisse être retirée aisément en cas d'urgence.

Ne pas utiliser le four en plein air.

**PL OSTRZEŻENIE:** Aby uniknąć uszkodzenia urządzenia i unieważnienia gwarancji, nie należy uruchamiać pustej kuchenki mikrofalowej.

Ostrożnie usunąć ze środka urządzenia wszelkie elementy opakowaniowe i upewnić się, że żadna z części nie została uszkodzona.

Utrzymywać wszystkie uszczelki w czystości (usuwać zabrudzenia z tłuszczu) i nie umieszczać żadnych przedmiotów między drzwiami urządzenia a uszczelką, ponieważ może spowodować to jej uszkodzenie.

Do czyszczenia powierzchni produktu należy używać ciepłej wody z mydłem oraz miękkiej, wilgotnej szmatki. Wyrzeć do sucha czystą szmatką. Natychmiast usuwać z wnętrza kuchenki mikrofalowej resztki jedzenia.

Nie używać do czyszczenia urządzenia myjek parowych ani środków czyszczących takich jak proszki ścierne, wata szklana czy szorstkie czyściki. Unikać także stosowania środków chemii gospodarczej zawierających aceton, chlor lub rozpuszczalniki.

**OSTRZEŻENIE:** Jeśli drzwi lub uszczelki drzwi są uszkodzone, nie należy uruchamiać urządzenia do czasu jego naprawienia przez wykwalifikowanego specjalistę. Używać urządzenia wyłącznie zgodnie z przeznaczeniem opisanym w niniejszej instrukcji.

Kuchenka mikrofalowa jest przeznaczona wyłącznie do użytku domowego.

Nie stawiać kuchenki na płytach kuchennych ani na innych urządzeniach grzejnych. Ustawić kuchenkę na równej i stabilnej powierzchni, takiej jak blat kuchenny lub specjalnie zaprojektowana w tym celu półka.

Nie umieszczają kuchenki w szafce, która nie spełnia wymogów zawartych w instrukcji instalacji. Przed przystąpieniem do konserwacji należy zawsze wyłączyć urządzenie i wyjąć wtyczkę przewodu zasilającego z gniazdka.

Nie ustawiać urządzenia w pobliżu źródeł ciepła, łatwopalnych materiałów ani w miejscach, w których występuje wilgoć lub wysoka wilgotność.

Nie używać urządzenia bez prawidłowo osadzonego szklanego talerza, pierścienia obrotowego i osi silnika napędowego.

Należy upewnić się, że przewód zasilający nie jest uszkodzony i nie przebiega on pod urządzeniem, nad gorącą powierzchnią ani ostrymi powierzchniami.

Gniazdo zasilające musi być łatwo dostępne, aby w sytuacji awaryjnej można było szybko odłączyć urządzenie od źródła zasilania.

Nie używać kuchenki mikrofalowej na wolnym powietrzu.

**DE WARNUNG:** Verwenden Sie die Mikrowelle nicht ohne Speisen oder Getränke im Garraum, um eine Beschädigung des Geräts zu vermeiden und die Garantie nicht zu verlieren.

Entfernen Sie sorgfältig alle Verpackungsmaterialien aus der Mikrowelle, und stellen Sie sicher, dass alle Teile intakt sind.

Stellen Sie sicher, dass alle Dichtungen sauber und fettfrei sind, und platzieren Sie keine Gegenstände zwischen der Tür und der Dichtung, da dies die Dichtung beschädigen kann.

Reinigen Sie die Oberfläche des Produkts mit warmem Seifenwasser und einem weichen, feuchten Tuch. Verwenden Sie zum Trocknen ein sauberes Tuch. Reinigen Sie sofort Flecken oder Lebensmittel in der Mikrowelle.

Verwenden Sie keine Dampfreiniger und Reinigungsprodukte wie Scheuerpulver, Glaswolle oder Scheuerschwämme sowie Haushaltschemikalien, die Aceton, Chlor oder Lösungsmittel enthalten.

**WARNUNG:** Wenn die Tür oder die Türdichtungen beschädigt sind, darf die Mikrowelle so lange nicht in Betrieb genommen werden, bis sie von einem qualifizierten Servicetechniker repariert wurde. Betreiben Sie das Gerät nur für den vorgesehenen Zweck, wie in diesem Handbuch beschrieben.

Dieser Mikrowellenherd ist für den Hausgebrauch zum Erhitzen von Lebensmitteln und Getränken vorgesehen.

Stellen Sie die Mikrowelle nicht auf Kochfelder oder andere wärmeerzeugende Geräte. Stellen Sie sie auf eine flache, stabile Oberfläche, z. B. eine Küchenarbeitsplatte oder ein speziell entwickeltes Mikrowellenregal.

Die Mikrowelle darf nicht in einem Schrank aufgestellt werden, der nicht in Übereinstimmung mit den Installationsanweisungen steht. Schalten Sie das Gerät vor der Wartung aus und ziehen Sie den Netzstecker aus der Steckdose.

Stellen Sie die Mikrowelle nicht an eine Stelle, an der Hitze, Flüssigkeiten oder hohe Feuchtigkeit erzeugt werden, oder in der Nähe von brennbaren Materialien.

Verwenden Sie die Mikrowelle nicht, wenn ihr Geständer, ihre Rollenhalterung und ihre Motorwelle sich nicht in der korrekten Position befinden.

Stellen Sie sicher, dass das Netzkabel nicht beschädigt ist und nicht unter der Mikrowelle oder über einer heißen oder scharfen Oberfläche verläuft.

Der Netzanschluss muss leicht zugänglich sein, damit der Stecker in einem Notfall leicht entfernt werden kann.

Verwenden Sie den Mikrowellenherd nicht im Freien.

**RUS ВНИМАНИЕ!** Не используйте микроволновую печь без продуктов или напитков внутри камеры во избежание повреждения прибора и аннулирования гарантии.

Аккуратно снимите упаковочные материалы с внутренних элементов микроволновой печи и убедитесь, что элементы не повреждены.

Убедитесь, что все уплотнительные элементы чистые и не имеют следов смазки. Не вставляйте какие-либо предметы между дверцей и уплотнительными элементами, поскольку это может привести к их повреждению.

Для очистки поверхности используйте теплую мыльную воду и мягкую влажную ткань. Затем протирайте насухо чистой тканью. При появлении пятен или попадании частиц продуктов на стенки немедленно вытирайте камеру микроволновой печи.

Не используйте парочистители и чистящие средства, такие как абразивные порошки, губки с жестким абразивным слоем или металлические мочалки, а также бытовые химикаты, содержащие ацетон, хлор или растворители.

**ВНИМАНИЕ!** В случае повреждения дверцы или уплотнителя дверцы не следует пользоваться микроволновой печью до устранения неисправности квалифицированным специалистом по ремонту. Используйте прибор только по назначению, как описано в данном руководстве.

Эта микроволновая печь предназначена для бытового использования для приготовления и разогревания пищи и напитков.

Не ставьте микроволновую печь на варочные панели или другие нагревающиеся приборы. Установите прибор на плоскую устойчивую поверхность, например на кухонную столешницу или на специальную полку для микроволновых печей.

Микроволновую печь нельзя ставить в шкафы, не соответствующие инструкциям по установке. Перед проведением технического обслуживания выключите прибор и отключите его от электросети.

Не устанавливайте микроволновую печь в помещениях с высокими уровнями температуры и влажности, а также вблизи горючих материалов.

Перед использованием микроволновой печи стеклянная подставка, ролики и вал двигателя должны быть установлены должным образом.

Убедитесь, что кабель питания не поврежден и не проходит под печью или над нагревающимися поверхностями и острыми предметами.

Электророзетка должна находиться в легко доступном месте, чтобы вилку питания можно было легко и быстро извлечь из розетки в экстренной ситуации.

Не используйте печь вне помещений.

**RO AVERTISMENT:** Nu utilizați cuptorul fără alimente sau băuturi în interiorul incintei, pentru a evita deteriorarea aparatului și anularea garanției.

Îndepărtați cu atenție toate materialele de ambalare din interiorul cuptorului cu microunde și asigurați-vă că toate piesele sunt primite intacte.

Asigurați-vă că toate garniturile sunt curate și fără urme de grăsime și evitați așezarea oricăror obiecte între ușă și garnitură, deoarece acest lucru poate deteriora garnitura.

Utilizați apă caldă cu săpun și o lavetă moale umedă pentru a curăța suprafața produsului. Uscați cu o lavetă curată. Curățați imediat orice pete sau urme de mâncare din interiorul incintei cuptorului cu microunde.

Evitați utilizarea aparatelor de curățare cu aburi și a produselor de curățare precum pudrele abrazive, vata de sticlă sau lavetele de curățare cu suprafață dură, precum și a substanțelor chimice de uz casnic care conțin acetonă, clor sau solvenți.

AVERTISMENT: Dacă ușa sau garniturile ușii sunt deteriorate, cuptorul cu microunde nu trebuie folosit până nu este reparat de către un tehnician de service calificat. Utilizați aparatul numai în scopul destinat acestuia, conform descrierii din acest manual.

Cuptorul cu microunde este destinat uzului casnic pentru încălzirea sau gătirea alimentelor și a băuturilor.

Nu așezați cuptorul cu microunde pe plite pentru gătit sau alte aparate care generează căldură. Așezați-l doar pe o suprafață stabilă și plană precum un blat de lucru pentru bucătărie sau un raft special conceput pentru cuptorul cu microunde.

Cuptorul cu microunde nu trebuie să fie așezat într-un dulap care nu este în conformitate cu instrucțiunile de instalare. Înainte de întreținere, dezactivați aparatul și scoateți ștecărul din priză.

Nu așezați cuptorul cu microunde într-un loc în care este generată căldură, umezeală sau multă umiditate sau în apropierea materialelor inflamabile.

Nu utilizați cuptorul cu microunde fără tava de sticlă a acestuia, suportul de rotire și arborele motorului în pozițiile corespunzătoare ale acestora.

Asigurați-vă că nu este deteriorat cablul de alimentare electrică și că acesta nu trece pe sub cuptor sau peste o suprafață încălzită sau ascuțită.

Priza de la rețea trebuie să fie ușor accesibilă astfel încât ștecărul să poată fi scos cu ușurință în caz de urgență.

Nu utilizați cuptorul în exterior.

**ES ADVERTENCIA:** No utilice el microondas sin alimentos o bebidas en el interior de la cavidad para evitar dañar el aparato y que la garantía quede invalidada.

Retire con cuidado todos los materiales de embalaje del interior del microondas y asegúrese de que todas las piezas se han recibido intactas.

Asegúrese de que todas las juntas están limpias y libres de grasa, y evite colocar elementos entre la puerta y la junta, ya que esto podría dañar la junta.

Humedezca un paño en agua templada jabonosa para limpiar la superficie del producto. Seque con un paño limpio. Quite inmediatamente las manchas o alimentos del interior de la cavidad del microondas.

Evite el uso de limpiadores a vapor y productos de limpieza como polvos abrasivos, lana de vidrio o estropajos abrasivos, así como productos químicos del hogar que contengan acetona, cloro o disolventes.

ADVERTENCIA: Si la puerta o las juntas están dañadas, debe dejar de utilizarse el microondas hasta que lo haya reparado un técnico cualificado. Utilice el aparato para su uso previsto solo tal y como se describe en este manual.

Este horno microondas está diseñado para calentar y cocinar comida y bebida en el ámbito doméstico.

No coloque el microondas encima de placas de cocción u otros aparatos que generen calor. Colóquelo sobre una superficie plana estable, como una encimera de cocina o un estante diseñado específicamente solo para microondas.

El microondas no debe colocarse en un armario que no esté fabricado de conformidad con las instrucciones de instalación. Antes de realizar el mantenimiento, apague el aparato y desconecte el enchufe de la toma de corriente.

No coloque el microondas donde se genere calor, vapor o un alto nivel de humedad, así como tampoco cerca de

materiales combustibles.

No utilice el microondas sin la bandeja de cristal, el soporte giratorio y el eje del motor en sus correspondientes posiciones.

Asegúrese de que el cable de alimentación no está dañado y de que no se encuentra debajo del aparato ni sobre cualquier otra superficie caliente o afilada.

Se debe poder acceder fácilmente a la toma de corriente para poder quitar el enchufe rápidamente en caso de emergencia.

No utilice el horno en exteriores.

**PT AVISO:** Não utilize o micro-ondas sem alimentos ou bebidas dentro do compartimento para evitar danificar o aparelho e invalidar a sua garantia.

Remova cuidadosamente todos os materiais de embalagem do micro-ondas e certifique-se de que todas as peças foram recebidas intactas.

Certifique-se que todos os vedantes estão limpos e sem gordura e evite colocar itens entre a porta e o vedante, dado que isto pode danificar o vedante.

Use água quente com sabão e um pano macio e húmido para limpar a superfície do produto. Seque com um pano limpo. Limpe imediatamente quaisquer manchas ou alimentos dentro do compartimento do micro-ondas.

Evite utilizar dispositivos de limpeza a vapor e produtos de limpeza como pós abrasivos, lâ de vidro ou esfregões, bem como produtos químicos domésticos que contenham acetona, cloro ou solventes.

**AVISO:** Se a porta ou os vedantes da porta estiverem danificados, o micro-ondas não pode ser utilizado até ter sido reparado por um técnico de manutenção qualificado. Utilize o aparelho exclusivamente para o fim a que se destina, tal como descrito neste manual.

Este micro-ondas destina-se a uso doméstico para o aquecimento e cozedura de alimentos e bebidas.

Não coloque o micro-ondas sobre placas de cozinha ou outros aparelhos que produzam calor. Coloque-o apenas sobre uma superfície plana e estável, como, por exemplo, bancadas de cozinhas ou prateleiras concebidas especificamente para micro-ondas.

O micro-ondas não deve ser colocado num armário que não esteja em conformidade com as instruções de instalação. Antes de efetuar a manutenção, desative o aparelho e desligue a ficha da tomada elétrica.

Não coloque o micro-ondas em locais onde sejam gerados calor, condensação ou humidade elevada, ou na proximidade de materiais combustíveis.

Não utilize o micro-ondas sem o prato em vidro, o suporte dos roletes e o eixo do motor nas posições adequadas.

Certifique-se de que o cabo de alimentação não está danificado e que não passa por baixo do forno ou sobre superfícies quentes ou afiadas.

A tomada elétrica tem de ser de fácil acesso para que a ficha possa ser removida facilmente em caso de emergência.

Não utilize o produto no exterior.

**TR UYARI:** Mikrodalga fırının zarar görmemesi ve garanti süresinin geçerliliğini yitirmemesi için mikrodalga fırını içinde hiçbir yiyecek veya içecek yokken kullanmayın.

Mikrodalğanın içindeki tüm ambalaj malzemelerini dikkatlice çıkartın ve tüm parçaların sağlam bir şekilde teslim alındığından emin olun.

Tüm contaların temiz ve yağdan arındırılmış olmasına dikkat edin ve kapak ile conta arasına hiçbir şey koymayın, aksi halde conta zarar görebilir.

Ürünün yüzeyini temizlemek için ılık sabunlu su ve yumuşak nemli bir bez kullanın. Temiz bir bezle kurulayın. Mikrodalga içindeki her türlü lekeyi veya yiyeceği hemen temizleyin.

Buharlı temizleyiciler ve aşındırıcı tozlar, cam yünü veya bulaşık teli gibi temizlik ürünleri ve aseton, klor ve çözücüler içeren kimyasal deterjanlar kullanmaktan kaçının.

**UYARI:** Kapak veya kapak contaları hasarlıysa mikrodalga vasıfı bir tekniker tarafından onarılanaya kadar çalıştırılmamalıdır. Cihazı sadece bu kılavuzda tarif edilen kullanım amacı doğrultusunda kullanın.

Bu mikrodalga fırın evde yiyecek ve içecek ısıtmak ve pişirmek amacıyla kullanılması için tasarlanmıştır.

Mikrodalga fırını ocağın veya başka ısı üreten cihazların üzerine koymayın. Sadece mutfak tezgahı veya özel tasarlanmış mikrodalga rafı gibi sabit ve düz bir yüzeye yerleştirin.

Mikrodalga, montaj talimatlarına uygun olmayan bir dolaba yerleştirilmemelidir. Bakım öncesinde cihazı devre dışı bırakın ve fişini prizden çekin.

Mikrodalga fırını ısı, nem veya yüksek rutubetin meydana geldiği yerlere veya yanıcı malzemelerin yakınına koymayın.

Mikrodalga fırını cam tepsiyi, tekerlekli desteği ve motor gövdesi uygun konumlarında değilken çalıştırmayın.

Güç kaynağı kablusunun hasar olmadığından ve fırının altından ya da hiçbir sıcak veya keskin yüzeyden geçmediğinden emin olun.

Acil durum halinde fişin kolayca sökülebilmesi için priz kolayca erişilebilir olmalıdır.

Fırını açık havada kullanmayın.





EN Use

NO Utilizare

FR Utilisation

ES Uso

PL Użytkowanie

PT Utilização

DE Benutzung

IT Kullanim

RU Использование

## Before you start

### 01 Radio Interference

Operation of a microwave oven can cause radio wave interference with other devices operating in its vicinity such as radio, television, wi-fi, wireless telephones and similar equipment.

You can reduce or minimize the interference by:

1. Relocating the microwave in relation to the other devices.
2. Changing the orientation between the microwave and the other devices.
3. Ensuring the microwave and other devices are plugged into separate ring mains or circuits.

### 02 Getting the best from your microwave oven



**IMPORTANT:** Metal utensils and containers are not allowed to be used in a microwave oven as they may cause sparks and fires.

1. Only use glass, ceramic and microwave safe plastic containers.
2. Always follow the manufacturer's guidelines regarding cooking food and drink and ensure it is piping hot before consumption.
3. Cover food during cooking to prevent splattering and stir regularly to ensure heat is distributed evenly.
4. Remove all protective film from the microwave and its display panel.

## Functions and settings

### 01 Control panel



#### POWER (☞)

Use to set the power output level of the microwave.

#### DEFROST (\*❄️+🕒)

Use to program the weight and time for thawing frozen food.

#### CLOCK (🕒)

Use to set the microwave oven clock.

#### PAUSE / CANCEL (⏸️)

Use to temporarily pause a cooking program or cancel a program altogether.

#### TIME / WEIGHT (🕒/🕒)

Rotate the dial to enter times, weights or the number of servings.

#### START (▶️)

Use to start cooking instantly or commence a program.

#### AUTO COOK (🍲)

Use for instant cooking of some popular foods.

- |                 |                |
|-----------------|----------------|
| 1. Hot drinks ☕ | 5. Reheating 🍲 |
| 2. Rice 🍚       | 6. Fish 🐟      |
| 3. Pasta 🍝      | 7. Popcorn 🍿   |
| 4. Potatoes 🍠   | 8. Pizza 🍕     |

## 02 Display panel



AUTO	Auto Mode
	Cooling Mode
	Start / Pause
	Future Mode
	Time Set Mode
	Child Lock
88:88	Remaining Time
%	Percentage
g	Weight (Grams)
	Defrost Mode
	Microwave Mode
1S	Program 1
	Full Power
2S	Program 2
	Reduced Power

## 03 Using the microwave for the first time

- When the oven is first plugged in and turned on, there will be a beep and the display will show "1:01" and .
- It is recommended that you set the clock to the current time before further use.

## 04 Setting the clock

To set the clock, first press the CLOCK () button once for 12 hour or twice for 24 hour operation. The Clock icon () flashes in the display.

For example, to set the time to 08:30 in 12 hour mode:

1. Press the CLOCK () button once and 12H is displayed.
2. Turn the TIME / WEIGHT () dial clockwise to indicate the hour digit 8.
3. Press the CLOCK () button again.
4. Turn the TIME / WEIGHT () dial clockwise to indicate the minute digit 30.
5. Press the CLOCK () button to confirm the setting.

For example, to set the time to 15:45 in 24 hour mode:

1. Press the CLOCK () button twice and 24H is displayed.
2. Turn the TIME / WEIGHT () dial clockwise to indicate the hour digit 15.
3. Press the CLOCK () button again.
4. Turn the TIME / WEIGHT () dial clockwise to indicate the minute digit 45.
5. Press the CLOCK () button to confirm the setting.

NOTE: To check the current time during cooking, press the CLOCK () button once and the time will be displayed for three seconds.

## 05 Instant cooking

This feature allows you to start cooking instantly on full power.

Press the START () button once and the microwave will start cooking at full power for 30 seconds. Each consecutive press of the START () button will increase the cooking time by 30 seconds from the current remaining time to a maximum time of 10 minutes.

If you wish to pause the cooking program at any time, press the PAUSE / CANCEL () button once and the START () icon will flash in the display. Press the START () button to recommence cooking. To cancel cooking completely, press the PAUSE / CANCEL () button twice. After cooking has finished, the microwave will beep four times and display End. The microwave will beep four times every two minutes until the PAUSE / CANCEL () button is pressed, or the door is opened.

## 06 Programmable cooking

This feature allows you to reduce the power output of the microwave and program a cooking time up to a maximum of 60 minutes. There are 6 power levels available, see Table 1.

Table 1

PRESS POWER (⊞) button	MICROWAVE POWER SETTING	MICROWAVE POWER OUTPUT
Once	100%	800W
Twice	80%	640W
3 times	60%	480W
4 times	40%	320W
5 times	20%	160W
6 times	0%	0W - Fan Only

There are two ways of using this feature.

### Cooking on full power

For example, to cook at 100% full power for 1 minute:

1. Turn the TIME / WEIGHT (⌚/⏪) dial clockwise until 1:00 is displayed.
2. Press the START (⏩) button to commence cooking.

### Cooking on reduced power

For example, to cook at 60% reduced power for 3 minutes:

1. Press the POWER (⊞) button 3 times as Table 1 above.
2. Turn the TIME / WEIGHT (⌚/⏪) dial clockwise until 3:00 is displayed.
3. Press the START (⏩) button to commence cooking.

**NOTE:** To check the power level during cooking, press the POWER (⊞) button.

**IMPORTANT:** When programming the cooking time by turning the TIME / WEIGHT (⌚/⏪) dial, the display will increase at a different rate based upon the length of time required, see Table 2. If the START (⏩) button is not pressed, the program will be cancelled after 20 seconds.

Table 2

REQUIRED COOKING TIME	TIME / WEIGHT INCREMENT
0:10 – 5:00	10 seconds
5:30 – 10:00	30 seconds
11:00 – 30:00	1 minute
35:00 – 60:00	5 minutes

## 07 Weight defrost

The microwave can be used to defrost food and calculates the required time based upon the frozen weight programmed in the range 100g to 1800g, see Table 3.

Table 3

FROZEN WEIGHT (g)	DEFROST TIME (minutes)
100	5
200	7
300	9
400	11
500	13

FROZEN WEIGHT (g)	DEFROST TIME (minutes)
600	15
700	17
800	19
900	21
1000	23
1100	25
1200	27
1300	29
1400	31
1500	33
1600	35
1700	37
1800	39

For example, to defrost 600g of meat:

1. Press the DEFROST (❄️ + ⏸️) button once.
2. Turn the TIME / WEIGHT (🕒 / 📏) dial clockwise until 600g is displayed.
3. Press the START (▶️) button to commence defrosting.
4. The microwave will start to countdown from 15:00 and will automatically turn off and on many times whilst the glass platter continues to rotate.

**NOTE:** Additionally, during the defrosting cycle, the glass platter will stop rotating and beep twice part way through the cooking time to remind you to turn the food over. Press the START (▶️) button again to restart the defrosting cycle.

## 08 Time defrost

This function allows you to program a defrosting time, without entering a weight, up to a maximum of 60 minutes.

For example, to defrost fish for 20 minutes:

1. Press the DEFROST (❄️ + ⏸️) button twice.
2. Turn the TIME / WEIGHT (🕒 / 📏) dial clockwise until 20:00 is displayed. The time will increase as in Table 2 above.
3. Press the START (▶️) button to commence defrosting.
4. The microwave will automatically turn off and on many times whilst the glass platter continues to rotate.

**NOTE:** Additionally, during the defrosting cycle, the glass platter will stop rotating and beep twice part way through the cooking time to remind you to turn the food over. Press the START (▶️) button again to restart the defrosting cycle.

## 09 Multi-program cooking

This function allows you to program two consecutive cooking sequences, using different power levels if required. Also refer to PROGRAMMABLE COOKING above.

For example, to cook at 100% power for 4 minutes, followed by 60% power for 2 minutes:

1. Press the POWER (⚡) button once to select 100% power (1S is shown in the display).
2. Turn the TIME / WEIGHT (🕒 / 📏) dial clockwise until 4:00 is displayed.
3. Press the POWER (⚡) button again three times to select 60% power (2S is shown in the display).
4. Turn the TIME / WEIGHT (🕒 / 📏) dial clockwise until 2:00 is displayed.
5. Press the START (▶️) button to commence cooking, and the microwave will cook for 6:00 minutes in total at the two selected power levels. The microwave will beep once when changing from Program 1S to Program 2S.

**NOTE:** The INSTANT COOKING, WEIGHT DEFROST, SPEED DEFROST and AUTO-PROGRAM functions cannot be used in MULTI-PROGRAM COOKING.

## 10 Auto-program cooking

This function allows you to program a number of popular foods by selecting the number of units or weight of each option and the microwave selects the pre-programmed cooking time accordingly. See Table 4.

For example, to cook 300g of rice at 100% power:

1. Press the AUTO COOK (🍲) button twice until AUTO 2 shows in the display.
2. Turn the TIME / WEIGHT (🕒/📏) dial clockwise until 300g is displayed, the START (▶) icon flashes in the display.
3. Press the START (▶) button to commence cooking, and the microwave will cook for 20:00 minutes.

For example, to cook 2 potatoes (230g each) at 100% power:

1. Press the AUTO COOK (🍲) button four times until AUTO 4 shows in the display.
2. Turn the TIME / WEIGHT (🕒/📏) dial clockwise until 2 is displayed, the START (▶) icon flashes in the display.
3. Press the START (▶) button to commence cooking, and the microwave will cook for 9:00 minutes.

**NOTE:** The preset timings for each program may not cook food to your taste dependent upon the weight and shape of the food. Please ensure food is piping hot before consumption and cook the food for longer if necessary. The microwave power is automatically set at 100% and cannot be altered.

Table 4











AUTO-PROGRAM	USE FOR	WEIGHT / UNITS	OPTIONS	COOKING TIME
AUTO 1	Hot Drinks	Per Cup (200ml)	1	1:30
			2	2:40
			3	3:50
AUTO 2	Rice (Add boiled water)	Weight (g)	150g	16:00
			300g	20:00
			450g	24:00
			600g	28:00
AUTO 3	Pasta (Add boiled water)	Weight (g)	100g	22:00
			200g	27:00
			300g	32:00
AUTO 4	Potatoes	Per Unit (230g)	1	5:00
			2	9:00
			3	13:00
AUTO 5	Reheating	Weight (g)	200g	1:30
			300g	2:00
			400g	2:30
			500g	3:00
			600g	3:30
			700g	4:00
			800g	4:30
AUTO 6	Fish	Weight (g)	200g	3:00
			300g	4:20
			400g	5:40
			500g	7:00
			600g	8:20
AUTO 7	Popcorn	Weight (g)	99g	2:20



AUTO-PROGRAM	USE FOR	WEIGHT / UNITS	OPTIONS	COOKING TIME
AUTO 8	Pizza	Weight (g)	150g	0:50
			300g	1:20
			450g	1:50

## 11 Preset cooking

This function allows you to program a cooking start time in the future up to one day in advance.

For example, if the time is now 10:15 and you wish to start a cooking program on full power at 14:30 for 30 minutes:

1. Press the POWER () button once to select 100% power.
2. Turn the TIME / WEIGHT () dial clockwise until 30:00 is displayed.
3. Press the CLOCK () button and the hours number 10 will flash (FUTURE () icon will flash in the display).
4. Turn the TIME / WEIGHT () dial clockwise until 14 is displayed.
5. Press the CLOCK () button and the minutes number 15 will flash (FUTURE () icon will flash in the display).
6. Turn the TIME / WEIGHT () dial clockwise until 30 is displayed.
7. Press the CLOCK () button to set the time (FUTURE () icon is solid in the display).

**NOTE:** Once the preset timed program is set, press the CLOCK () button once to check the start time. To cancel the preset timed program, press the CLOCK () button once and then press the PAUSE / CANCEL () button once when the preset time is showing on the display.

## 12 Automatic Childlock

This function allows all control buttons to be locked automatically to prevent unsupervised operation by young children. The CHILD LOCK () icon will show in the display when the door is open or closed if no buttons have been pressed for more than one minute. To disengage the lock function the door must be opened or closed accordingly.



**EN Care & maintenance**

- PL Pielegnacja i konserwacja
- RU Уход и обслуживание
- ES Cuidados y Mantenimiento
- TR Bakım ve Onarım

**FR Entretien et maintenance**

- DE Pflege und Wartung
- RO Îngrijire și întreținere
- PT Cuidados e manutenção

1. Turn off the microwave and remove the power plug from the wall socket before cleaning.
2. Keep the inside of the oven cavity clean. Remove food splatters or spilt liquids promptly with a well wrung damp cloth. Avoid the use of spray cleaners or abrasives as they may stain or damage the surface.
3. The outside surfaces should be cleaned with a well wrung damp cloth and dried with a soft dry cloth. Do not allow moisture to enter the ventilation openings.
4. Do not use a steam cleaner on this appliance.
5. Moisture may condense on the oven during use because of steam or high humidity. This is normal and should be removed with a soft dry cloth.
6. Remove the glass platter and roller ring regularly and clean in warm soapy water. Dry thoroughly. Ensure the cavity floor is clean and dry before replacing carefully.
7. To remove odours from your microwave, slice a lemon in half and squeeze the juice into a microwaveable bowl. Add the lemon halves to the bowl. Add half a cup of water and microwave on full power for 3 minutes or until the water boils. Let stand for 5 minutes for the steam to soften dried on food. Then remove the bowl, platter and roller ring and wipe thoroughly with a dry soft cloth to remove the residue.
8. If the internal cavity light fails, please contact the Customer Services helpline to arrange an engineer visit – DO NOT attempt to replace this yourself.

## Customer helpline (toll free):

UK 0800 324 7818 [uk@kingfisherservice.com](mailto:uk@kingfisherservice.com)

Eire 1-800 932 230 [eire@kingfisherservice.com](mailto:eire@kingfisherservice.com)



Use  
Utilizare

Utilisation  
Uso

Użytkowanie  
Utilização

Benutzung  
Kullanım

Использование

## Avant de commencer

### 01 Interférence radio

Le fonctionnement d'un four à micro-ondes peut provoquer des interférences avec d'autres appareils fonctionnant à proximité comme la radio, la télévision, le Wi-Fi, les téléphones sans fil et les équipements similaires.

Il est possible de réduire ou de minimiser cette interférence :

1. En déplaçant le four à micro-ondes par rapport aux autres appareils.
2. En modifiant l'orientation entre le four à micro-ondes et les autres appareils.
3. En s'assurant que le four à micro-ondes et les autres appareils sont branchés sur des circuits ou des secteurs séparés.

### 02 Tirer le meilleur parti de votre four à micro-ondes



**IMPORTANT** : l'utilisation d'ustensiles et de récipients en métal n'est pas autorisée dans un four à micro-ondes, car ils peuvent provoquer des étincelles et des incendies.

1. N'utiliser que des récipients en verre, en céramique et en plastique spécial pour four à micro-ondes.
2. Toujours suivre les recommandations du fabricant concernant la cuisson des aliments et des boissons et s'assurer qu'ils sont chauds avant de les consommer.
3. Couvrir les aliments pendant la cuisson pour empêcher les éclaboussures et remuer régulièrement pour répartir la chaleur uniformément.
4. Retirer le film de protection du four à micro-ondes et de son bandeau d'affichage.

## Fonctions et réglages

### 01 Panneau de commande

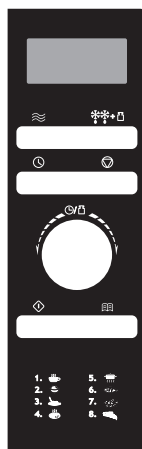

#### PUISSANCE (☞)

Permet de définir le niveau de puissance de sortie du four à micro-ondes.

#### DÉCONGÉLATION (☞☞☞☞☞)

Sert à programmer le poids et le temps de décongélation des aliments congelés.

#### HORLOGE (🕒)

Permet de régler l'horloge du four à micro-ondes.

#### PAUSE/ANNULER (⏸)

Utiliser pour interrompre momentanément un programme de cuisson ou annuler complètement un programme.

#### TEMPS/POIDS (🕒/🍲)

Faire tourner le cadran pour saisir les temps de cuisson, le poids des aliments ou le nombre de portions.

#### DÉMARRAGE (▶)

Utiliser pour démarrer la cuisson instantanément ou commencer un programme.

#### AUTO COOK (🍲)

Utiliser pour la cuisson instantanée de certains aliments populaires.

- |                       |                 |
|-----------------------|-----------------|
| 1. Boissons chaudes ☞ | 5. Réchauffer ☞ |
| 2. Riz ☞              | 6. Poisson ☞    |
| 3. Pâtes ☞            | 7. Popcorn ☞    |
| 4. Pommes de terre ☞  | 8. Pizza ☞      |



## 02 Bandeau d'affichage



AUTO	Mode Auto
	Mode refroidissement
	Démarrage/Pause
	Mode programmation
	Mode de réglage de l'heure
	Verrouillage enfant
88:88	Temps restant
%	Pourcentage
g	Poids (grammes)
**	Mode décongélation
	Mode micro-ondes
1S	Programme 1
	Pleine puissance
2S	Programme 2
	Puissance réduite

## 03 Première utilisation du four à micro-ondes

- Lorsque le four est branché et allumé pour la première fois, un bip retentit et l'affichage indique « 1:01 » et « ».
- Il est recommandé de régler l'horloge à l'heure actuelle avant de poursuivre l'utilisation.

## 04 Réglage de l'horloge

Pour régler l'horloge, appuyer d'abord sur le bouton HORLOGE () : une fois pour le mode 12 heures ou deux fois pour le mode 24 heures. L'icône d'horloge () clignote sur l'affichage.

Par exemple, pour régler l'heure à 08:30 en mode 12 heures :

1. Appuyer une fois sur le bouton HORLOGE () pour afficher 12H.
2. Tourner le cadran TEMPS/POIDS (/) dans le sens des aiguilles d'une montre jusqu'à ce que le chiffre d'heure 8 soit indiqué.
3. Appuyer à nouveau sur le bouton HORLOGE ()
4. Tourner le cadran TEMPS/POIDS (/) dans le sens des aiguilles d'une montre jusqu'à ce que le chiffre des minutes 30 soit indiqué.
5. Appuyer sur le bouton HORLOGE () pour confirmer le réglage.

Par exemple, pour régler l'heure à 15:45 en mode 24 heures :

1. Appuyer deux fois sur le bouton HORLOGE () pour afficher 24H.
2. Tourner le cadran TEMPS/POIDS (/) dans le sens des aiguilles d'une montre jusqu'à ce que le chiffre d'heure 15 soit indiqué.
3. Appuyer à nouveau sur le bouton HORLOGE ()
4. Tourner le cadran TEMPS/POIDS (/) dans le sens des aiguilles d'une montre jusqu'à ce que le chiffre des minutes 45 soit indiqué.
5. Appuyer sur le bouton HORLOGE () pour confirmer le réglage.

**REMARQUE** : pour vérifier l'heure actuelle en cours de cuisson, appuyer une fois sur le bouton HORLOGE () pour afficher l'heure pendant trois secondes.

## 05 Cuisson instantanée

Cette fonction vous permet de démarrer instantanément la cuisson à pleine puissance.

Appuyer une fois sur le bouton DÉMARRAGE () pour que le four à micro-ondes démarre la cuisson à pleine puissance pendant 30 secondes. Chaque appui consécutif sur le bouton DÉMARRAGE () augmente le temps de cuisson de 30 secondes à partir de l'heure actuelle, jusqu'à une durée maximale de 10 minutes.

Pour suspendre le programme de cuisson à tout moment, appuyer une fois sur le bouton PAUSE/ANNULER (⏸) ; l'icône DÉMARRAGE (▶) clignote à l'écran. Appuyer sur le bouton DÉMARRAGE (▶) pour reprendre la cuisson. Pour annuler complètement la cuisson, appuyer deux fois sur le bouton PAUSE/ANNULER (⏸). Une fois la cuisson terminée, le four à micro-ondes émet quatre signaux sonores et affiche FIN. Le four à micro-ondes émet quatre signaux sonores toutes les deux minutes jusqu'à ce que le bouton PAUSE/ANNULER (⏸) soit enfoncé, ou bien jusqu'à l'ouverture de la porte.

## 06 Cuisson programmable

Cette fonction vous permet de réduire la puissance de sortie du four à micro-ondes et de programmer un temps de cuisson allant jusqu'à 60 minutes maximum. Il y a 6 niveaux de puissance disponibles, voir tableau 1.

Tableau 1

APPUYER sur le bouton PUISSANCE (⏸)	RÉGLAGE DE PUISSANCE DU FOUR À MICRO-ONDES	PUISSANCE DE SORTIE DU FOUR À MICRO-ONDES
Une fois	100 %	800 W
Deux fois	80 %	640 W
3 fois	60 %	480 W
4 fois	40 %	320 W
5 fois	20 %	160 W
6 fois	0 %	0 W - Ventilateur uniquement

Il y a deux façons d'utiliser cette fonction.

### Cuisson à pleine puissance

Par exemple, pour cuire à 100 % de puissance pendant 1 minute :

1. Tourner le cadran TEMPS/POIDS (⌚/⏺) dans le sens des aiguilles d'une montre jusqu'à ce que 1:00 s'affiche.
2. Appuyer sur le bouton DÉMARRAGE (▶) pour commencer la cuisson.

### Cuisson à puissance réduite

Par exemple, pour cuire à 60 % de puissance pendant 3 minutes :

1. Appuyer 3 fois sur le bouton PUISSANCE (⏸) comme indiqué dans le tableau 1 ci-dessus.
2. Tourner le cadran TEMPS/POIDS (⌚/⏺) dans le sens des aiguilles d'une montre jusqu'à ce que 3:00 s'affiche.
3. Appuyer sur le bouton DÉMARRAGE (▶) pour commencer la cuisson.

**REMARQUE** : pour contrôler le niveau de puissance pendant la cuisson, appuyer sur le bouton PUISSANCE (⏸).

**IMPORTANT** : lors de la programmation du temps de cuisson à l'aide du cadran TEMPS/POIDS (⌚/⏺), l'affichage augmente à un rythme différent en fonction de la durée nécessaire, voir tableau 2. Si le bouton DÉMARRAGE (▶) n'est pas enfoncé, le programme s'annule au bout de 20 secondes.

Tableau 2

TEMPS DE CUISSON REQUIS	INCRÉMENT TEMPS/POIDS
0:10 – 5:00	10 secondes
5:30 – 10:00	30 secondes
11:00 – 30:00	1 minute
35:00 – 60:00	5 minutes

## 07 Décongélation en fonction du poids

Le four à micro-ondes peut être utilisé pour décongeler les aliments et calcule le temps nécessaire en fonction du poids de l'aliment congelé programmé entre 100 g à 1 800 g, voir tableau 3.

Tableau 3

POIDS DE L'ALIMENT CONGELÉ (g)	TEMPS DE DÉCONGÉLATION (minutes)
100	5
200	7

POIDS DE L'ALIMENT CONGELÉ (g)	TEMPS DE DÉCONGÉLATION (minutes)
300	9
400	11
500	13
600	15
700	17
800	19
900	21
1 000	23
1 100	25
1 200	27
1 300	29
1 400	31
1 500	33
1 600	35
1 700	37
1 800	39

Par exemple, pour décongeler 600 g de viande :

1. Appuyer une fois sur le bouton DÉCONGÉLATION (❄️+⏸️).
2. Tourner le cadran TEMPS/POIDS (🕒/🕒) dans le sens des aiguilles d'une montre jusqu'à ce que 600 g s'affiche.
3. Appuyer sur le bouton DÉMARRAGE (▶️) pour commencer la décongélation.
4. Le four à micro-ondes commence un compte à rebours à partir de 15:00 et s'active et se désactive automatiquement à plusieurs reprises tandis que le plateau en verre continue à tourner.

**REMARQUE** : pendant le cycle de décongélation, le plateau en verre s'arrête de tourner et l'appareil émet deux signaux sonores à la moitié du temps de cuisson pour rappeler qu'il faut retourner la nourriture. Appuyer à nouveau sur le bouton DÉMARRAGE (▶️) pour relancer le cycle de décongélation.

## 08 Temps de décongélation

Cette fonction vous permet de programmer un temps de décongélation, sans saisir de poids, jusqu'à un maximum de 60 minutes.

Par exemple, pour décongeler du poisson pendant 20 minutes :

1. Appuyer deux fois sur le bouton DÉCONGÉLATION (❄️+⏸️).
2. Tourner le cadran TEMPS/POIDS (🕒/🕒) dans le sens des aiguilles d'une montre jusqu'à ce que 20:00 s'affiche. Le temps augmente comme indiqué dans le tableau 2 ci-dessus.
3. Appuyer sur le bouton DÉMARRAGE (▶️) pour commencer la décongélation.
4. Le four à micro-ondes s'active et se désactive automatiquement à plusieurs reprises tandis que le plateau en verre continue à tourner.

**REMARQUE** : pendant le cycle de décongélation, le plateau en verre s'arrête de tourner et l'appareil émet deux signaux sonores à la moitié du temps de cuisson pour rappeler qu'il faut retourner la nourriture. Appuyer à nouveau sur le bouton DÉMARRAGE (▶️) pour relancer le cycle de décongélation.

## 09 Cuisson multiprogramme

Cette fonction permet de programmer deux séquences de cuisson consécutives, en utilisant différents niveaux de puissance si nécessaire. Se référer également à la section CUISSON PROGRAMMABLE ci-dessus.

Par exemple, pour cuire à 100 % de puissance pendant 4 minutes, puis à 60 % de puissance pendant 2 minutes :

1. Appuyer sur le bouton PUISSANCE (⚡️) une fois pour sélectionner 100 % de puissance (1S s'affiche à l'écran).

2. Tourner le cadran TEMPS/POIDS (⌚/⏺) dans le sens des aiguilles d'une montre jusqu'à ce que 4:00 s'affiche.
3. Appuyer à nouveau trois fois sur le bouton PUISSANCE (⚡) pour sélectionner 60 % de puissance (2S s'affiche à l'écran).
4. Tourner le cadran TEMPS/POIDS (⌚/⏺) dans le sens des aiguilles d'une montre jusqu'à ce que 2:00 s'affiche.
5. Appuyer sur le bouton DÉMARRAGE (▶) pour commencer la cuisson. Le four à micro-ondes cuit pendant 6:00 minutes au total aux deux niveaux de puissance sélectionnés.  
Le four à micro-ondes émet un seul signal sonore : lors du passage du programme 1S au programme 2S.

**REMARQUE** : les fonctions CUISSON INSTANTANÉE, DÉCONGÉLATION EN FONCTION DU POIDS, DÉCONGÉLATION RAPIDE et AUTO-PROGRAMME ne peuvent pas être utilisées en mode CUISSON MULTIPROGRAMME.

## 10 Cuisson auto-programmée

Cette fonction vous permet de programmer la cuisson d'un certain nombre d'aliments courants : il suffit de sélectionner le nombre d'unités ou le poids de chaque option pour que le four à micro-ondes sélectionne le temps de cuisson préprogrammé en conséquence. Voir tableau 4.

Par exemple, pour cuire 300 g de riz à 100 % de puissance :

1. Appuyer deux fois sur le bouton CUISSON AUTOMATIQUE (⏺) jusqu'à ce qu'AUTO 2 s'affiche à l'écran.
2. Tourner le cadran TEMPS/POIDS (⌚/⏺) dans le sens des aiguilles d'une montre jusqu'à ce que 300 g s'affiche et que l'icône DÉMARRAGE (▶) clignote à l'écran.
3. Appuyer sur le bouton DÉMARRAGE (▶) pour commencer la cuisson. Le four à micro-ondes cuit pendant 20:00 minutes.

Par exemple, pour cuire 2 pommes de terre (de 230 g chacune) à 100 % de puissance :

1. Appuyer quatre fois sur le bouton CUISSON AUTOMATIQUE (⏺) jusqu'à ce qu'AUTO 4 s'affiche à l'écran.
2. Tourner le cadran TEMPS/POIDS (⌚/⏺) dans le sens des aiguilles d'une montre jusqu'à ce que 2 s'affiche et que l'icône DÉMARRAGE (▶) clignote à l'écran.
3. Appuyer sur le bouton DÉMARRAGE (▶) pour commencer la cuisson. Le four à micro-ondes cuit pendant 9:00 minutes.

**REMARQUE** : les temps prédéfinis pour chaque programme peuvent ne pas suffire pour cuire la nourriture à votre goût à cause du poids et de la forme de la nourriture. S'assurer que la nourriture est chaude avant de la consommer et la cuire plus longtemps si nécessaire. La puissance du four à micro-ondes est automatiquement réglée sur 100 % et ne peut pas être modifiée.

Tableau 4











AUTO-PROGRAMME	À UTILISER POUR	POIDS/UNITÉS	OPTIONS	TEMPS DE CUISSON
AUTO 1	Boissons chaudes	Par tasse (200 ml)	1	1:30
			2	2:40
			3	3:50
AUTO 2	Riz (ajouter de l'eau bouillante)	Poids (g)	150 g	16:00
			300 g	20:00
			450 g	24:00
			600 g	28:00
AUTO 3	Pâtes (ajouter de l'eau bouillante)	Poids (g)	100 g	22:00
			200 g	27:00
			300 g	32:00
AUTO 4	Pommes de terre	Par unité (230 g)	1	5:00
			2	9:00
			3	13:00



AUTO-PROGRAMME	À UTILISER POUR	POIDS/UNITÉS	OPTIONS	TEMPS DE CUISSON
AUTO 5	Réchauffer	Poids (g)	200 g	1:30
			300 g	2:00
			400 g	2:30
			500 g	3:00
			600 g	3:30
			700 g	4:00
			800 g	4:30
AUTO 6	Poisson	Poids (g)	200 g	3:00
			300 g	4:20
			400 g	5:40
			500 g	7:00
			600 g	8:20
AUTO 7	Popcorn	Poids (g)	99 g	2:20
AUTO 8	Pizza	Poids (g)	150 g	0:50
			300 g	1:20
			450 g	1:50

## 11 Cuisson préprogrammée

Cette fonction vous permet de programmer une heure de début de cuisson à venir jusqu'à un jour à l'avance.

Par exemple, s'il est 10:15 et que vous souhaitez démarrer un programme de cuisson à pleine puissance à 14:30 pendant 30 minutes :

- Appuyer sur le bouton PUISSANCE () une fois pour sélectionner 100 % de puissance.
- Tourner le cadran TEMPS/POIDS () dans le sens des aiguilles d'une montre jusqu'à ce que 30:00 s'affiche.
- Appuyer sur le bouton HORLOGE () ; le nombre des heures 10 se met à clignoter (l'icône FUTUR () clignote à l'écran).
- Tourner le cadran TEMPS/POIDS () dans le sens des aiguilles d'une montre jusqu'à ce que 14 s'affiche.
- Appuyer sur le bouton HORLOGE () ; le nombre des minutes 15 se met à clignoter (l'icône FUTUR () clignote à l'écran).
- Tourner le cadran TEMPS/POIDS () dans le sens des aiguilles d'une montre jusqu'à ce que 30 s'affiche.
- Appuyer sur le bouton HORLOGE () pour régler l'heure (l'icône FUTUR () reste affichée à l'écran).

**REMARQUE** : une fois que le programme prédéfini est programmé, appuyer une fois sur le bouton HORLOGE () pour vérifier l'heure de début. Pour annuler le programme prédéfini, appuyer une fois sur le bouton HORLOGE () puis appuyer une fois sur le bouton PAUSE/ANNULER () lorsque le temps prédéfini s'affiche à l'écran.

## 12 Verrouillage enfant automatique

Cette fonction permet de verrouiller automatiquement tous les boutons de commande pour empêcher la mise en marche non surveillée par de jeunes enfants. L'icône de verrouillage enfant () s'affiche à l'écran lorsque la porte est ouverte ou fermée si aucun bouton n'a été actionné pendant plus d'une minute. Pour désengager la fonction de verrouillage, la porte doit être ouverte ou fermée en conséquence.



(FR) Care & maintenance  
 (PL) Pielęgnacja i konserwacja  
 (RU) Уход и обслуживание  
 (ES) Cuidados y Mantenimiento  
 (TR) Bakım ve Onarım

(FR) Entretien et maintenance  
 (DE) Pflege und Wartung  
 (RO) Îngrijire și întreținere  
 (PT) Cuidados e manutenção

1. Éteindre le four à micro-ondes et débrancher le cordon d'alimentation de la prise murale avant de le nettoyer.
2. Garder l'intérieur de la cavité du four propre. Essuyer rapidement les éclaboussures de nourriture ou les liquides déversés avec un chiffon humide. Éviter l'utilisation de nettoyeurs en spray ou d'abrasifs, car ils peuvent souiller ou endommager la surface.
3. Nettoyer les surfaces externes avec un chiffon humide essoré et sécher avec un chiffon doux. Ne pas laisser l'humidité entrer dans les ouvertures de ventilation.
4. Ne pas utiliser de nettoyeur à vapeur sur cet appareil.
5. L'humidité peut se condenser sur le four pendant l'utilisation en raison de la vapeur ou de l'humidité élevée. Cela est normal et la condensation doit être essuyée avec un chiffon sec et doux.
6. Retirer régulièrement le plateau en verre et l'anneau à roulettes et les nettoyer dans de l'eau savonneuse chaude. Les sécher soigneusement. S'assurer que la sole de la cavité est propre et sèche avant de replacer les pièces à l'intérieur.
7. Pour retirer les odeurs du four à micro-ondes, couper un citron en deux et en presser le jus dans un bol allant au four à micro-ondes. Ajouter les moitiés de citron dans le bol. Ajouter une demi-tasse d'eau et passer au four à micro-ondes à pleine puissance pendant 3 minutes ou jusqu'à ce que l'eau bout. Laisser reposer 5 minutes pour que la vapeur ramollisse la nourriture desséchée. Retirer ensuite le bol, le plateau et l'anneau à roulettes et essuyer soigneusement avec un chiffon doux et sec pour enlever les résidus.
8. Si l'éclairage de la cavité tombe en panne, contacter le service client pour programmer la visite d'un technicien. NE JAMAIS tenter de le remplacer soi-même.

## Assistance téléphonique (sans frais) :

0805 114 951 [france@kingfisherservice.com](mailto:france@kingfisherservice.com)



EN Use    FR Utilisation    PL Użytkowanie    DE Benutzung    RU Использование  
 NO Utilizare    ES Uso    PT Utilização    IT Kullanim

## Przed rozpoczęciem użytkowania

### 01 Zakłócenia radioelektryczne

Działanie kuchenki mikrofalowej może spowodować zakłócenia w działaniu radia, telewizora, urządzeń wi-fi, telefonów bezprzewodowych i podobnych urządzeń.

W celu ograniczenia zakłóceń do minimum należy:

1. Zwiększyć odległość pomiędzy kuchenką mikrofalową a innymi urządzeniami.
2. Zmienić położenie kuchenki mikrofalowej względem innych urządzeń.
3. Podłączyć kuchenkę mikrofalową i inne urządzenia do oddzielnych obwodów elektrycznych.

### 02 Wskazówki dotyczące użytkowania



**WAŻNE:** w kuchenke mikrofalowej nie należy używać metalowych naczyń i pojemników. Mogą one spowodować iskrzenie, a nawet zapłon urządzenia.

1. Stosować wyłącznie pojemniki plastikowe, szklane i ceramiczne przeznaczone do kuchenek mikrofalowych.
2. Zawsze przestrzegać instrukcji producenta dotyczących podgrzewania potraw i napojów. Przed spożyciem należy sprawdzić temperaturę potrawy.
3. Podczas gotowania należy przykryć potrawy, aby zapobiec rozpryskiwaniu, a także regularnie je mieszać, aby zapewnić równomierne rozprowadzanie ciepła.
4. Zdjąć folię ochronną z obudowy kuchenki mikrofalowej i panelu wyświetlacza.

## Funkcje i ustawienia

### 01 Panel sterowania



#### MOC (☞)

Służy do ustawiania poziomu mocy kuchenki mikrofalowej.

#### ROZMRAŻANIE (☞+☞+☞)

Umożliwia ustawienie wagi i czasu rozmrażania żywności.

#### ZEGAR (🕒)

Służy do ustawiania zegara kuchenki.

#### PAUZA/ANULOWANIE (⏏)

Umożliwia chwilowe wstrzymanie lub całkowite anulowanie programu gotowania.

#### CZAS/WAGA (🕒/📏)

Obrócić pokrętkę, aby wprowadzić czas gotowania, wagę lub liczbę porcji potrawy.

#### START (🔼)

Umożliwia natychmiastowe rozpoczęcie gotowania lub uruchomienie programu.

#### GOTOWANIE AUTOMATYCZNE (📖)

Umożliwia uruchomienie funkcji szybkiego gotowania konkretnych potraw.

- |                    |                  |
|--------------------|------------------|
| 1. Gorące napoje ☞ | 5. Odgrzewanie ☞ |
| 2. Ryż ☞           | 6. Ryba ☞        |
| 3. Makaron ☞       | 7. Popcorn ☞     |
| 4. Ziemniaki ☞     | 8. Pizza ☞       |

## 02 Panel wyświetlacza



AUTO	Tryb gotowania automatycznego
	Tryb chłodzenia
	Start/Pauza
	Tryb opóźnionego startu
	Tryb ustawienia czasu gotowania
	Blokada / Zabezpieczenie przed uruchomieniem urządzenia przez dzieci
88:88	Pozostały czas
%	Wartość procentowa
g	Waga (w gramach)
**	Tryb rozmrażania
	Tryb kuchenki mikrofalowej
1S	Program 1
	Pełna moc
2S	Program 2
	Zmniejszona moc

## 03 Pierwsze użycie kuchenki mikrofalowej

- Po podłączeniu po raz pierwszy kuchenki do zasilania i jej włączeniu rozlegnie się pojedynczy sygnał dźwiękowy, a na wyświetlaczu pojawi się wskazanie „1:01” oraz „(🕒)”.
- Przed użyciem urządzenia zaleca się ustawienie aktualnego czasu.

## 04 Ustawianie zegara

Aby ustawić zegar, należy jednokrotnie nacisnąć przycisk ZEGAR (🕒), aby wybrać format 12-godzinny lub dwukrotnie, aby wybrać format 24-godzinny. Na wyświetlaczu zacznie migać ikona ZEGAR (🕒).

Aby ustawić np. godzinę 8:30 w formacie 12-godzinnym, należy:

1. Nacisnąć jednokrotnie przycisk ZEGAR (🕒), aby wybrać format 12-godzinny (12H).
2. Obrócić pokrętkę CZAS/WAGA (🕒/🕒) zgodnie z ruchem wskazówek zegara, aby ustawić wartość godziny na 8.
3. Ponownie nacisnąć przycisk ZEGAR (🕒).
4. Obrócić pokrętkę CZAS/WAGA (🕒/🕒) zgodnie z ruchem wskazówek zegara, aby ustawić wartość minut na 30.
5. Nacisnąć przycisk ZEGAR (🕒), aby potwierdzić ustawienie.

Aby ustawić np. godzinę 15:45 w formacie 24-godzinnym, należy:

1. Nacisnąć dwukrotnie przycisk ZEGAR (🕒), aby wybrać format 24-godzinny (24H).
2. Obrócić pokrętkę CZAS/WAGA (🕒/🕒) zgodnie z ruchem wskazówek zegara, aby ustawić wartość godziny na 15.
3. Ponownie nacisnąć przycisk ZEGAR (🕒).
4. Obrócić pokrętkę CZAS/WAGA (🕒/🕒) zgodnie z ruchem wskazówek zegara, aby ustawić wartość minut na 45.
5. Nacisnąć przycisk ZEGAR (🕒), aby potwierdzić ustawienie.

**UWAGA:** Aby sprawdzić godzinę na zegarze podczas gotowania, należy nacisnąć jednokrotnie przycisk ZEGAR (🕒) – aktualny czas będzie wyświetlany przez trzy sekundy.

## 05 Szybkie gotowanie

Ta funkcja umożliwia szybkie rozpoczęcie gotowania z ustawieniem pełnej mocy.

Nacisnąć jednokrotnie przycisk START (🔼) – kuchenka rozpocznie gotowanie z ustawieniem pełnej mocy przez 30 sekund. Każde naciśnięcie przycisku START (🔼) powoduje wydłużenie czasu gotowania o kolejne 30 sekund. Maksymalny czas gotowania wynosi 10 minut.

Gotowanie można wstrzymać w dowolnej chwili poprzez jednorazowe naciśnięcie przycisku PAUZA/ANULOWANIE (🔼). Na wyświetlaczu zacznie migać ikona START (🔼). Aby wznowić gotowanie, należy ponownie nacisnąć przycisk START (🔼). Aby



anulować gotowanie, należy dwukrotnie nacisnąć przycisk PAUZA/ANULOWANIE (⏸). Po zakończeniu gotowania kuchenka mikrofalowa czterokrotnie wyemituje sygnał dźwiękowy i wyświetli komunikat „End” (Koniec). Kuchenka mikrofalowa będzie emitować sygnał co dwie minuty do czasu, aż zostanie naciśnięty przycisk PAUZA/ANULOWANIE (⏸) lub zostaną otwarte drzwi urządzenia.

## 06 Programy gotowania

Ta funkcja umożliwi zmniejszenie mocy kuchenki mikrofalowej i ustawienie czasu gotowania na maksymalnie 60 minut. Dostępnych jest 6 poziomów mocy (patrz tabela 1).

Tabela 1

NACISNĄĆ przycisk MOC (≈)	USTAWIENIE MOCY KUCHENKI MIKROFALOWEJ	MOC KUCHENKI MIKROFALOWEJ
Jeden raz	100%	800W
Dwa razy	80%	640 W
3 razy	60%	480 W
4 razy	40%	320 W
5 razy	20%	160 W
6 razy	0%	0 W – tylko wentylator

Funkcji można używać na dwa sposoby.

### Gotowanie z ustawieniem pełnej mocy

Na przykład, aby gotować z ustawieniem pełnej mocy przez 1 minutę, należy:

- Obrócić pokrętkę CZAS/WAGA (⌚/⏱) zgodnie z ruchem wskazówek zegara, aż na wyświetlaczu pojawi się wskazanie „1:00”.
- Nacisnąć przycisk START (▶), aby rozpocząć gotowanie.

### Gotowanie z ustawieniem zmniejszonej mocy

Na przykład, aby gotować z ustawieniem 60% mocy przez 3 minuty, należy:

- Nacisnąć trzykrotnie przycisk MOC (≈), jak w podano w tabeli 1.
- Obrócić pokrętkę CZAS/WAGA (⌚/⏱) zgodnie z ruchem wskazówek zegara, aż na wyświetlaczu pojawi się wskazanie „3:00”.
- Nacisnąć przycisk START (▶), aby rozpocząć gotowanie.

**UWAGA:** aby sprawdzić poziom mocy podczas gotowania, należy nacisnąć przycisk MOC (≈).

**WAŻNE:** podczas programowania czasu gotowania przy użyciu pokrętki CZAS/WAGA (⌚/⏱) wyświetlacz będzie pokazywał zwiększające się wartości w różnym tempie, zależnie od żądanego czasu gotowania – patrz tabela 2. Jeśli nie zostanie naciśnięty przycisk START (▶), po 20 sekundach nastąpi anulowanie programu.

Tabela 2

ŻĄDANY CZAS GOTOWANIA	PRZYRÓST CZASU/WAGI
0:10 – 5:00	10 sekund
5:30 – 10:00	30 sekund
11:00 – 30:00	1 minuta
35:00 – 60:00	5 minut

## 07 Rozmrażanie wg wagi

Kuchenka mikrofalowa umożliwia rozmrażanie żywności. Czas rozmrażania jest dostosowywany automatycznie. Zakres wagi mrożonych produktów wynosi od 100 do 1800 g – patrz tabela 3.

Tabela 3

WAGA PRODUKTU (g)	CZAS ROZMRAŻANIA (min)
100	5
200	7
300	9

WAGA PRODUKTU (g)	CZAS ROZMRAŻANIA (min)
400	11
500	13
600	15
700	17
800	19
900	21
1000	23
1100	25
1200	27
1300	29
1400	31
1500	33
1600	35
1700	37
1800	39

Na przykład, aby rozmrozić 600 g mięsa, należy:

1. Nacisnąć jednokrotnie przycisk ROZMRAŻANIE (❄️+⏸️).
2. Obrócić pokrętkę CZAS/WAGA (🕒/🕒) zgodnie z ruchem wskazówek zegara, aż na wyświetlaczu pojawi się wskazanie „600 g”.
3. Nacisnąć przycisk START (▶️), aby rozpocząć rozmrażanie.
4. Urządzenie rozpocznie odliczanie w dół od wartości 15:00 i automatycznie kilkakrotnie wyłączy się i ponownie włączy, podczas gdy szklany talerz będzie stale się obracał.

**UWAGA:** Po upływie połowy ustawionego czasu urządzenie chwilowo wstrzyma proces i rozlegnie się sygnał dźwiękowy przypominający o konieczności obrócenia potrawy. W celu przejścia do kolejnej fazy rozmrażania należy ponownie nacisnąć przycisk START (▶️).

## 08 Rozmrażanie wg czasu

Ta funkcja umożliwia ustawienie czasu rozmrażania bez wprowadzania wagi mrożonki. Maksymalny czas rozmrażania wynosi 60 minut.

Na przykład aby rozmrozić rybę przez 20 minut, należy:

1. Nacisnąć dwukrotnie przycisk ROZMRAŻANIE (❄️+❄️+⏸️).
2. Obrócić pokrętkę CZAS/WAGA (🕒/🕒) zgodnie z ruchem wskazówek zegara, aż na wyświetlaczu pojawi się wskazanie „20:00”. Wartość czasu będzie zwiększać się zgodnie z tabelą 2.
3. Nacisnąć przycisk START (▶️), aby rozpocząć rozmrażanie.
4. Urządzenie automatycznie kilkakrotnie wyłączy się i ponownie włączy, podczas gdy szklany talerz będzie stale się obracał.

**UWAGA:** Po upływie połowy ustawionego czasu urządzenie chwilowo wstrzyma proces i rozlegnie się sygnał dźwiękowy przypominający o konieczności obrócenia potrawy. W celu przejścia do kolejnej fazy rozmrażania należy ponownie nacisnąć przycisk START (▶️).

## 09 Gotowanie wielofazowe

Ta funkcja umożliwia uruchomienie kuchenki z maksymalnie dwoma następującymi po sobie programami gotowania, w razie potrzeby z dwoma różnymi ustawieniami mocy. Więcej informacji podano w części PROGRAMY GOTOWANIA powyżej.

Na przykład, aby gotować z ustawieniem pełnej mocy przez 4 minuty, a następnie przy 60% mocy przez 2 minuty, należy:

1. Nacisnąć jednokrotnie przycisk MOC (🔥), aby wybrać pełną moc (na wyświetlaczu pojawi się wskazanie „1S”).
2. Obrócić pokrętkę CZAS/WAGA (🕒/🕒) zgodnie z ruchem wskazówek zegara, aż na wyświetlaczu pojawi się wskazanie „4:00”.

3. Ponownie trzykrotnie nacisnąć przycisk MOC (☞) i wybrać 60% mocy (na wyświetlaczu pojawi się wskazanie „2S”).
4. Obrócić pokrętkę CZAS/WAGA (⌚/⏺) zgodnie z ruchem wskazówek zegara, aż na wyświetlaczu pojawi się wskazanie „2:00”.
5. Nacisnąć przycisk START (⏻), aby rozpocząć gotowanie. Będzie ono trwało łącznie 6 minut z dwoma wybranymi ustawieniami mocy. W chwili zmiany trybu z 1S na 2S kuchenka wyemituje pojedynczy sygnał dźwiękowy.

**UWAGA:** w ramach funkcji GOTOWANIE WIELOFAZOWE nie można korzystać z funkcji SZYBKIE GOTOWANIE, ROZMRAŻANIE WG WAGI, SZYBKIE ROZMRAŻANIE I PROGRAMY AUTOMATYCZNE.

## 10 Programy automatyczne

Ta funkcja umożliwi zaprogramowanie gotowania konkretnych potraw według liczby porcji lub wagi. Kuchenka sama wybierze wstępnie zdefiniowany czas gotowania. Patrz tabela 4.

Na przykład, aby ugotować 300 g ryżu z ustawieniem pełnej mocy, należy:

1. Nacisnąć dwukrotnie przycisk GOTOWANIE AUTOMATYCZNE (☞), aż na wyświetlaczu pojawi się wskazanie „AUTO 2”.
2. Obrócić pokrętkę CZAS/WAGA (⌚/⏺) zgodnie z ruchem wskazówek zegara, aż pojawi się wskazanie „300 g”. Na wyświetlaczu zacznie migać ikona START (⏻).
3. Nacisnąć przycisk START (⏻), aby rozpocząć gotowanie, które będzie trwało 20 minut.

Na przykład, aby ugotować 2 ziemniaki (każdy po 230 g) z ustawieniem pełnej mocy, należy:

1. Nacisnąć czterokrotnie przycisk GOTOWANIE AUTOMATYCZNE (☞), aż na wyświetlaczu pojawi się wskazanie „AUTO 4”.
2. Obrócić pokrętkę CZAS/WAGA (⌚/⏺) zgodnie z ruchem wskazówek zegara, aż pojawi się wartość „2”. Na wyświetlaczu zacznie migać ikona START (⏻).
3. Nacisnąć przycisk START (⏻), aby rozpocząć gotowanie, które będzie trwało 9 minut.

**UWAGA:** zależnie od wagi i kształtu produktu, przy wstępnie zdefiniowanym czasie gotowania dla danego programu, potrawa może nie ugotować się w dostateczny sposób. Przed spożyciem należy sprawdzić temperaturę potrawy i w razie potrzeby wydłużyć czas gotowania. Moc kuchenki mikrofalowej jest automatycznie ustawiana na 100% i nie można jej zmienić.

Tabela 4













PROGRAM AUTOMATYCZNY	PRODUKT	WAGA/PORCJE	OPCJE	CZAS GOTOWANIA
AUTO 1	Gorące napoje	Na filiżankę (200 ml)	1	1:30
			2	2:40
			3	3:50
AUTO 2	Ryż (dodać przegotowaną wodę)	Waga (g)	150 g	16:00
			300 g	20:00
			450 g	24:00
			600 g	28:00
AUTO 3	Makaron (Dodać przegotowaną wodę)	Waga (g)	100 g	22:00
			200 g	27:00
			300 g	32:00
AUTO 4	Ziemniaki	Na porcję (230 g)	1	5:00
			2	9:00
			3	13:00
AUTO 5	Odzgrzewanie	Waga (g)	200 g	1:30
			300 g	2:00
			400 g	2:30
			500 g	3:00
			600 g	3:30
			700 g	4:00
			800 g	4:30



PROGRAM AUTOMATYCZNY	PRODUKT	WAGA/PORCJE	OPCJE	CZAS GOTOWANIA
AUTO 6	Ryba	Waga (g)	200 g	3:00
			300 g	4:20
			400 g	5:40
			500 g	7:00
			600 g	8:20
AUTO 7	Popcorn	Waga (g)	99 g	2:20
AUTO 8	Pizza	Waga (g)	150 g	0:50
			300 g	1:20
			450 g	1:50

## 11 Programowanie gotowania / Opóźniony start

Ta funkcja umożliwia zaprogramowanie czasu rozpoczęcia gotowania z maksymalnie jednodniowym wyprzedzeniem.

Na przykład, jeśli aktualna godzina to 10:15, a kuchenka ma rozpocząć o godz. 14:30 trwające 30 minut gotowanie z ustawieniem pełnej mocy, należy:

1. Nacisnąć jednokrotnie przycisk MOC () , aby wybrać ustawienie 100% mocy.
2. Obrócić pokrętko CZAS/WAGA ( / ) zgodnie z ruchem wskazówek zegara, aż na wyświetlaczu pojawi się wskazanie „30:00”.
3. Nacisnąć przycisk ZEGAR () , aż na wyświetlaczu zacznie migać wartość godziny 10 (oraz ikona OPÓŹNIENIE ()).
4. Obrócić pokrętko CZAS/WAGA ( / ) zgodnie z ruchem wskazówek zegara, aż na wyświetlaczu pojawi się wartość 14.
5. Nacisnąć przycisk ZEGAR () , aż na wyświetlaczu zacznie migać wartość godziny 15 (oraz ikona OPÓŹNIENIE ()).
6. Obrócić pokrętko CZAS/WAGA ( / ) zgodnie z ruchem wskazówek zegara, aż na wyświetlaczu pojawi się wartość 30.
7. Nacisnąć przycisk ZEGAR () , aby ustawić czas (ikona OPÓŹNIENIE ()) zacznie świecić w sposób ciągły.

**UWAGA:** Po ustawieniu opóźnienia uruchomienia programu należy jednokrotnie nacisnąć przycisk ZEGAR () , aby potwierdzić wybór. Aby anulować program z ustawionym opóźnieniem, należy jednokrotnie nacisnąć przycisk ZEGAR () , a następnie jednokrotnie przycisk PAUZA/ANULOWANIE () , gdy na wyświetlaczu będzie widoczny wstępnie zdefiniowany czas.

## 12 Automatyczna blokada uruchomienia

Ta funkcja umożliwia automatyczne zablokowanie wszystkich przycisków, aby zapobiec użyciu kuchenki bez nadzoru przez małe dzieci. Ikona BLOKADA URUCHOMIENIA () pojawia się po otwarciu lub zamknięciu drzwi uprzedzenia, jeśli przez minutę nie zostanie naciśnięty żaden przycisk. Aby anulować blokadę uruchomienia, należy otworzyć lub zamknąć drzwi.



Care & maintenance  
**Pielęgnacja i konserwacja**  
 Уход и обслуживание  
 Cuidados y Mantenimiento  
 Bakım ve Onarım

Entretien et maintenance  
 Pflege und Wartung  
 Îngrijire și întreținere  
 Cuidados e manutenção

1. Przed przystąpieniem do czyszczenia wyłączyć kuchenkę i wyjąć wtyczkę z gniazdzka.
2. Utrzymywać wewnątrz kuchenki w czystości. Jeżeli podczas gotowania potrawy dojdzie do zabrudzenia wnętrza lub rozlania płynu na ścianki komory, należy zetrzeć go wilgotną szmatką. Unikać stosowania ściernych środków czyszczących lub preparatów w aerozolu, ponieważ mogą one pozostawić ślady i zacieki na powierzchni urządzenia.
3. Zewnętrzne powierzchnie kuchenki należy czyścić odpowiednio odcięniętą, wilgotną ściereczką, a następnie wytrzeć suchą ściereczką. Nie dopuszczać, aby woda dostała się do wnętrza urządzenia przez otwory wentylacyjne.
4. Nie czyścić urządzenia myjką parową.
5. Po wewnętrznej lub zewnętrznej stronie drzwi urządzenia może gromadzić się wilgoć. Jest to normalne zjawisko. Może do niego dochodzić, gdy kuchenka mikrofalowa znajduje się w miejscu, gdzie panuje duża wilgotność. Należy wówczas przetrzeć kuchenkę miękką, suchą ściereczką.
6. Od czasu do czasu należy wyjąć szklany talerz i umyć go w ciepłej wodzie z dodatkiem mydła. Dokładnie osuszyć. Po umyciu i osuszeniu talerza należy go prawidłowo zamontować w kuchenke.
7. W celu usunięcia z kuchenki nieprzyjemnych zapachów, należy wycisnąć do miski przeznaczonej do użycia w kuchenke mikrofalowej sok z cytryny. Wrzucić do miski obie połówki cytryn po wyciśnięciu soku. Dolać pół filiżanki wody i gotować przy pełnej mocy przez 3 minuty lub do czasu zagotowania się wody. Pozostawić w kuchenke na 5 minut, aby para wodna zmiękczyła resztki zaschniętej żywności. Następnie wyjąć miskę, talerz oraz pierścieni obrotowy i wytrzeć wewnątrz do sucha miękką, suchą ściereczką.
8. Jeżeli zajdzie potrzeba wymiany oświetlenia w kuchenke, należy skontaktować się w tym celu z działem obsługi klienta i zamówić wizytę serwisanta. NIE WOLNO wymieniać oświetlenia samodzielnie.

## Infolinia dla klientów (bezpłatna):

800 121 2222 poland@kingfisherservice.com



EN Use  
NO Utilizare

FR Utilisation  
ES Uso

PL Użytkowanie  
PT Utilização

DE Benutzung  
HU Kullanım

RU Использование

## Bevor Sie beginnen

### 01 Funkstörung

Der Betrieb eines Mikrowellenherds kann Funkwellenstörungen mit anderen Geräten verursachen, die in ihrer Nähe betrieben werden, z. B. Radio, Fernsehen, WLAN, schnurlose Telefone und ähnliche Geräte.

Die Störung kann folgendermaßen verringert oder minimiert werden:

1. Die Mikrowelle in Relation zu den anderen Geräten umstellen.
2. Ändern der Ausrichtung zwischen der Mikrowelle und den anderen Geräten.
3. Sicherstellen, dass die Mikrowelle und andere Geräte an separate Hauptleitungen oder Stromkreise angeschlossen sind.

### 02 Optimale Nutzung der Mikrowelle



**WICHTIG:** Metallgegenstände und -behälter dürfen nicht in einer Mikrowelle verwendet werden, da sie Funken und Brände verursachen können.

1. Verwenden Sie nur Glas-, Keramik- und mikrowellengeeignete Kunststoffbehälter.
2. Befolgen Sie stets die Richtlinien des Herstellers hinsichtlich der Zubereitung von Speisen und Getränken, und stellen Sie sicher, dass sie vor dem Verzehr heiß werden.
3. Decken Sie Lebensmittel beim Garen ab, um Spritzer zu vermeiden, und rühren Sie regelmäßig um, um sicherzustellen, dass die Wärme gleichmäßig verteilt wird.
4. Entfernen Sie alle Schutzfolien von der Mikrowelle und dem Bedienfeld.

## Funktionen und Einstellungen

### 01 Bedienfeld

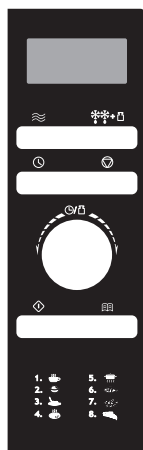

#### LEISTUNG (⊞)

Verwenden, um die Ausgangsleistung der Mikrowelle einzustellen.

#### AUFTAUEN (☼+☼)

Zum Programmieren des Gewichts und der Zeit zum Auftauen gefrorener Lebensmittel.

#### UHR (🕒)

Zum Einstellen der Uhr der Mikrowelle.

#### PAUSE/ABBRECHEN (⏸)

Zum vorübergehenden Anhalten eines Kochprogramms oder Abbrechen eines Programms.

#### ZEIT/GEWICHT (🕒/📏)

Drehen Sie den Regler, um Zeiten, Gewichte oder die Anzahl der Portionen einzugeben.

#### START (▶)

Verwenden, um sofort mit dem Kochen zu beginnen oder ein Programm zu beginnen.

#### AUTOM. KOCHEN (🍲)

Zum sofortigen Kochen einiger beliebter Speisen.

- |                     |                |
|---------------------|----------------|
| 1. Heiße Getränke ☕ | 5. Aufwärmen 🍲 |
| 2. Reis 🍛           | 6. Fisch 🐟     |
| 3. Pasta 🍝          | 7. Popcorn 🍿   |
| 4. Kartoffeln 🥔     | 8. Pizza 🍕     |

## 02 Anzeige



AUTO	Automatikmodus
	Kühlmodus
	Start/Pause
	Zukünftiger Modus
	Zeiteinstellmodus
	Kindersicherung
88:88	Verbleibende Zeit
%	Prozent
g	Gewicht (Gramm)
**	Auftaumodus
	Mikrowellenmodus
1S	Programm 1
	Volle Leistung
2S	Programm 2
	Verminderte Leistung

## 03 Erstmaliges Verwenden der Mikrowelle

- Wenn der Mikrowellenherd zum ersten Mal eingesteckt und eingeschaltet wird, ertönt ein akustisches Signal, und das Display zeigt „1:01“ und „(UHR)“ an.
- Es wird empfohlen, die Uhr vor der weiteren Verwendung auf die aktuelle Uhrzeit einzustellen.

## 04 Einstellen der Uhrzeit

Um die Uhr einzustellen, drücken Sie zuerst die Taste UHR (UHR) einmal für 12-Stunden- oder zweimal für 24-Stunden-Anzeige. Das Uhrensymbol (UHR) blinkt im Display.

So stellen Sie beispielsweise die Zeit auf 08:30 im 12-Stunden-Modus ein:

1. Drücken Sie die Taste UHR (UHR) einmal, und 12H wird angezeigt.
2. Drehen Sie das Rädchen ZEIT/GEWICHT (ZEIT/GEWICHT) im Uhrzeigersinn, bis die Stundenzahl 8 angezeigt wird.
3. Drücken Sie die Taste UHR (UHR) erneut.
4. Drehen Sie das Rädchen ZEIT/GEWICHT (ZEIT/GEWICHT) im Uhrzeigersinn, bis die Minutenzahl 30 angezeigt wird.
5. Drücken Sie die Taste UHR (UHR), um die Einstellung zu bestätigen.

So stellen Sie beispielsweise die Zeit auf 15:45 im 24-Stunden-Modus ein:

1. Drücken Sie die Taste UHR (UHR) zweimal, und 24H wird angezeigt.
2. Drehen Sie das Rädchen ZEIT/GEWICHT (ZEIT/GEWICHT) im Uhrzeigersinn, bis die Stundenzahl 15 angezeigt wird.
3. Drücken Sie die Taste UHR (UHR) erneut.
4. Drehen Sie das Rädchen ZEIT/GEWICHT (ZEIT/GEWICHT) im Uhrzeigersinn, bis die Minutenzahl 45 angezeigt wird.
5. Drücken Sie die Taste UHR (UHR), um die Einstellung zu bestätigen.

**HINWEIS:** Um die aktuelle Uhrzeit während des Kochens zu überprüfen, drücken Sie die Taste UHR (UHR) einmal, und die Uhrzeit wird drei Sekunden lang angezeigt.

## 05 Schnelles Kochen

Mit dieser Funktion können Sie sofort mit voller Leistung zu kochen beginnen.

Drücken Sie die Taste START (START) einmal, und die Mikrowelle beginnt 30 Sekunden lang, mit voller Leistung zu garen. Mit jedem Drücken der Taste START (START) wird die Garzeit um 30 Sekunden von der aktuellen Restzeit bis zu einer maximalen Zeit von 10 Minuten erhöht.

Wenn Sie das Garprogramm unterbrechen möchten, drücken Sie einmal die Taste PAUSE/ABBRECHEN (PAUSE/ABBRECHEN), und das Symbol START (START) blinkt im Display. Drücken Sie die Taste START (START), um das Garen fortzusetzen. Um das Garen vollständig

abzubrechen, drücken Sie die Taste PAUSE/ABBRECHEN (⏸) zweimal. Nach Abschluss der Garzeit ertönt viermal ein Piepton an der Mikrowelle, und im Display wird „Ende“ angezeigt. Der Piepton an der Mikrowelle ertönt alle zwei Minuten viermal, bis die Taste PAUSE/ABBRECHEN (⏸) gedrückt wird oder die Tür geöffnet wird.

## 06 Programmierbares Kochen

Mit dieser Funktion können Sie die Leistung der Mikrowelle verringern und eine Garzeit von bis zu 60 Minuten programmieren. Es sind 6 Leistungsstufen erhältlich, siehe Tabelle 1.

Tabelle 1

Drücken Sie die Taste LEISTUNG (⏻).	EINSTELLUNG DER MIKROWELLENLEISTUNG	LEISTUNG DER MIKROWELLE
Einmal	100 %	800 W
Zweimal	80 %	640 W
3 Mal	60 %	480 W
4 Mal	40 %	320 W
5 Mal	20 %	160 W
6 Mal	0 %	0 W – nur Ventilator

Es gibt zwei Möglichkeiten, diese Funktion zu verwenden.

### Garen mit voller Leistung

Zum Beispiel zum Garen bei 100 % voller Leistung für 1 Minute:

1. Drehen Sie das Rädchen ZEIT/GEWICHT (⌚/⏺) im Uhrzeigersinn, bis 1:00 angezeigt wird.
2. Drücken Sie die Taste START (▶), um das Garen zu beginnen.

### Garen mit verringerter Leistung

Zum Beispiel beim Garen mit 60 % weniger Leistung für 3 Minuten:

1. Drücken Sie die Taste LEISTUNG (⏻) 3 Mal, wie in Tabelle 1 oben gezeigt.
2. Drehen Sie das Rädchen ZEIT/GEWICHT (⌚/⏺) im Uhrzeigersinn, bis 03:00 angezeigt wird.
3. Drücken Sie die Taste START (▶), um das Garen zu beginnen.

**HINWEIS:** Um das Leistungsniveau während des Garvorgangs zu überprüfen, drücken Sie die Taste LEISTUNG (⏻).

**WICHTIG:** Bei der Programmierung der Garzeit durch Drehen des Rädchens ZEIT/GEWICHT (⌚/⏺) wird das Display je nach gewünschter Dauer unterschiedlich erhöht, siehe Tabelle 2. Wenn die Taste START (▶) nicht gedrückt wird, wird das Programm nach 20 Sekunden abgebrochen.

Tabelle 2

ERFORDERLICHE GARZEIT	ZEIT-/GEWICHTERHÖHUNG
0:10 – 5:00	10 Sekunden
05:30 – 10:00	30 Sekunden
11:00 – 30:00	1 Minute
35:00 – 60:00	5 Minuten

## 07 Auftauen nach Gewicht

Die Mikrowelle kann zum Auftauen von Lebensmitteln verwendet werden und berechnet die benötigte Zeit auf der Grundlage des Gewichts des Gefrierguts im Bereich von 100 g bis 1800 g, siehe Tabelle 3.

Tabelle 3

GEWICHT DES GEFRIERGUTS (g)	AUPTAUZEIT (Minuten)
100	5
200	7
300	9



GEWICHT DES GEFRIERGUTS (g)	AUFTAUZEIT (Minuten)
400	11
500	13
600	15
700	17
800	19
900	21
1000	23
1100	25
1200	27
1300	29
1400	31
1500	33
1600	35
1700	37
1800	39

Zum Beispiel zum Auftauen von 600 g Fleisch:

1. Drücken Sie einmal die Taste AUFTAUEN (☼☼☼+☐).
2. Drehen Sie das Rädchen ZEIT/GEWICHT (⌚/☐) im Uhrzeigersinn, bis 600 g angezeigt wird.
3. Drücken Sie die Taste START (◊), um das Auftauen zu starten.
4. Die Mikrowelle beginnt mit dem Countdown von 15:00 Minuten und schaltet sich mehrmals automatisch aus und wieder ein, während sich die Glasplatte weiter dreht.

**HINWEIS:** Während des Auftauzyklus stoppt die Glasplatte das Drehen außerdem und gibt nach einem Teil der Garzeit zweimal einen Piepton aus, um Sie daran zu erinnern, die Lebensmittel umzudrehen. Drücken Sie die Taste START (◊) erneut, um den Auftauzyklus erneut zu starten.

## 08 Auftauen nach Zeit

Mit dieser Funktion können Sie eine Auftauzeit bis maximal 60 Minuten programmieren, ohne ein Gewicht eingeben zu müssen.

Zum Beispiel zum Auftauen von Fisch für 20 Minuten:

1. Drücken Sie die Taste AUFTAUEN (☼☼☼+☐) zweimal.
2. Drehen Sie das Rädchen ZEIT/GEWICHT (⌚/☐) im Uhrzeigersinn, bis 20:00 angezeigt wird. Die Zeit erhöht sich, wie in Tabelle 2 oben beschrieben.
3. Drücken Sie die Taste START (◊), um das Auftauen zu starten.
4. Die Mikrowelle schaltet sich automatisch aus und wieder ein, während sich die Glasplatte weiter dreht.

**HINWEIS:** Während des Auftauzyklus stoppt die Glasplatte das Drehen außerdem und gibt nach einem Teil der Garzeit zweimal einen Piepton aus, um Sie daran zu erinnern, die Lebensmittel umzudrehen. Drücken Sie die Taste START (◊) erneut, um den Auftauzyklus erneut zu starten.

## 09 Multiprogrammieren

Mit dieser Funktion können Sie zwei aufeinander folgende Garsequenzen mit unterschiedlicher Leistung programmieren, falls erforderlich. Siehe auch PROGRAMMIERBARES GAREN oben.

Zum Beispiel zum Garen mit 100 % Leistung für 4 Minuten, gefolgt von 60 % Leistung für 2 Minuten:

1. Drücken Sie die Taste LEISTUNG (≈) einmal, um 100 % Leistung auszuwählen (1S wird auf dem Display angezeigt).
2. Drehen Sie das Rädchen ZEIT/GEWICHT (⌚/☐) im Uhrzeigersinn, bis 04:00 angezeigt wird.
3. Drücken Sie die Taste LEISTUNG (≈) erneut dreimal, um 60 % Leistung auszuwählen (2S wird auf dem Display angezeigt).

4. Drehen Sie das Rädchen ZEIT/GEWICHT (⌚/⚖) im Uhrzeigersinn, bis 02:00 angezeigt wird.
5. Drücken Sie die Taste START (⏻), um das Garen zu beginnen, und die Mikrowelle wird insgesamt 6:00 Minuten in den beiden ausgewählten Leistungsstufen garen.  
Die Mikrowelle gibt einen Signalton aus, wenn Sie von Programm 1S zu Programm 2S wechseln.

**HINWEIS:** Die Funktionen für SCHELLES GAREN, AUFTAUEN, SCHNELLES AUFTAUEN und AUTOMATISCHE PROGRAMME können nicht beim MULTIPROGRAMMGAREN verwendet werden.

## 10 Automatisches Programmgaren

Mit dieser Funktion können Sie eine Reihe von beliebten Lebensmitteln programmieren, indem Sie die Anzahl der Einheiten oder das Gewicht der einzelnen Optionen auswählen, und die Mikrowelle wählt die vorprogrammierte Garzeit entsprechend aus. Siehe Tabelle 4.

Um beispielsweise 300 g Reis bei 100 % Leistung zu garen:

1. Drücken Sie die Taste AUTOMATISCHES GAREN (⏻) zweimal, bis AUTO 2 im Display angezeigt wird.
2. Drehen Sie das Rädchen ZEIT/GEWICHT (⌚/⚖) im Uhrzeigersinn, bis 300 g angezeigt wird. Das Symbol START (⏻) blinkt im Display.
3. Drücken Sie die Taste START (⏻), um das Garen zu beginnen, und die Mikrowelle wird 20:00 Minuten lang garen.

Zum Beispiel zum Garen von 2 Kartoffeln (230 g) bei 100 % Leistung:

1. Drücken Sie Taste AUTOMATISCHES GAREN (⏻) viermal, bis AUTO 4 im Display angezeigt wird.
2. Drehen Sie das Rädchen ZEIT/GEWICHT (⌚/⚖) im Uhrzeigersinn, bis 2 angezeigt wird. Das Symbol START (⏻) blinkt im Display.
3. Drücken Sie die Taste START (⏻), um das Garen zu beginnen, und die Mikrowelle wird 09:00 Minuten lang garen.

**HINWEIS:** Die voreingestellten Zeiten für jedes Programm garen Lebensmittel je nach Gewicht und Form der Lebensmittel u. U. nicht Ihrem Geschmack. Bitte stellen Sie sicher, dass die Speisen vollständig heiß werden, und garen Sie die Lebensmittel länger, falls erforderlich. Die Mikrowellenleistung wird automatisch bei 100 % eingestellt und kann nicht verändert werden.

Tabelle 4

AUTOMATISCHES PROGRAMM	VERWENDUNG FÜR	GEWICHT/EINHEITEN	OPTIONEN	GARZEIT
AUTO 1	Heiße Getränke	Pro Tasse (200 ml)	1	01:30
			2	02:40
			3	03:50
AUTO 2	Reis (kochendes Wasser hinzufügen)	Gewicht (g)	150 g	16:00
			300 g	20:00
			450 g	24:00
			600 g	28:00
AUTO 3	Pasta (kochendes Wasser hinzufügen)	Gewicht (g)	100 g	22:00
			200 g	27:00
			300 g	32:00
AUTO 4	Kartoffeln	Pro Einheit (230 g)	1	05:00
			2	09:00
			3	13:00
AUTO 5	Aufwärmen	Gewicht (g)	200 g	01:30
			300 g	02:00
			400 g	02:30
			500 g	03:00
			600 g	03:30
			700 g	04:00
			800 g	04:30

AUTOMATISCHES PROGRAMM	VERWENDUNG FÜR	GEWICHT/EINHEITEN	OPTIONEN	GARZEIT
AUTO 6	Fisch	Gewicht (g)	200 g	03:00
			300 g	04:20
			400 g	05:40
			500 g	07:00
			600 g	08:20
AUTO 7	Popcorn	Gewicht (g)	99 g	02:20
AUTO 8	Pizza	Gewicht (g)	150 g	00:50
			300 g	01:20
			450 g	01:50

## 11 Voreingestelltes Garen

Mit dieser Funktion können Sie eine Garstartzeit in der Zukunft bis zu einem Tag im Voraus programmieren.

Wenn die Uhrzeit jetzt 10:15 ist und Sie ein Garprogramm mit voller Leistung um 14:30 für 30 Minuten starten möchten:

1. Drücken Sie die Taste LEISTUNG (☞) einmal, um 100 % Leistung auszuwählen.
2. Drehen Sie das Rädchen ZEIT/GEWICHT (⌚/⏺) im Uhrzeigersinn, bis 30:00 angezeigt wird.
3. Drücken Sie die Taste UHR (⌚), und die Stundenzahl 10 blinkt (Symbol ZUKUNFT (⏸) blinkt im Display).
4. Drehen Sie das Rädchen ZEIT/GEWICHT (⌚/⏺) im Uhrzeigersinn, bis 14 angezeigt wird.
5. Drücken Sie die Taste UHR (⌚), und die Minutenangabe 15 blinkt (Symbol ZUKUNFT (⏸) blinkt im Display).
6. Drehen Sie das Rädchen ZEIT/GEWICHT (⌚/⏺) im Uhrzeigersinn, bis 30 angezeigt wird.
7. Drücken Sie die Taste UHR (⌚), um die Uhrzeit einzustellen (Symbol ZUKUNFT (⏸) wird durchgehend im Display angezeigt).

**HINWEIS:** Sobald das voreingestellte Programm eingestellt ist, drücken Sie einmal die Taste UHR (⌚), um die Startzeit zu überprüfen. Um das voreingestellte Programm abzubrechen, drücken Sie einmal die Taste UHR (⌚), und drücken Sie dann die Taste PAUSE/ABBRECHEN (⏸), wenn die voreingestellte Zeit auf dem Display angezeigt wird.

## 12 Automatische Kindersicherung

Mit dieser Funktion können alle Steuerungstasten automatisch gesperrt werden, um einen unbeaufsichtigten Betrieb durch Kinder zu verhindern. Das Symbol KINDERSPERRE (🔒) wird im Display angezeigt, wenn die Tür geöffnet oder geschlossen ist oder wenn länger als eine Minute keine Taste gedrückt wurde. Um die Verriegelungsfunktion zu lösen, muss die Tür geöffnet bzw. geschlossen werden.



- ☞ Care & maintenance
- ☞ Pielęgnacja i konserwacja
- ☞ Уход и обслуживание
- ☞ Cuidados y Mantenimiento
- ☞ Bakım ve Onarım
- ☞ Entretien et maintenance
- ☞ Pflege und Wartung
- ☞ Îngrijire și întreținere
- ☞ Cuidados e manutenção

1. Schalten Sie die Mikrowelle aus, und ziehen Sie den Netzstecker aus der Steckdose, bevor Sie das Gerät reinigen.
2. Halten Sie die Innenseite des Garraums sauber. Entfernen Sie Lebensmittelspritzer oder verschüttete Flüssigkeiten umgehend mit einem feuchten Tuch. Verwenden Sie keine Sprühreiniger oder Scheuermittel, da diese die Oberfläche beschmutzen oder beschädigen können.
3. Säubern Sie die äußeren Oberflächen mit einem feuchten Tuch und wischen Sie sie mit einem weichen Tuch trocken. Lassen Sie keine Feuchtigkeit in die Lüftungöffnungen eindringen.
4. Verwenden Sie bei diesem Gerät keinen Dampfreiniger.
5. Flüssigkeit kann während des Gebrauchs aufgrund von Dampf oder hoher Feuchtigkeit in dem Mikrowellenherd kondensieren. Dies ist normal und sollte mit einem weichen, trockenen Tuch entfernt werden.
6. Entfernen Sie die Glasplatte und den Rollring regelmäßig, und reinigen Sie sie in warmem Seifenwasser. Trocknen Sie sie gründlich ab. Stellen Sie sicher, dass die Bodenmulde sauber und trocken ist, bevor Sie beides sorgfältig wieder einsetzen.
7. Um Gerüche aus der Mikrowelle zu entfernen, schneiden Sie eine Zitrone in zwei Hälften, und drücken Sie den Saft in eine Mikrowellenschüssel. Geben Sie die Zitronenhälften in die Schüssel. Fügen Sie eine halbe Tasse Wasser hinzu und schalten Sie die Mikrowelle bei voller Leistung 3 Minuten lang ein oder, bis das Wasser kocht. Lassen Sie den Dampf 5 Minuten lang trocknen, um die getrocknete Lebensmittel aufzuweichen. Nehmen Sie dann die Schüssel, den Teller und den Rollring heraus, und wischen Sie den Innenraum mit einem trockenen weichen Tuch gründlich ab, um die Rückstände zu entfernen.
8. Wenn die Innenbeleuchtung ausfällt, wenden Sie sich bitte an die Kundendienst-Hotline, um einen Besuch eines Technikers zu vereinbaren. Versuchen Sie nicht, sie selbst zu ersetzen.

## Kunden-Hotline (gebührenfrei):

Wenden Sie sich bitte an Ihren Händler.



Use Utilizare Utilisation Utilisation Użytkowanie Benutzug Использование  
 Utilizare Utilisation Użytkowanie Benutzug Использование  
 Utilização Kullanim

## Перед началом эксплуатации

### 01 Радиопомехи

Работа микроволновой печи может создавать радиопомехи, мешающие работе таких устройств, как радиоприемники, телевизоры, Wi-Fi-роутеры, беспроводные телефоны и аналоговое оборудование.

Уменьшить или свести к минимуму помехи можно следующими способами.

1. Установите микроволновую печь подальше от других устройств
2. Измените положение микроволновой печи относительно других устройств
3. Убедитесь, что микроволновая печь и другие устройства подключены к разным фазам или контурам электросети

### 02 Эффективное использование микроволновой печи



**ВАЖНО!** Запрещается помещать в камеру металлические емкости и контейнеры из материалов, не предназначенных для использования в микроволновой печи, так как они могут вызвать искрение и привести к возгоранию.

1. Используйте только стеклянные и керамические емкости, а также пластиковые контейнеры, подходящие для использования в микроволновой печи.
2. Всегда соблюдайте рекомендации производителя по приготовлению пищи и напитков. Перед их употреблением убедитесь, что они достаточно горячие.
3. Во время приготовления накрывайте продукты во избежание разбрызгивания и регулярно перемешивайте для равномерного разогрева.
4. Снимите защитную пленку с микроволновой печи и панели отображения.

## Функции и настройки

### 01 Панель управления

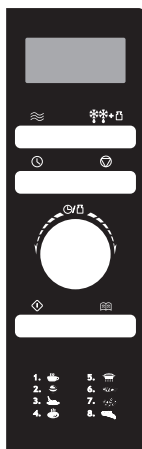

#### МОЩНОСТЬ

Используется для настройки уровня мощности микроволновой печи.

#### РАЗМОРОЗКА

Используется для указания веса и времени разморозки продуктов.

#### ЧАСЫ

Используется для настройки часов микроволновой печи.

#### ПАУЗА/ОТМЕНА

Используется для временной приостановки или отмены программы.

#### ВРЕМЯ/ВЕС









Поверните переключатель, чтобы настроить время, вес или количество порций.

#### СТАРТ

Используется для запуска процесса приготовления или программы.

#### АВТОМАТИЧЕСКАЯ ПРОГРАММА

Используется для приготовления некоторых распространенных видов продуктов.

- |  |   |
|--|---|
| 1. Горячие напитки  | 5. Повторный разогрев  |
| 2. Рис              | 6. Рыба                  |
| 3. Макароны         | 7. Попкорн               |
| 4. Картофель        | 8. Пицца                 |

## 02 Панель отображения



AUTO	Автоматический режим
	Режим охлаждения
	Старт/пауза
	Режим отложенного запуска
	Режим установки времени
	Защита от детей
88:88	Оставшееся время
%	Проценты
g	Вес в граммах
**	Режим разморозки
	Режим микроволновой печи
1S	Программа 1
	Полная мощность
2S	Программа 2
	Пониженная мощность

## 03 Первое использование микроволновой печи

- При первом включении печи раздастся звуковой сигнал, а на дисплее отобразится «1:01» и индикация «».
- Перед дальнейшим использованием рекомендуется установить часы на текущее время.

## 04 Настройка часов

Чтобы настроить часы, сначала нажмите кнопку часов один раз для установки 12-часового или два раза для установки 24-часового формата отображения времени. На дисплее начнет мигать значок часов .

Например, чтобы установить время 08:30 в 12-часовом формате, сделайте следующее.

1. Нажмите кнопку часов один раз. На экране появится надпись 12H.
2. Поверните переключатель времени/веса ( / ) по часовой стрелке, чтобы установить значение часа 8.
3. Снова нажмите кнопку часов .
4. Поверните переключатель времени/веса ( / ) по часовой стрелке, чтобы указать значение минут 30.
5. Подтвердите настройку, нажав кнопку часов .

Чтобы установить время 15:45 в 24-часовом формате, сделайте следующее.

1. Дважды нажмите кнопку часов . На экране появится надпись 24H.
2. Поверните переключатель времени/веса ( / ) по часовой стрелке, чтобы установить значение часа 15.
3. Снова нажмите кнопку часов .
4. Поверните переключатель времени/веса ( / ) по часовой стрелке, чтобы указать значение минут 45.
5. Подтвердите настройку, нажав кнопку часов .

ПРИМЕЧАНИЕ. Чтобы проверить текущее время во время приготовления, нажмите кнопку часов один раз. Текущее время появится на экране на 3 секунды.

## 05 Мгновенное приготовление

Эта функция позволяет мгновенно начать приготовление продуктов на полной мощности.

Нажмите кнопку запуска () один раз. Микроволновая печь запустится на полной мощности на 30 секунд. При каждом последующем нажатии кнопки запуска () время приготовления будет увеличиваться на 30 секунд. Максимальное время составляет 10 минут.

Если вы хотите приостановить программу приготовления, нажмите кнопку паузы/отмены () один раз. На дисплее замигает значок запуска (). Чтобы возобновить процесс приготовления, нажмите кнопку запуска (). Чтобы полностью отменить приготовление, дважды нажмите кнопку паузы/отмены (). После завершения приготовления микроволновая

печь подаст четыре звуковых сигнала, а на дисплее появится надпись End (Конец). Микроволновая печь будет подавать четыре звуковых сигнала каждые две минуты, пока пользователь не нажмет кнопку паузы/отмены (⏸) или не откроет дверцу.

## 06 Программы приготовления

Эта функция позволяет уменьшить мощность работы микроволновой печи и запрограммировать время приготовления (максимум 60 минут). Доступно 6 настроек мощности. См. Таблицу 1.

Таблица 1

Нажмите кнопку мощности (⏏)	НАСТРОЙКА МОЩНОСТИ ПЕЧИ	МОЩНОСТЬ ПЕЧИ
1 раз	100 %	800 Вт
2 раза	80 %	640 Вт
3 раза	60 %	480 Вт
4 раза	40 %	320 Вт
5 раз	20 %	160 Вт
6 раз	0 %	0 Вт — Только вентилятор

Эту функцию можно использовать двумя способами.

### Приготовление на полной мощности

Например, для приготовления на полной мощности в течение 1 минуты сделайте следующее.

1. Поверните переключатель времени/веса (⌚/⏏) по часовой стрелке, чтобы на дисплее отобразилась надпись «1:00».
2. Чтобы запустить процесс приготовления нажмите кнопку запуска (▶).

### Приготовление на пониженной мощности

Например, для приготовления на мощности 60 % в течение 3 минут сделайте следующее.

1. Нажмите кнопку мощности (⏏) 3 раза, как указано в Таблице 1 выше.
2. Поверните переключатель времени/веса (⌚/⏏) по часовой стрелке, чтобы на дисплее отобразилась надпись «3:00».
3. Чтобы запустить процесс приготовления нажмите кнопку запуска (▶).

**ПРИМЕЧАНИЕ.** Чтобы узнать уровень мощности во время приготовления, нажмите кнопку мощности (⏏).

**ВАЖНО!** При программировании времени приготовления путем поворота переключателя веса/времени (⌚/⏏) значения на дисплее будут увеличиваться в зависимости от заданного времени приготовления (см. Таблицу 2). Если не нажать кнопку запуска (▶), программа будет отменена через 20 секунд.

Таблица 2

НЕОБХОДИМОЕ ВРЕМЯ ПРИГОТОВЛЕНИЯ	УВЕЛИЧЕНИЕ ЗНАЧЕНИЯ ВРЕМЕНИ/ВЕСА
0:10–5:00	10 секунд
5:30–10:00	30 секунд
11:00–30:00	1 мин
35:00–60:00	5 минут

## 07 Разморозка по весу

Микроволновую печь можно использовать для разморозки продуктов. Прибор рассчитывает необходимое время на основании веса замороженного продукта в диапазоне от 100 до 1800 г (см. Таблицу 3).

Таблица 3

ВЕС ЗАМОРОЖЕННОГО ПРОДУКТА (г)	ВРЕМЯ РАЗМОРОЗКИ (мин)
100	5
200	7
300	9

ВЕС ЗАМОРОЖЕННОГО ПРОДУКТА (г)	ВРЕМЯ РАЗМОРОЗКИ (мин)
400	11
500	13
600	15
700	17
800	19
900	21
1000	23
1100	25
1200	27
1300	29
1400	31
1500	33
1600	35
1700	37
1800	39

Например, для разморозки 600 г мяса потребуется следующее.

1. Нажмите кнопку разморозки (❄️ + ⏸) один раз.
2. Поверните переключатель времени/веса (⌚ / ⏸) по часовой стрелке, чтобы на дисплее отобразилась надпись «600g».
3. Для запуска процесса разморозки нажмите кнопку запуска (▶️).
4. Микроволновая печь начнет обратный отсчет с 15:00 и автоматически выключится и включится несколько раз, а стеклянная подставка будет продолжать вращаться.

**ПРИМЕЧАНИЕ.** По прошествии части времени разморозки стеклянная подставка перестанет вращаться, а прибор подаст два звуковых сигнала. Это означает, что требуется перевернуть продукт. Для возобновления процесса разморозки нажмите кнопку запуска (▶️) снова.

## 08 Разморозка по времени

Эта функция позволяет запрограммировать время разморозки без указания веса продукта. Максимальное время разморозки составляет 60 минут.

Например, для разморозки рыбы в течение 20 минут потребуется следующее.

1. Нажмите кнопку разморозки (❄️ + ⏸) два раза.
2. Поверните переключатель времени/веса (⌚ / ⏸) по часовой стрелке, чтобы на дисплее отобразилась надпись «20:00». Время будет увеличиваться, как указано в Таблице 2 выше.
3. Для запуска процесса разморозки нажмите кнопку запуска (▶️).
4. Микроволновая печь автоматически выключится и включится несколько раз, а стеклянная подставка будет продолжать вращаться.

**ПРИМЕЧАНИЕ.** По прошествии части времени разморозки стеклянная подставка перестанет вращаться, а прибор подаст два звуковых сигнала. Это означает, что требуется перевернуть продукт. Для возобновления процесса разморозки нажмите кнопку запуска (▶️) снова.

## 09 Приготовление по нескольким программам

Эта функция позволяет запустить две последовательные программы приготовления на разных уровнях мощности (при необходимости). Также см. раздел «Программы приготовления» выше.

Например, для приготовления продуктов на полной мощности в течение 4 минут, а затем на мощности 60 % в течение 2 минут, сделайте следующее.

1. Нажмите кнопку мощности (⚡) один раз, чтобы выбрать мощность 100 % (на дисплее отобразится надпись «1S»).



2. Поверните переключатель времени/веса (⌚/⚖) по часовой стрелке, чтобы на дисплее отобразилась надпись «4:00».
3. Нажмите кнопку мощности (⚡) три раза, чтобы выбрать мощность 60 % (на дисплее отобразится надпись «2S»).
4. Поверните переключатель времени/веса (⌚/⚖) по часовой стрелке, чтобы на дисплее отобразилась надпись «2:00».
5. Нажмите кнопку запуска (⏪), чтобы начать приготовление. Микроволновая печь будет работать в течение 6 минут на двух выбранных уровнях мощности. При завершении программы 1S и запуске программы 2S раздастся один звуковой сигнал.

**ПРИМЕЧАНИЕ.** Функции мгновенного приготовления, разморозки по весу, разморозки по времени и автоматической программы нельзя использовать в режиме нескольких программ.

## 10 Автоматическая программа приготовления

Эта функция позволяет запрограммировать приготовление распространенных видов продуктов путем выбора количества штук или веса каждого продукта. Соответствующее время приготовления микроволновая печь выбирает автоматически. См. Таблица 4.

Например, для приготовления 300 г риса на полной мощности потребуется следующее.

1. Нажмите кнопку автоматической программы (⚙) два раза. На дисплее отобразится надпись AUTO 2.
2. Поверните переключатель времени/веса (⌚/⚖) по часовой стрелке, чтобы на дисплее отобразилась надпись «300g» и замигал значок запуска (⏪).
3. Нажмите кнопку запуска (⏪), чтобы начать приготовление. Микроволновая печь будет работать в течение 20 минут.

Например, для приготовления 2 картофелин (230 г каждая) на полной мощности потребуется следующее.

1. Нажмите кнопку автоматической программы (⚙) четыре раза. На дисплее отобразится надпись AUTO 4.
2. Поверните переключатель времени/веса (⌚/⚖) по часовой стрелке, чтобы на дисплее отобразилась надпись «2» и замигал значок запуска (⏪).
3. Нажмите кнопку запуска (⏪), чтобы начать приготовление. Микроволновая печь будет работать в течение 9 минут.

**ПРИМЕЧАНИЕ.** Предустановленные значения времени для каждой программы не гарантируют оптимального приготовления продуктов, поскольку необходимо учитывать также вес и форму продуктов. Перед употреблением убедитесь, что продукты достаточно горячие. При необходимости увеличьте время приготовления. По умолчанию микроволновая печь запускается на полной мощности. Уровень мощности нельзя изменить.

Таблица 4













АВТОМАТИЧЕСКАЯ ПРОГРАММА	ДЛЯ ЧЕГО ПОДХОДИТ	ВЕС/КОЛ-ВО ШТУК	ПАРАМЕТРЫ	ВРЕМЯ ПРИГОТОВЛЕНИЯ
АУТО 1	Горячие напитки	Чашка (200 мл)	1	1:30
			2	2:40
			3	3:50
АУТО 2	Рис (добавить кипяченую воду)	Вес (г)	150 г	16:00
			300 г	20:00
			450 г	24:00
			600 г	28:00
АУТО 3	Макароны (добавить кипяченую воду)	Вес (г)	100 г	22:00
			200 г	27:00
			300 г	32:00
АУТО 4	Картофель	Штука (230 г)	1	5:00
			2	9:00
			3	13:00



АВТОМАТИЧЕСКАЯ ПРОГРАММА	ДЛЯ ЧЕГО ПОДХОДИТ	ВЕС/КОЛ-ВО ШТУК	ПАРАМЕТРЫ	ВРЕМЯ ПРИГОТОВЛЕНИЯ
АУТО 5	Повторный разогрев	Вес (г)	200 г	1:30
			300 г	2:00
			400 г	2:30
			500 г	3:00
			600 г	3:30
			700 г	4:00
АУТО 6	Рыба	Вес (г)	200 г	3:00
			300 г	4:20
			400 г	5:40
			500 г	7:00
			600 г	8:20
АУТО 7	Попкорн	Вес (г)	99 г	2:20
АУТО 8	Пицца	Вес (г)	150 г	0:50
			300 г	1:20
			450 г	1:50

## 11 Отложенный запуск

Эта функция позволяет запрограммировать время начала приготовления на определенное время, но не более 24 часов с текущего момента.

Например, если текущее время — 10:15, а вы хотите запустить программу приготовления на полной мощности в 14:30 в течение 30 минут, сделайте следующее.

1. Нажмите кнопку мощности () один раз, чтобы выбрать мощность 100 %.
2. Поверните переключатель времени/веса ( / ) по часовой стрелке, чтобы на дисплее отобразилась надпись «30:00».
3. Нажмите кнопку часов (). На дисплее начнут мигать соответствующая часам цифра 10 и значок отложенного запуска ()
4. Поверните переключатель времени/веса ( / ) по часовой стрелке, чтобы на дисплее отобразилась надпись «14».
5. Нажмите кнопку часов (). На дисплее начнут мигать соответствующая минутам цифра 15 и значок отложенного запуска ()
6. Поверните переключатель времени/веса ( / ) по часовой стрелке, чтобы на дисплее отобразилась надпись «30».
7. Нажмите кнопку часов () , чтобы задать время. Значок отложенного запуска () перестанет мигать.

**ПРИМЕЧАНИЕ.** После завершения настройки времени запуска нажмите кнопку часов () один раз, чтобы узнать время начала приготовления. Чтобы отменить заданную программу отложенного запуска, нажмите кнопку часов () один раз, а когда на дисплее появится заданное время запуска, нажмите кнопку паузы/отмены ()

## 12 Автоматическая защита от детей

Эта функция позволяет автоматически заблокировать все кнопки управления для защиты микроволновой печи от маленьких детей. Если кнопки управления не нажимаются в течение минуты, на дисплее отображается значок блокировки () вне зависимости от того, открыта или закрыта дверца. Чтобы отключить блокировку, необходимо открыть или закрыть дверцу соответствующим образом.



🛠 Care & maintenance  
 🛠 Pielęgnacja i konserwacja  
 🛠 Уход и обслуживание  
 🛠 Cuidados y Mantenimiento  
 🛠 Bakım ve Onarım

🛠 Entretien et maintenance  
 🛠 Pflege und Wartung  
 🛠 Îngrijire și întreținere  
 🛠 Cuidados e manutenção

1. Перед очисткой выключите микроволновую печь и извлеките вилку из розетки электросети.
2. Содержите камеру печи в чистоте. При разбрызгивании продуктов и жидкости внутри камеры немедленно удалите загрязнения с помощью хорошо отжатой влажной ткани. Не используйте аэрозольные или абразивные чистящие средства, так как они могут повредить поверхность или оставить на ней пятна.
3. Очищайте внешнюю поверхность с помощью хорошо отжатой влажной ткани и протирайте насухо мягкой сухой тканью. Не допускайте попадания влаги в вентиляционные отверстия.
4. Не выполняйте очистку прибора с помощью пароочистителей.
5. Влага может конденсироваться на печи во время использования из-за пара или высокой влажности. Это нормальное явление, однако конденсат необходимо вытереть мягкой сухой тканью.
6. Регулярно снимайте стеклянную подставку и поворотный стол и очищайте их теплой мыльной водой. Протирайте насухо. Перед установкой элементов обратно убедитесь, что нижняя поверхность камеры чистая и сухая.
7. Чтобы устранить запахи из микроволновой печи, разрежьте лимон пополам и выжмите сок в емкость, подходящую для использования в микроволновой печи. Положите половинки лимона в ту же емкость. Добавьте полчашки воды и запустите микроволновую печь на полной мощности на 3 минуты или до кипения воды. Оставьте емкость на 5 минут, чтобы пар размягчил присохшие к стенкам частицы. Затем извлеките емкость, подставку и поворотный стол и тщательно протрите камеру мягкой сухой тканью, чтобы удалить остатки пищи.
8. В случае неисправности освещения внутри камеры обратитесь на горячую линию центра обслуживания покупателей, чтобы вызвать специалиста по ремонту. НЕ ПЫТАЙТЕСЬ заменить элементы самостоятельно.

## Центр обслуживания клиентов (звонки бесплатны):

Обратитесь к своему продавцу



Соответствует всем требуемым Техническим регламентам Таможенного союза.

Производитель \ продавец товара не несет ответственности за причинение ущерба здоровью или имуществу вследствие эксплуатации товара по истечению срока службы.

Дата изготовления (месяц.год) см. на упаковке.

Данный прибор не предназначен для использования детьми, а так же лицами, имеющими физические, нервные или психические отклонения или недостаток опыта и знаний, за исключением случаев, когда за такими лицами осуществляется надзор или проводится их инструктирование относительно использования данного прибора лицом, отвечающим за их безопасность. Необходимо осуществлять надзор за детьми с целью недопущения их игр с прибором.

Критерием предельного состояния изделия является истечение его срока службы.



EN Use  
RO Utilizare

FR Utilisation  
ES Uso

PL Użytkowanie  
PT Utilização

DE Benutzung  
TR Kullanım

RU Использование

## Înainte de a începe

### 01 Interferența undelor radio

Funcționarea unui cuptor cu microunde poate cauza interferența cu undele radio ale altor dispozitive care funcționează în vecinătatea acestuia, precum radiouri, televizoare, rețele wi-fi, telefoane wireless și echipamente similare.

Puteți reduce sau minimiza interferența prin:

1. Mutarea cuptorului cu microunde în raport cu alte dispozitive.
2. Schimbarea orientării dintre cuptorul cu microunde și alte dispozitive.
3. Asigurarea faptului că cuptorul cu microunde și alte dispozitive sunt conectate la rețele sau circuite separate.

### 02 Exploatarea la maxim a cuptorului cu microunde



**IMPORTANT:** Nu este permisă utilizarea ustensilelor și a recipientelor metalice într-un cuptor cu microunde, deoarece acestea pot cauza scântei și incendii.

1. Utilizați numai recipiente din sticlă, ceramică și recipiente din plastic adaptate utilizării în cuptorul cu microunde.
2. Respectați întotdeauna recomandările producătorului cu privire la gătitul alimentelor și a băuturilor și asigurați-vă că acestea sunt foarte fierbinți înainte de a le consuma.
3. Acoperiți alimentele în timpul gătirii pentru a preveni împrășcarea și amestecați periodic pentru a asigura distribuția uniformă a căldurii.
4. Îndepărtați integral folia de protecție de pe cuptorul cu microunde și de pe panoul de afișare al acestuia.

## Funcții și setări

### 01 Panoul de control



#### PUTERE (☞)

Utilizați pentru a seta nivelul puterii de ieșire pentru microunde.

#### DEZGHEȚARE (☞+☞)

Utilizați pentru a programa greutatea și durata pentru decongelarea alimentelor congelate.

#### CEAS (🕒)

Utilizați pentru a seta ceasul cuptorului cu microunde.

#### PAUZĂ / ANULARE (🛑)

Utilizați pentru a întrerupe temporar un program de gătit sau pentru a anula definitiv un program.

#### DURATĂ / GREUTATE (🕒/☞)

Rotiți discul pentru a introduce duratele, greutatele sau numărul de porții.

#### PORNIRE (🔼)

Utilizați pentru a găti imediat sau pentru a începe un program.

#### GĂTIRE AUTOMATĂ (📖)

Utilizați pentru gătitul imediat al unor mâncăruri populare.

- |                    |                  |
|--------------------|------------------|
| 1. Băuturi calde ☕ | 5. Reîncălzire 🍲 |
| 2. Orez 🍲          | 6. Pește 🐟       |
| 3. Paste 🍝         | 7. Pop-corn 🍿    |
| 4. Cartofi 🍟       | 8. Pizza 🍕       |

## 02 Panoul de afișare



AUTO	Modul automat
	Modul de răcire
	Pornire / pauză
	Modul de gătire în viitor
	Modul cu durată setată
	Blocare împotriva accesului copiilor
88:88	Durata rămasă
%	Procent
g	Greutate (grame)
**	Modul de dezghețare
	Modul cu microunde
1S	Programul 1
	Putere maximă
2S	Programul 2
	Putere redusă

## 03 Utilizarea cuptorului cu microunde pentru prima dată

- Când cuptorul este conectat la rețeaua de alimentare și pornit pentru prima dată, se va auzi un semnal sonor și pe afișaj va apărea „1:01” și .
- Este recomandat să setați ceasul la ora curentă înainte de orice altă utilizare.

## 04 Setarea ceasului

Pentru a seta ceasul, mai întâi apăsați pe butonul CLOCK (CEAS) () o dată pentru formatul de funcționare cu 12 ore sau de două ori pentru 24 ore. Pictograma ceasului () apare intermitent pe afișaj.

De exemplu, pentru a seta ceasul la 08:30 în modul cu 12 ore:

1. Apăsați o dată pe butonul CLOCK (CEAS) () și pe afișaj apare 12H.
2. Rotiți discul TIME / WEIGHT (DURATĂ / GREUTATE) () în sens orar pentru a indica cifra 8 pentru oră.
3. Apăsați din nou pe butonul CLOCK (CEAS) ()
4. Rotiți discul TIME / WEIGHT (DURATĂ / GREUTATE) () în sens orar pentru a indica numărul 30 pentru minute.
5. Apăsați pe butonul CLOCK (CEAS) () pentru a confirma setarea.

De exemplu, pentru a seta ceasul la 15:45 în modul cu 24 ore:

1. Apăsați de două ori pe butonul CLOCK (CEAS) () și pe afișaj apare 24H.
2. Rotiți discul TIME / WEIGHT (DURATĂ / GREUTATE) () în sens orar pentru a indica numărul 15 pentru oră.
3. Apăsați din nou pe butonul CLOCK (CEAS) ()
4. Rotiți discul TIME / WEIGHT (DURATĂ / GREUTATE) () în sens orar pentru a indica numărul 45 pentru minute.
5. Apăsați pe butonul CLOCK (CEAS) () pentru a confirma setarea.

**NOTĂ:** Pentru a verifica ora curentă în timpul gătirii, apăsați o dată pe butonul CLOCK (CEAS) () și pe afișaj va apărea ora curentă timp de trei secunde.

## 05 Gătirea imediată

Această funcție vă permite să începeți imediat procesul de gătire la putere maximă.

Apăsați o dată pe butonul START (PORNIRE) () și cuptorul cu microunde va începe procesul de gătire la putere maximă timp de 30 secunde. La fiecare apăsare consecutivă a butonului START (PORNIRE) (), va crește durata de gătire cu 30 de secunde față de durata actuală rămasă până la o durată maximă de 10 minute.

Dacă doriți să întrerupeți programul de gătire în orice moment, apăsați o dată pe butonul PAUSE / CANCEL (PAUZĂ / ANULARE) () și pe afișaj va apărea intermitent pictograma START (PORNIRE) (). Apăsați pe butonul START (PORNIRE) () pentru a

reîncepe procesul de gătire. Pentru a anula complet procesul de gătire, apăsați de două ori pe butonul PAUSE / CANCEL (PAUZĂ / ANULARE) (⏸). După încheierea procesului de gătire, cuptorul cu microunde va emite patru semnale sonore și pe afișaj va apărea End (Sfârșit). Cuptorul cu microunde va emite patru semnale sonore la fiecare două minute până când este apăsat butonul PAUSE / CANCEL (PAUZĂ / ANULARE) (⏸) sau este deschisă ușa.

## 06 Gătirea programabilă

Această funcție vă permite să reduceți puterea de ieșire a cuptorului cu microunde și să programați o durată de gătire de până la maxim 60 minute. Sunt disponibile 6 niveluri de putere, consultați Tabelul 1.

Tabelul 1

APĂSAȚI pe butonul POWER (PUTERE) (⏻)	SETAREA PENTRU PUTEREA MICROUNDTELOR	PUTEREA DE IEȘIRE A MICROUNDTELOR
O dată	100%	800 W
De două ori	80%	640 W
de 3 ori	60%	480 W
de 4 ori	40%	320 W
de 5 ori	20%	160 W
de 6 ori	0%	0 W - numai ventilator

Există două moduri de a utiliza această funcție.

### Gătirea la putere maximă

De exemplu, pentru a găti la putere maximă, de 100%, timp de 1 minut:

1. Rotiți discul TIME / WEIGHT (DURATĂ / GREUTATE) (⌚/⏺) în sens orar până când pe afișaj apare 1:00.
2. Apăsați pe butonul START (PORNIRE) (▶) pentru a începe procesul de gătire.

### Gătirea la putere redusă

De exemplu, pentru a găti la putere redusă, de 60%, timp de 3 minute:

1. Apăsați de 3 ori pe butonul POWER (PUTERE) (⏻) ca în Tabelul 1 de mai sus.
2. Rotiți discul TIME / WEIGHT (DURATĂ / GREUTATE) (⌚/⏺) în sens orar până când pe afișaj apare 03:00.
3. Apăsați pe butonul START (PORNIRE) (▶) pentru a începe procesul de gătire.

**NOTĂ:** Pentru a verifica nivelul de putere în timpul gătirii, apăsați pe butonul START (PORNIRE) (⏻).

**IMPORTANT:** Când programați durata de gătire rotind discul TIME / WEIGHT (DURATĂ / GREUTATE) (⌚/⏺), valoarea de pe afișaj va crește într-un ritm diferit, în funcție de durata necesară, consultați Tabelul 2. Dacă nu este apăsat butonul START (PORNIRE) (▶), programul va fi anulat după 20 secunde.

Tabelul 2

DURATA DE GĂTIRE NECESARĂ	TREAPTĂ PENTRU DURATĂ / GREUTATE
0:10 – 5:00	10 secunde
05:30 – 10:00	30 secunde
11:00 – 30:00	1 minut
35:00 – 60:00	5 minute

## 07 Dezghețarea în funcție de greutate

Cuptorul cu microunde poate fi utilizat pentru a dezgheța alimentele și calculează durata necesară în funcție de greutatea alimentelor congelate, programată în intervalul 100 g - 1800 g, consultați Tabelul 3.

Tabelul 3

GREUTATE ALIMENTE CONGELATE (g)	DURATĂ DEZGHEȚARE (minute)
100	5
200	7

GREUTATE ALIMENTE CONGELATE (g)	DURATĂ DEZGHEȚARE (minute)
300	9
400	11
500	13
600	15
700	17
800	19
900	21
1000	23
1100	25
1200	27
1300	29
1400	31
1500	33
1600	35
1700	37
1800	39

De exemplu, pentru a dezgheța 600 g de carne:

1. Apăsați o dată pe butonul DEFROST (DEZGHEȚARE) (☼☼+☼).
2. Rotiți discul TIME / WEIGHT (DURATĂ / GREUTATE) (⌚/☼) în sens orar până când pe afișaj apare 600 g.
3. Apăsați pe butonul START (PORNIRE) (◊) pentru a începe procesul de dezghețare.
4. Cuptorul cu microunde va începe numărătoarea inversă de la 15:00 și se va opri și va porni automat de mai multe ori, timp în care platoul din sticlă continuă să se rotească.

**NOTĂ:** În plus, în timpul ciclului de dezghețare, platoul din sticlă își oprește rotația și emite două semnale sonore pe parcursul duratei de gătire, pentru a vă reaminti să întoarceți alimentele. Apăsați din nou pe butonul START (PORNIRE) (◊) pentru a reporni ciclul de dezghețare.

## 08 Dezghețarea în funcție de durată

Această funcție vă permite să programați o durată de dezghețare, fără să introduceți greutatea, de până la maxim 60 minute.

De exemplu, pentru a dezgheța pește timp de 20 de minute:

1. Apăsați de două ori pe butonul DEFROST (DEZGHEȚARE) (☼☼+☼).
2. Rotiți discul TIME / WEIGHT (DURATĂ / GREUTATE) (⌚/☼) în sens orar până când pe afișaj apare 20:00. Durata va crește ca în Tabelul 2 de mai sus.
3. Apăsați pe butonul START (PORNIRE) (◊) pentru a începe procesul de dezghețare.
4. Cuptorul cu microunde se va opri și va porni automat de mai multe ori, timp în care platoul din sticlă continuă să se rotească.

**NOTĂ:** În plus, în timpul ciclului de dezghețare, platoul din sticlă își oprește rotația și emite două semnale sonore pe parcursul duratei de gătire, pentru a vă reaminti să întoarceți alimentele. Apăsați din nou pe butonul START (PORNIRE) (◊) pentru a reporni ciclul de dezghețare.

## 09 Gătire cu mai multe programe

Această funcție vă permite să programați două secvențe de gătire consecutive, utilizând niveluri diferite de putere, dacă este necesar. Consultați și secțiunea GĂTIRE PROGRAMABILĂ de mai sus.

De exemplu, pentru a găti la putere de 100% timp de 4 minute, urmată de putere de 60% timp de 2 minute:

1. Apăsați o dată pe butonul POWER (PUTERE) (⊞) pentru a selecta putere 100% (pe afișaj apare 1S).
2. Rotiți discul TIME / WEIGHT (DURATĂ / GREUTATE) (⌚/☼) în sens orar până când pe afișaj apare 04:00.

3. Apăsăți din nou pe butonul POWER (PUTERE) (⊞) de trei ori pentru a selecta putere 60% (pe afișaj apare 2S).
4. Rotiți discul TIME / WEIGHT (DURATĂ / GREUTATE) (⌚/⏚) în sens orar până când pe afișaj apare 02:00.
5. Apăsăți pe butonul START (PORNIRE) (⬇) pentru a începe procesul de gătire, iar cuptorul cu microunde gătește timp de 6:00 minute în total la cele două niveluri de putere selectate.  
Cuptorul cu microunde va emite un semnal sonor la trecerea de la Programul 1S la Programul 2S.

**NOTĂ:** Funcțiile GĂTIRE IMEDIATĂ, DEZGHEȚARE ÎN FUNCȚIE DE GREUTATE, DEZGHEȚARE RAPIDĂ și PROGRAM AUTOMAT nu pot fi utilizate în GĂTIREA CU MAI MULTE PROGRAME.

## 10 Gătire cu program automat

Această funcție vă permite să programați mai multe alimente populare selectând numărul de unități sau greutatea fiecărei opțiuni, iar cuptorul cu microunde selectează, în consecință, durata de gătire pre-programată. Consultați tabelul 4.

De exemplu, pentru a găti 300 g de orez la 100% putere:

1. Apăsăți de două ori pe butonul AUTO COOK (GĂTIRE AUTOMATĂ) (⏚) până când pe afișaj apare AUTO 2.
2. Rotiți discul TIME / WEIGHT (DURATĂ / GREUTATE) (⌚/⏚) în sens orar până când pe afișaj apare 300 g, pictograma START (PORNIRE) (⬇) apare intermitent pe afișaj.
3. Apăsăți pe butonul START (PORNIRE) (⬇) pentru a începe procesul de gătire, iar cuptorul cu microunde gătește timp de 20:00 minute.

De exemplu, pentru a găti 2 cartofi (a câte 230 g fiecare) la 100% putere:

1. Apăsăți de patru ori pe butonul AUTO COOK (GĂTIRE AUTOMATĂ) (⏚) până când pe afișaj apare AUTO 4.
2. Rotiți discul TIME / WEIGHT (DURATĂ / GREUTATE) (⌚/⏚) în sens orar până când pe afișaj apare 2, pictograma START (PORNIRE) (⬇) apare intermitent pe afișaj.
3. Apăsăți pe butonul START (PORNIRE) (⬇) pentru a începe procesul de gătire, iar cuptorul cu microunde gătește timp de 09:00 minute.

**NOTĂ:** Este posibil ca, în cazul duratelor presetate pentru fiecare program, alimentele să nu fie gătite pe gustul dvs., în funcție de greutatea și de forma acestora. Asigurați-vă că mâncarea este fierbinte înainte de a o consuma și gătiți mâncarea pentru mai mult timp, dacă este necesar. Puterea cuptorului cu microunde este setată automat la 100% și nu poate fi modificată.

**Tabelul 4**

PROGRAM AUTOMAT	UTILIZARE PENTRU	GREUTATE / UNITĂȚI	OPȚIUNI	DURATĂ DE GĂTIRE
AUTO 1	Băuturi calde	Per cană (200 ml)	1	01:30
			2	02:40
			3	03:50
AUTO 2	Orez (Adăugați apă fiartă)	Greutate (g)	150 g	16:00
			300 g	20:00
			450 g	24:00
			600 g	28:00
AUTO 3	Paste (Adăugați apă fiartă)	Greutate (g)	100 g	22:00
			200 g	27:00
			300 g	32:00
AUTO 4	Cartofi	Pe unitate (230 g)	1	05:00
			2	09:00
			3	13:00















PROGRAM AUTOMAT	UTILIZARE PENTRU	GREUTATE / UNITĂȚI	OPȚIUNI	DURATĂ DE GĂTIRE
AUTO 5	Reîncălzire	Greutate (g)	200 g	01:30
			300 g	02:00
			400 g	02:30
			500 g	03:00
			600 g	03:30
			800 g	04:30
AUTO 6	Pește	Greutate (g)	200 g	03:00
			300 g	04:20
			400 g	05:40
			500 g	07:00
			600 g	08:20
AUTO 7	Pop-corn	Greutate (g)	99 g	02:20
AUTO 8	Pizza	Greutate (g)	150 g	00:50
			300 g	01:20
			450 g	01:50

## 11 Gătirea presetată

Această funcție vă permite să programați o oră de începere a procesului de gătire în viitor cu până la o zi în avans.

De exemplu, dacă ora actuală este 10:15 și doriți să începeți un program de gătire la putere maximă la 14:30 timp de 30 minute:

1. Apăsați o dată pe butonul POWER (PUTERE) () pentru a selecta putere 100%.
  2. Rotiți discul TIME / WEIGHT (DURATĂ / GREUTATE) () în sens orar până când pe afișaj apare 30:00.
  3. Apăsați pe butonul CLOCK (CEAS) () și numărul 10 pentru ore va apărea intermitent (pe afișaj va apărea intermitent pictograma FUTURE (VIITOR) ()).
  4. Rotiți discul TIME / WEIGHT (DURATĂ / GREUTATE) () în sens orar până când pe afișaj apare 14.
  5. Apăsați pe butonul CLOCK (CEAS) () și numărul 15 pentru minute va apărea intermitent (pe afișaj va apărea intermitent pictograma FUTURE (VIITOR) ()).
  6. Rotiți discul TIME / WEIGHT (DURATĂ / GREUTATE) () în sens orar până când pe afișaj apare 30.
  7. Apăsați pe butonul CLOCK (CEAS) () pentru a seta ora (pe afișaj va apărea constant pictograma FUTURE (VIITOR) ()).
- NOTĂ:** Odată ce este setat programul cu durată presetată, apăsați o dată pe butonul CLOCK (CEAS) () pentru a verifica ora de începere. Pentru a anula programul cu durată presetată, apăsați o dată pe butonul CLOCK (CEAS) () și apoi apăsați o dată pe butonul PAUSE / CANCEL (PAUZĂ / ANULARE) () când pe afișaj apare durata presetată.

## 12 Blocarea automată împotriva accesului copiilor

Această funcție permite blocarea automată a tuturor butoanelor de control pentru a preveni operarea nesupravegheată de către copiii mici. Pictograma CHILD LOCK (BLOCARE ÎMPOTRIVA ACCESULUI COPILOR) () apare pe afișaj când ușa este deschisă sau închisă în cazul nu a fost apăsat niciun buton timp de peste un minut. Pentru a decupla funcția de blocare, ușa trebuie deschisă sau închisă corespunzător.



10 Care & maintenance  
 11 Pielęgnacja i konserwacja  
 12 Уход и обслуживание  
 13 Cuidados y Mantenimiento  
 14 Bakım ve Onarım

10 Entretien et maintenance  
 11 Pflege und Wartung  
 12 Îngrijire și întreținere  
 13 Cuidados e manutenção

1. Opriți cuptorul cu microunde și scoateți ștecărul din priză de perete înainte de curățare.
2. Păstrați curat interiorul incintei cuptorului. Îndepărtați imediat mâncarea împroșcată sau lichidele vărsate cu o lavetă umedă storsă bine. Evitați utilizarea sprayurilor de curățare sau a produselor abrazive, deoarece acestea pot păta sau deteriora suprafața.
3. Suprafețele exterioare trebuie să fie curățate cu o lavetă umedă storsă bine și uscate cu o lavetă moale și uscată. Nu permiteți pătrunderea umezelii în deschiderile de ventilație.
4. Nu folosiți un dispozitiv de curățat cu aburi pentru acest aparat.
5. Umezeala poate forma condens pe cuptor în timpul utilizării, din cauza aburilor sau a umidității ridicate. Este un lucru normal și condensul trebuie îndepărtat cu o lavetă moale și uscată.
6. Scoateți periodic platoul din sticlă și inelul rotativ și curățați în apă caldă și săpun. Uscați bine. Asigurați-vă că podeaua incintei este curată și uscată înainte de re poziționarea cu atenție.
7. Pentru a îndepărta mirosurile din cuptorul cu microunde, tăiați o lămâie în două și stoarceți zeama într-un bol compatibil cu cuptorul cu microunde. Adăugați jumătățile de lămâie în bol. Adăugați jumătate de ceașcă de apă și încălziți la microunde la putere maximă timp de 3 minute sau până când fierbe apa. Lăsați să acționeze timp de 5 minute pentru ca aburul să înmoaie mâncarea uscată. Îndepărtați apoi bolul, platoul și inelul rotativ și ștergeți bine cu o lavetă moale și uscată pentru a îndepărta resturile.
8. Dacă se arde lumina din incinta internă, contactați centrul de asistență clienți pentru a programa o vizită din partea unui inginer – NU încercați să înlocuiți această componentă pe cont propriu.

## Asistență clienți (apel gratuit):

0800 895 099 [romania@kingfisherservice.com](mailto:romania@kingfisherservice.com)



EN Use  
NO Utilizare

FR Utilisation  
ES Uso

PL Użytkowanie  
PT Utilização

DE Benutzung  
TR Kullanım

RU Использование

## Antes de empezar

### 01 Interferencias de radio

El funcionamiento de un horno microondas puede causar interferencias de ondas de radio con otros dispositivos que funcionen en sus proximidades, como radios, televisores, aparatos de Wi-Fi, teléfonos inalámbricos y otros equipos similares.

Para reducir o minimizar las interferencias:

1. Reubique el microondas en relación con los otros dispositivos.
2. Cambie la orientación entre el microondas y los otros dispositivos.
3. Asegúrese de que el microondas y los otros dispositivos están conectados en tomas de corriente o circuitos diferentes.

### 02 Cómo sacar el máximo partido de su horno microondas



**IMPORTANTE:** No se permite el uso de utensilios y recipientes de metal en un microondas, ya que pueden producir chispas e incendios.

1. Utilice solo recipientes de cristal, cerámica y plástico adecuado para microondas.
2. Siga siempre las directrices del fabricante con respecto a la cocción de comida y bebida y asegúrese de que los productos están bien calientes antes del consumo.
3. Tape los alimentos durante la cocción para evitar salpicaduras y remuévalos periódicamente para garantizar que el calor se distribuye de forma uniforme.
4. Retire todas las películas protectoras del microondas y la pantalla.

## Funciones y ajustes

### 01 Panel de control



#### POTENCIA (🌊)

Utilice esta opción para ajustar el nivel de salida de potencia del microondas.

#### DESCONGELAR (❄️ + 🕒)

Utilice esta opción para programar el peso y el tiempo para descongelar alimentos congelados.

#### RELOJ (🕒)

Utilice esta opción para configurar el reloj del horno microondas.

#### PAUSA/CANCELAR (⏸️)

Utilice esta opción para detener temporalmente un programa de cocción o cancelarlo por completo.

#### TIEMPO/PESO (🕒/🕒)

Gire el dial para introducir tiempos, pesos o el número de raciones.

#### INICIO (▶️)

Utilice esta opción para empezar a cocinar al instante o iniciar un programa.

#### COCCIÓN AUTOMÁTICA (📖)

Utilice esta opción para cocinar al instante algunos alimentos comunes.

1. Bebidas calientes 🍵
2. Arroz 🍛
3. Pasta 🍝
4. Patatas 🍟
5. Recalentar 🍲
6. Pescado 🐟
7. Palomitas de maíz 🍿
8. Pizza 🍕

## 02 Pantalla



AUTO	Modo automático
	Modo de refrigeración
	Inicio/Pausa
	Modo de futuro
	Modo de ajuste de hora
	Bloqueo infantil
88:88	Tiempo restante
%	Porcentaje
g	Peso (gramos)
	Modo de descongelación
	Modo de microondas
1S	Programa 1
	Máxima potencia
2S	Programa 2
	Potencia reducida

## 03 Uso del microondas por primera vez

- Cuando el horno se enchufa y se enciende por primera vez, sonará un pitido y la pantalla mostrará "1:01" y .
- Se recomienda que ajuste el reloj a la hora actual antes de seguir utilizando el dispositivo.

## 04 Ajuste del reloj

Para ajustar el reloj, pulse primero el botón RELOJ () una vez para el modo de 12 horas o dos veces para el modo de 24 horas. El icono de Reloj () parpadea en la pantalla.

Por ejemplo, para ajustar la hora a las 08:30 en el modo de 12 horas:

1. Pulse el botón RELOJ () una vez: se muestra 12H.
2. Gire el dial TIEMPO/PESO (/) hacia la derecha para indicar el dígito de la hora 8.
3. Pulse de nuevo el botón RELOJ ()
4. Gire el dial TIEMPO/PESO (/) hacia la derecha para indicar el dígito de los minutos 30.
5. Pulse el botón RELOJ () para confirmar el ajuste.

Por ejemplo, para ajustar la hora a las 15:45 en el modo de 24 horas:

1. Pulse el botón RELOJ () dos veces: se muestra 24H.
2. Gire el dial TIEMPO/PESO (/) hacia la derecha para indicar el dígito de la hora 15.
3. Pulse de nuevo el botón RELOJ ()
4. Gire el dial TIEMPO/PESO (/) hacia la derecha para indicar el dígito de los minutos 45.
5. Pulse el botón RELOJ () para confirmar el ajuste.

NOTA: Para comprobar la hora actual durante la cocción, pulse el botón RELOJ () una vez y el tiempo se mostrará durante tres segundos.

## 05 Cocción al instante

Esta función le permite empezar a cocinar al instante a máxima potencia.

Pulse el botón INICIO () una vez y el microondas empezará a cocinar a máxima potencia durante 30 segundos. Cada vez que pulse el botón INICIO () consecutivamente, aumentará el tiempo de cocción en 30 segundos desde el tiempo restante actual a un tiempo máximo de 10 minutos.

Si desea detener temporalmente el programa de cocción en cualquier momento, pulse el botón PAUSA/CANCELAR () una vez. El icono de INICIO () parpadeará en la pantalla. Pulse el botón INICIO () para reanudar la cocción. Para cancelar la cocción por completo, pulse el botón PAUSA/CANCELAR () dos veces. Una vez finalizada la cocción, el microondas emitirá cuatro pitidos y mostrará Fin. El microondas emitirá cuatro pitidos cada dos minutos hasta que se pulse el botón PAUSA/CANCELAR () o se abra la puerta.

## 06 Cocción programable

Esta función le permite reducir la salida de potencia del microondas y programar un tiempo de cocción hasta un máximo de 60 minutos. Hay 6 niveles de potencia disponibles. Consulte la tabla 1.

Tabla 1

Pulse el botón POTENCIA (≈)	AJUSTE DE POTENCIA DEL MICROONDAS	SALIDA DE POTENCIA DEL MICROONDAS
Una vez	100 %	800 W
2 veces	80 %	640 W
3 veces	60 %	480 W
4 veces	40 %	320 W
5 veces	20 %	160 W
6 veces	0 %	0 W - Solo ventilador

Hay dos formas de utilizar esta función.

### Cocción a máxima potencia

Por ejemplo, para cocinar al 100 % de potencia durante 1 minuto:

1. Gire el dial TIEMPO/PESO (⌚/⏺) hacia la derecha hasta que se muestre 1:00.
2. Pulse el botón INICIO (⏻) para comenzar a cocinar.

### Cocción a potencia reducida

Por ejemplo, para cocinar al 60 % de potencia durante 3 minutos:

1. Pulse el botón POTENCIA (≈) 3 veces como se muestra en la tabla 1 anterior.
2. Gire el dial TIEMPO/PESO (⌚/⏺) hacia la derecha hasta que se muestre 3:00.
3. Pulse el botón INICIO (⏻) para comenzar a cocinar.

**NOTA:** Para comprobar el nivel de potencia durante la cocción, pulse el botón POTENCIA (≈).

**IMPORTANTE:** Al programar el tiempo de cocción girando el dial TIEMPO/PESO (⌚/⏺), los valores que se muestran en la pantalla aumentarán a un ritmo distinto en función de la cantidad de tiempo necesaria. Consulte la tabla 2. Si no se pulsa el botón INICIO (⏻), el programa se cancelará tras 20 segundos.

Tabla 2

TIEMPO DE COCCIÓN NECESARIO	INCREMENTO DE TIEMPO/PESO
0:10 – 5:00	10 segundos
5:30 – 10:00	30 segundos
11:00 – 30:00	1 minuto
35:00 – 60:00	5 minutos

## 07 Descongelación por peso

El microondas se puede utilizar para descongelar alimentos. Para ello, calcula el tiempo necesario en función del peso congelado programado en el rango de 100 g y 1800 g. Consulte la tabla 3.

Tabla 3

PESO CONGELADO (g)	TIEMPO DE DESCONGELACIÓN (minutos)
100	5
200	7
300	9
400	11
500	13

PESO CONGELADO (g)	TIEMPO DE DESCONGELACIÓN (minutos)
600	15
700	17
800	19
900	21
1000	23
1100	25
1200	27
1300	29
1400	31
1500	33
1600	35
1700	37
1800	39

Por ejemplo, para descongelar 600 g de carne:

1. Pulse el botón DESCONGELAR (🔥+🔥) una vez.
2. Gire el dial TIEMPO/PESO (🕒/🔢) hacia la derecha hasta que se muestre 600 g.
3. Pulse el botón INICIO (▶️) para comenzar a descongelar.
4. El microondas iniciará la cuenta atrás a partir de 15:00 y se apagará y encenderá automáticamente muchas veces mientras el plato de cristal continúa girando.

**NOTA:** Además, durante el ciclo de descongelación, el plato de cristal dejará de girar y emitirá dos pitidos durante el tiempo de cocción para recordarle que dé la vuelta a los alimentos. Pulse de nuevo el botón INICIO (▶️) para reiniciar el ciclo de descongelación.

## 08 Descongelación por tiempo

Esta función le permite programar un tiempo de descongelación sin introducir un peso hasta un máximo de 60 minutos.

Por ejemplo, para descongelar pescado en 20 minutos:

1. Pulse el botón DESCONGELAR (🔥+🔥) dos veces.
2. Gire el dial TIEMPO/PESO (🕒/🔢) hacia la derecha hasta que se muestre 20:00. El tiempo aumentará como se muestra en la tabla 2 anterior.
3. Pulse el botón INICIO (▶️) para comenzar a descongelar.
4. El microondas se apagará y encenderá automáticamente muchas veces mientras el plato de cristal continúa girando.

**NOTA:** Además, durante el ciclo de descongelación, el plato de cristal dejará de girar y emitirá dos pitidos durante el tiempo de cocción para recordarle que dé la vuelta a los alimentos. Pulse de nuevo el botón INICIO (▶️) para reiniciar el ciclo de descongelación.

## 09 Cocción con varios programas

Esta función le permite programar dos secuencias de cocción consecutivas y utilizar diferentes niveles de potencia si es necesario. Consulte también la sección COCCIÓN PROGRAMABLE anterior.

Por ejemplo, para cocinar al 100 % de potencia durante 4 minutos, seguido del 60 % de potencia durante 2 minutos:

1. Pulse el botón POTENCIA (⌚) una vez para seleccionar el 100 % de potencia (se muestra 1S en la pantalla).
2. Gire el dial TIEMPO/PESO (🕒/🔢) hacia la derecha hasta que se muestre 4:00.
3. Pulse de nuevo el botón POTENCIA (⌚) tres veces para seleccionar el 60 % de potencia (se muestra 2S en la pantalla).
4. Gire el dial TIEMPO/PESO (🕒/🔢) hacia la derecha hasta que se muestre 2:00.
5. Pulse el botón INICIO (▶️) para comenzar a cocinar, y el microondas cocinará durante 6:00 minutos en total con los dos niveles de potencia seleccionados. El microondas emitirá un pitido al cambiar del programa 1S al programa 2S.

**NOTA:** Las funciones COCCIÓN AL INSTANTE, DESCONGELACIÓN POR PESO, DESCONGELACIÓN RÁPIDA y PROGRAMA AUTOMÁTICO no pueden utilizarse en COCCIÓN CON VARIOS PROGRAMAS.

## 10 Cocción con programa automático

Esta función le permite programar varios alimentos comunes; para ello, solo tiene que seleccionar el número de unidades o el peso de cada opción y el microondas seleccionará el tiempo de cocción programado en consecuencia. Consulte la tabla 4.

Por ejemplo, para cocinar 300 g de arroz al 100 % de potencia:

1. Pulse el botón COCCIÓN AUTOMÁTICA (☰) dos veces hasta que se muestre AUTO 2 en la pantalla.
2. Gire el dial TIEMPO/PESO (⌚/📏) hacia la derecha hasta que se muestre 300 g; el icono de INICIO (⏪) parpadea en la pantalla.
3. Pulse el botón INICIO (⏪) para comenzar a cocinar. El microondas cocinará durante 20:00 minutos.

Por ejemplo, para cocinar 2 patatas (230 g cada una) al 100 % de potencia:

1. Pulse el botón COCCIÓN AUTOMÁTICA (☰) cuatro veces hasta que se muestre AUTO 4 en la pantalla.
2. Gire el dial TIEMPO/PESO (⌚/📏) hacia la derecha hasta que se muestre 2; el icono de INICIO (⏪) parpadea en la pantalla.
3. Pulse el botón INICIO (⏪) para comenzar a cocinar. El microondas cocinará durante 9:00 minutos.

**NOTA:** Puede que los tiempos preestablecidos óptimos para cada programa no cocinen los alimentos a su gusto en función del peso y la forma de estos. Asegúrese de que los alimentos están bien calientes antes de su consumo y cocínelos durante más tiempo si es necesario. La potencia del microondas se establece automáticamente en 100 % y no se puede modificar.

Tabla 4











PROGRAMA AUTOMÁTICO	UTILIZAR PARA	PESO/UNIDADES	OPCIONES	TIEMPO DE COCCIÓN
AUTO 1	Bebidas calientes	Por taza (200 ml)	1	1:30
			2	2:40
			3	3:50
AUTO 2	Arroz (Añadir agua hirviendo)	Peso (g)	150 g	16:00
			300 g	20:00
			450 g	24:00
			600 g	28:00
AUTO 3	Pasta (Añadir agua hirviendo)	Peso (g)	100 g	22:00
			200 g	27:00
			300 g	32:00
AUTO 4	Patatas	Por unidad (230 g)	1	5:00
			2	9:00
			3	13:00
AUTO 5	Recalentar	Peso (g)	200 g	1:30
			300 g	2:00
			400 g	2:30
			500 g	3:00
			600 g	3:30
			700g	4:00
			800 g	4:30
AUTO 6	Pescado	Peso (g)	200 g	3:00
			300 g	4:20
			400 g	5:40
			500 g	7:00
			600 g	8:20



PROGRAMA AUTOMÁTICO	UTILIZAR PARA	PESO/UNIDADES	OPCIONES	TIEMPO DE COCCIÓN
AUTO 7	Palomitas de maíz	Peso (g)	99 g	2:20
AUTO 8	Pizza	Peso (g)	150 g	0:50
			300 g	1:20
			450 g	1:50

## 11 Cocción preestablecida

Esta función le permite programar una hora de inicio de la cocción en el futuro con hasta un día de antelación.

Por ejemplo, si la hora actual es 10:15 y desea iniciar un programa de cocción a máxima potencia a las 14:30 durante 30 minutos:

1. Pulse el botón POTENCIA () una vez para seleccionar el 100 % de potencia.
2. Gire el dial TIEMPO/PESO () hacia la derecha hasta que se muestre 30:00.
3. Pulse el botón RELOJ () y el número de la hora 10 parpadeará (el icono de FUTURO [] parpadeará en la pantalla).
4. Gire el dial TIEMPO/PESO () hacia la derecha hasta que se muestre 14.
5. Pulse el botón RELOJ () y el número de los minutos 15 parpadeará (el icono de FUTURO [] parpadeará en la pantalla).
6. Gire el dial TIEMPO/PESO () hacia la derecha hasta que se muestre 30.
7. Pulse el botón RELOJ () para establecer la hora (el icono de FUTURO [] se enciende, pero no parpadeará en la pantalla).

**NOTA:** Una vez configurado el programa de tiempo preestablecido, pulse el botón RELOJ () una vez para comprobar la hora de inicio. Para cancelar el programa de tiempo preestablecido, pulse el botón RELOJ () una vez y, a continuación, pulse el botón PAUSA/CANCELAR () una vez cuando el tiempo preestablecido se muestra en la pantalla.

## 12 Bloqueo infantil automático

Esta función le permite bloquear automáticamente todos los botones de control para evitar el uso sin supervisión por parte de niños pequeños. El icono de BLOQUEO INFANTIL () se mostrará en la pantalla cuando la puerta está abierta o cerrada si no se ha pulsado ningún botón durante más de un minuto. Para desactivar la función de bloqueo, la puerta debe abrirse o cerrarse en consecuencia.





+



00 Care & maintenance  
 01 Pielegnacja i konserwacja  
 02 Уход и обслуживание  
 03 Cuidados y Mantenimiento  
 04 Bakım ve Onarım

05 Entretien et maintenance  
 06 Pflege und Wartung  
 07 Îngrijire și întreținere  
 08 Cuidados e manutenção

1. Apague el microondas y quite el enchufe de la toma de corriente antes de limpiarlo.
2. Mantenga el interior de la cavidad del horno limpia. Limpie cuanto antes las salpicaduras de los alimentos o los líquidos derramados con un paño húmedo bien escurrido. Evite el uso de pulverizadores o limpiadores abrasivos, ya que pueden manchar o dañar la superficie.
3. Las superficies exteriores deben limpiarse con un paño húmedo bien escurrido y secarse con un paño seco suave. No permita que entre humedad en las aberturas de ventilación.
4. No utilice un limpiador a vapor sobre este aparato.
5. La humedad puede condensarse en el horno durante el uso debido al vapor o los altos niveles de humedad. Esto es normal y se debe eliminar con un paño suave y seco.
6. Retire el plato de cristal y el anillo giratorio periódicamente y límpielos con agua jabonosa caliente. Seque a fondo. Asegúrese de que la parte inferior de la cavidad está limpia y seca antes de volver a colocar el resto de piezas con cuidado.
7. Para eliminar los olores del microondas, corte un limón por la mitad y exprima el zumo en un cuenco apto para microondas. Añada las mitades del limón al cuenco. Añada media taza de agua y encienda el microondas a máxima potencia durante 3 minutos o hasta que el agua hierva. Espere 5 minutos para que el vapor ablande los restos de comida secos. A continuación, saque el cuenco, el plato de cristal y el anillo giratorio, y limpie a fondo con un paño suave y seco para eliminar los restos.
8. Si la luz de la cavidad interna está estropeada, póngase en contacto con la línea de atención al cliente para concertar la visita de un técnico. NO intente sustituirla personalmente.

## Línea de atención al cliente (número gratuito):

800 098 794 [spain@kingfisherservice.com](mailto:spain@kingfisherservice.com)



EN Use  
NO Utilizare

FR Utilisation  
ES Uso

PL Użytkowanie  
PT Utilização

DE Benutzung  
HU Kullanim

RU Использование

## Antes de começar

### 01 Interferências radioelétricas

O funcionamento do forno micro-ondas pode causar interferências radioelétricas noutros dispositivos em funcionamento na proximidade, tais como rádios, televisões, Wi-Fi, telefones sem fios e equipamento semelhante.

É possível reduzir ou minimizar a interferência ao:

1. Reposicionar o micro-ondas em relação aos outros dispositivos.
2. Alterar a orientação entre o micro-ondas e os outros dispositivos.
3. Garantir que o micro-ondas e os outros dispositivos estão ligados a circuitos ou redes de corrente elétrica em separado.

### 02 Retirar o máximo proveito do seu micro-ondas



**IMPORTANTE:** Os utensílios e recipientes de metal não devem ser utilizados num micro-ondas porque podem criar faíscas e incêndios.

1. Utilize apenas recipientes de vidro, cerâmica e de plástico apropriado para micro-ondas.
2. Siga sempre as orientações do fabricante relativamente à cozedura de alimentos e bebidas e certifique-se de que estão quentes antes de os consumir.
3. Cubra os alimentos para evitar salpicos e mexa regularmente para garantir que o calor é distribuído uniformemente.
4. Remova toda a película de proteção do micro-ondas e do painel do visor.

## Funções e definições

### 01 Painel de controlo



#### POTÊNCIA (☞)

Utilizado para definir o nível de potência do micro-ondas.

#### DESCONGELAR (☞+☞+☞)

Utilizado para programar o peso e o tempo para descongelar alimentos congelados.

#### RELÓGIO (🕒)

Utilizado para configurar o relógio do micro-ondas.

#### COLOCAR EM PAUSA/CANCELAR (⏸)

Utilizado para colocar o programa de cozedura em pausa temporariamente ou para cancelar um programa.

#### TEMPO/PESO (🕒/📦)

Rode o botão para introduzir os tempos, os pesos e o número de porções.

#### INICIAR (▶)

Utilizado para iniciar a cozedura instantaneamente ou iniciar um programa.

#### COZINHAR AUTOMATICAMENTE (🍲)

Utilizado para cozedura instantânea de alguns alimentos populares.

- |                      |                  |
|----------------------|------------------|
| 1. Bebidas quentes ☞ | 5. Aquecimento ☞ |
| 2. Arroz ☞           | 6. Peixe ☞       |
| 3. Massa ☞           | 7. Pipocas ☞     |
| 4. Batatas ☞         | 8. Piza ☞        |

## 02 Painel do visor



AUTO	Modo automático
	Modo de arrefecimento
	Iniciar/Colocar em pausa
	Modo futuro
	Modo de configuração de hora
	Bloqueio para crianças
88:88	Tempo restante
%	Porcentagem
g	Peso (gramas)
**	Modo de descongelamento
	Modo de micro-ondas
1S	Programa 1
	Potência máxima
2S	Programa 2
	Potência reduzida

## 03 Utilizar o micro-ondas pela primeira vez

- Quando o aparelho é ligado pela primeira vez, será emitido um sinal sonoro e será apresentado "1:01" e "".
- Recomenda-se que configure o relógio para a hora atual antes de utilizar.

## 04 Configurar o relógio

Para configurar o relógio, primeiro prima o botão RELÓGIO () uma vez para acionar o modo de 12 horas ou duas vezes para o modo de 24 horas. O ícone do relógio () fica intermitente no visor.

Por exemplo, para definir a hora para 08:30 no modo de 12 horas:

1. Prima o botão RELÓGIO () uma vez e será apresentado 12H.
2. Rode o botão TEMPO/PESO ( / ) para a direita para definir o dígito das horas para 8.
3. Prima o botão RELÓGIO () novamente.
4. Rode o botão TEMPO/PESO ( / ) para a direita para definir o dígito dos minutos para 30.
5. Prima o botão RELÓGIO () para confirmar a configuração.

Por exemplo, para definir a hora para 15:45 no modo de 24 horas:

1. Prima o botão RELÓGIO () duas vezes e será apresentado 24H.
2. Rode o botão TEMPO/PESO ( / ) para a direita para definir o dígito das horas para 15.
3. Prima o botão RELÓGIO () novamente.
4. Rode o botão TEMPO/PESO ( / ) para a direita para definir o dígito dos minutos para 45.
5. Prima o botão RELÓGIO () para confirmar a configuração.

NOTA: Para verificar a hora atual durante a cozedura, prima o botão RELÓGIO () uma vez e a hora será apresentada durante três segundos.

## 05 Cozedura instantânea

Esta funcionalidade permite iniciar a cozedura instantaneamente com a potência máxima.

Prima o botão INICIAR () uma vez e o micro-ondas inicia a cozedura com a potência máxima durante de 30 segundos. Se premir o botão INICIAR () consecutivamente, são somados 30 segundos para ao o tempo de cozedura restante atual até um máximo de 10 minutos.

Se pretender colocar o programa de cozedura em pausa a qualquer momento, prima COLOCAR EM PAUSA/CANCELAR () uma vez e o ícone INICIAR () ficará intermitente no visor. Prima o botão INICIAR () para reiniciar a cozedura. Para cancelar a cozedura completamente, prima o botão COLOCAR EM PAUSA/CANCELAR () duas vezes. Depois de terminar a cozedura, o

micro-ondas emite um sinal sonoro quatro vezes e apresenta a mensagem Fim. O micro-ondas emite um sinal sonoro quatro vezes a cada dois minutos até que o botão COLOCAR EM PAUSA/CANCELAR (⏸) seja premido ou a porta seja aberta.

## 06 Cozedura programável

Esta funcionalidade permite reduzir a potência do micro-ondas e programar um tempo de cozedura até um máximo de 60 minutos. Estão disponíveis 6 níveis de potência, consulte a Tabela 1.

Tabela 1

PREMIER BOTÃO DE POTÊNCIA (≈)	DEFINIÇÃO DE POTÊNCIA DO MICRO-ONDAS	POTÊNCIA DO MICRO-ONDAS
1 vez	100%	800W
2 vezes	80%	640W
3 vezes	60%	480W
4 vezes	40%	320W
5 vezes	20%	160W
6 vezes	0%	0 W - Apenas ventoinha

Existem duas formas de utilizar esta funcionalidade.

### Cozinhar com potência máxima

Por exemplo, para cozinhar com 100% da potência durante 1 minuto:

1. Rode o botão TEMPO/PESO (⌚/⏺) para a direita até que seja apresentado 1:00.
2. Prima o botão INICIAR (▶) para iniciar a cozedura.

### Cozinhar com potência reduzida

Por exemplo, para cozinhar com potência reduzida a 60% durante 3 minutos:

1. Prima o botão POTÊNCIA (≈) 3 vezes, como indicado na Tabela 1 acima.
2. Rode o botão TEMPO/PESO (⌚/⏺) para a direita até que seja apresentado 3:00.
3. Prima o botão INICIAR (▶) para iniciar a cozedura.

**NOTA:** Para verificar o nível de potência durante a cozedura, prima o botão POTÊNCIA (≈).

**IMPORTANTE:** Ao programar o tempo de cozedura através da rotação do botão TEMPO/PESO (⌚/⏺), o visor aumenta com intervalos de valor diferentes com base no período de tempo necessário, consulte a Tabela 2. Se o botão INICIAR (▶) não for premido, o programa é cancelado após 20 segundos.

Tabela 2

TEMPO DE COZEDURA NECESSÁRIO	INCREMENTO DE TEMPO/PESO
00:10 – 05:00	10 segundos
05:30 – 10:00	30 segundos
11:00 – 30:00	1 minuto
35:00 – 60:00	5 minutos

## 07 Descongelamento em função do peso

O micro-ondas pode ser utilizado para descongelar alimentos e este calcula o tempo necessário com base no peso congelado programado, num intervalo de 100 g a 1800 g, consulte a Tabela 3.

Tabela 3

PESO CONGELADO (g)	TEMPO DE DESCONGELAMENTO (minutos)
100	5
200	7
300	9
400	11

PESO CONGELADO (g)	TEMPO DE DESCONGELAMENTO (minutos)
500	13
600	15
700	17
800	19
900	21
1000	23
1100	25
1200	27
1300	29
1400	31
1500	33
1600	35
1700	37
1800	39

Por exemplo, para descongelar 600 g de carne:

1. Prima o botão DESCONGELAR (❄️ + ⏸️) uma vez.
2. Rode o botão TEMPO/PESO (🕒 / ⏸️) para a direita até que sejam apresentados 600 g.
3. Prima o botão INICIAR (▶️) para iniciar o descongelamento.
4. O micro-ondas inicia a contagem decrescente a partir de 15:00 e desliga e liga automaticamente várias vezes enquanto o prato de vidro continua a rodar.

**NOTA:** Adicionalmente, durante o ciclo de descongelamento, o prato de vidro para de rodar e são emitidos dois sinais sonoros a meio do tempo de cozedura para lembrar que deve rodar os alimentos. Prima o botão INICIAR (▶️) novamente para reiniciar o ciclo de descongelamento.

## 08 Tempo de descongelamento

Esta função permite programar um tempo de descongelamento sem introduzir um peso, até um máximo de 60 minutos.

Por exemplo, para descongelar peixe durante 20 minutos:

1. Prima o botão DESCONGELAR (❄️ + ⏸️) duas vezes.
2. Rode o botão TEMPO/PESO (🕒 / ⏸️) para a direita até que seja apresentado 20:00. O tempo aumenta conforme indicado na Tabela 2 acima.
3. Prima o botão INICIAR (▶️) para iniciar o descongelamento.
4. O micro-ondas desliga e liga automaticamente várias vezes enquanto o prato de vidro continua a rodar.

**NOTA:** Adicionalmente, durante o ciclo de descongelamento, o prato de vidro para de rodar e são emitidos dois sinais sonoros a meio do tempo de cozedura para lembrar que deve rodar os alimentos. Prima o botão INICIAR (▶️) novamente para reiniciar o ciclo de descongelamento.

## 09 Cozedura com múltiplos programas

Esta função permite programar duas sequências de cozedura consecutivas com diferentes níveis de potência, se necessário. Consulte também a secção COZEDURA PROGRAMÁVEL acima.

Por exemplo, para cozinhar com potência máxima durante 4 minutos, seguido de 60% de potência durante 2 minutos:

1. Prima o botão POTÊNCIA (⚡) uma vez para selecionar a potência máxima (1S é apresentado no visor).
2. Rode o botão TEMPO/PESO (🕒 / ⏸️) para a direita até que seja apresentado 04:00.
3. Prima o botão POTÊNCIA (⚡) novamente para selecionar 60% de potência (2S é apresentado no visor).
4. Rode o botão TEMPO/PESO (🕒 / ⏸️) para a direita até que seja apresentado 02:00.

5. Prima o botão INICIAR (◊) para iniciar a cozedura e o micro-ondas irá cozinhar durante 6:00 minutos no total com os dois níveis de potência selecionados.  
O micro-ondas irá emitir um sinal sonoro uma vez ao alternar entre o Programa 1S e o Programa 2S.

**NOTA:** As funções de COZEDURA INSTANTÂNEA, DESCONGELAMENTO EM FUNÇÃO DO PESO, DESCONGELAMENTO RÁPIDO e PROGRAMA AUTOMÁTICO não podem ser utilizadas no modo de COZEDURA COM MÚLTIPLOS PROGRAMAS.

## 10 Cozedura com programas automáticos

Esta função permite programar o micro-ondas para vários alimentos populares ao selecionar o número de unidades ou peso de cada opção, e o micro-ondas selecionará o tempo de cozedura pré-programado em conformidade. Consulte a Tabela 4.

Por exemplo, para cozinhar 300 g de arroz com potência a 100%:

1. Prima o botão COZINHAR AUTOMATICAMENTE (☰) duas vezes até que seja apresentado AUTO 2 no visor.
2. Rode o botão TEMPO/PESO (⌚/📏) para a direita até que sejam apresentados 300 g, o ícone INICIAR (◊) ficará intermitente no visor.
3. Prima o botão INICIAR (◊) para iniciar a cozedura, e o micro-ondas irá cozinhar durante 20:00 minutos.

Por exemplo, para cozinhar 2 batatas (230 g cada) com potência a 100%:

1. Prima o botão COZINHAR AUTOMATICAMENTE (☰) quatro vezes até que seja apresentado AUTO 4 no visor.
2. Rode o botão TEMPO/PESO (⌚/📏) para a direita até que seja apresentado 2, o ícone INICIAR (◊) ficará intermitente no visor.
3. Prima o botão INICIAR (◊) para iniciar a cozedura, e o micro-ondas irá cozinhar durante 9:00 minutos.

**NOTA:** Os tempos predefinidos para cada programa podem não cozinhar os alimentos de forma adequada aos seus gostos, dependendo do peso e da forma dos alimentos. Certifique-se de que os alimentos estão quentes antes de os consumir e cozinhe os alimentos durante mais tempo, se necessário. A potência do micro-ondas está automaticamente definida para 100% e não pode ser alterada.

Tabela 4

PROGRAMA AUTOMÁTICO	UTILIZAR PARA	PESO/UNIDADES	OPÇÕES	TEMPO DE COZEDURA
AUTO 1	Bebidas quentes	Por chávena (200 ml)	1	01:30
			2	02:40
			3	03:50
AUTO 2	Arroz (Acréscetar água fervida)	Peso (g)	150 g	16:00
			300g	20:00
			450g	24:00
			600g	28:00
AUTO 3	Massa (Acréscetar água fervida)	Peso (g)	100g	22:00
			200 g	27:00
			300g	32:00
AUTO 4	Batatas	Por unidade (230 g)	1	05:00
			2	09:00
			3	13:00
AUTO 5	Aquecimento	Peso (g)	200 g	01:30
			300g	02:00
			400 g	02:30
			500g	03:00
			600g	03:30
			700g	04:00
800g	04:30			

PROGRAMA AUTOMÁTICO	UTILIZAR PARA	PESO/UNIDADES	OPÇÕES	TEMPO DE COZEDURA
AUTO 6	Peixe	Peso (g)	200 g	03:00
			300g	04:20
			400 g	05:40
			500g	07:00
			600g	08:20
AUTO 7	Pipocas	Peso (g)	99g	02:20
AUTO 8	Piza	Peso (g)	150 g	00:50
			300g	01:20
			450g	01:50

## 11 Cozedura predefinida

Esta função permite programar uma hora de início de cozedura futura com um máximo de um dia de avanço.

Por exemplo, se a hora for 10:15 e pretender iniciar um programa de cozedura com a potência máxima às 14:30 com uma duração de 30 minutos:

1. Prima o botão POTÊNCIA (≈) uma vez para selecionar a potência a 100%.
2. Rode o botão TEMPO/PESO (⌚/⏺) para a direita até que sejam apresentados 30:00.
3. Prima o botão RELÓGIO (⌚) e o número das horas 10 ficará intermitente (o ícone FUTURO [🕒] ficará intermitente no visor).
4. Rode o botão TEMPO/PESO (⌚/⏺) para a direita até que seja apresentado 14.
5. Prima o botão RELÓGIO (⌚) e o número dos minutos 15 ficará intermitente (o ícone FUTURO [🕒] ficará intermitente no visor).
6. Rode o botão TEMPO/PESO (⌚/⏺) para a direita até que seja apresentado 30.
7. Prima o botão RELÓGIO (⌚) para definir a hora (o ícone FUTURO [🕒] manter-se-á continuamente aceso no visor).

**NOTA:** Assim que o programa com temporizador predefinido estiver configurado, prima o botão RELÓGIO (⌚) uma vez para verificar a hora de início. Para cancelar o programa com temporizador predefinido, prima o botão RELÓGIO (⌚) uma vez e prima o botão COLOCAR EM PAUSA/CANCELAR (⏸) uma vez quando a hora predefinida estiver a ser apresentada no visor.

## 12 Bloqueio automático para crianças

Esta função permite que todos os botões de controlo sejam bloqueados automaticamente para evitar que crianças utilizem o micro-ondas sem supervisão. O ícone BLOQUEIO PARA CRIANÇAS (🔒) será apresentado no visor quando a porta estiver aberta ou fechada se nenhum dos botões tiver sido premido durante mais do que um minuto. Para desativar a função de bloqueio, a porta tem de ser aberta ou fechada em conformidade.



- 🔧 Care & maintenance
- 🔧 Pielęgnacja i konserwacja
- 🔧 Уход и обслуживание
- 🔧 Cuidados y Mantenimiento
- 🔧 Bakım ve Onarım
- 🔧 Entretien et maintenance
- 🔧 Pflege und Wartung
- 🔧 Îngrijire și întreținere
- 🔧 Cuidados e manutenção

1. Desligue o micro-ondas e remova a ficha de alimentação da tomada antes de limpar.
2. Mantenha o interior do compartimento limpo. Remova os salpicos de alimentos ou líquidos derramados imediatamente com um pano húmido bem espremido. Evite utilizar produtos de limpeza em spray ou abrasivos, dado que podem manchar ou danificar a superfície.
3. As superfícies exteriores devem ser limpas com um pano húmido bem espremido e secas com um pano macio seco. Não permita que a humidade entre nas aberturas de ventilação.
4. Não utilize um dispositivo de limpeza a vapor neste aparelho.
5. Pode ocorrer formação de condensação no aparelho durante a utilização, devido ao vapor ou à humidade elevada. Isto é normal e esta deve ser removida com um pano macio seco.
6. Retire o prato de vidro e o anel dos roletes regularmente e limpe-os em água quente com detergente. Seque cuidadosamente. Certifique-se de que o fundo do compartimento está limpo e seco antes de voltar a colocá-los com cuidado.
7. Para remover os odores do micro-ondas, corte um limão ao meio e esprema o sumo para uma taça que possa ser colocada no micro-ondas. Acrescente as metades do limão à taça. Acrescente meio copo de água e ligue o micro-ondas na potência máxima durante 3 minutos ou até que a água ferva. Deixe repousar durante 5 minutos para que o vapor amoleça os resíduos de alimentos secos. Em seguida, remova a taça, o prato e o anel dos roletes e limpe cuidadosamente com um pano macio seco para remover os resíduos.
8. Se a luz interna do compartimento avariar, entre em contato com a linha de atendimento ao cliente para agendar uma visita de um técnico – NÃO tente substituí-la sem assistência.

## Linha de atendimento ao cliente (gratuita):

800 814 566 [portugal@kingfisherservice.co.uk](mailto:portugal@kingfisherservice.co.uk)





EN Use  
NO Utilizare

FR Utilisation  
ES Uso

PL Użytkowanie  
PT Utilização

DE Benutzung  
TR Kullanım

RU Использование

## Başlamadan önce

### 01 Radyo Parazitlenmesi

Mikrodalga fırın çalıştırıldığında yakınında çalışan radyo, televizyon, wi-fi, kablosuz telefon ve benzer cihazlar ile radyo dalgası parazitlenmesine yol açabilir.

Parazitlenmeyi şu şekilde ortadan kaldırabilir veya azaltabilirsiniz:

1. Diğer cihazlarla göre mikrodalga'nın yerini değiştirerek.
2. Mikrodalga ile diğer cihazlar arasındaki yönü değiştirerek.
3. Mikrodalga ile diğer cihazların aynı şebekelere veya devrelere bağlanmasını sağlayarak.

### 02 Mikrodalga fırınınızı en iyi şekilde kullanma



**ÖNEMLİ:** Metal mutfak gereçleri ve kaplar kıvılcımlanma ve yangına yol açabilecekleri için mikrodalga fırında kullanılmaları yasaktır.

1. Sadece cam, seramik veya mikrodalgada güvenle kullanılabilen plastik kaplar kullanın.
2. Daima üreticinin yiyecek ve içeceklerin pişirilmesi hakkındaki yönergelerine uyun ve yiyecek ve içecekleri tüketmeden önce dumanı üstünde sıcak hale geldiğinden emin olun.
3. Yiyeceklerin sıçramasını önlemek için pişirme sırasında üzerini kapatın ve ısının eşit yayılmasını sağlamak için düzenli olarak karıştırın.
4. Mikrodalga'nın ve gösterge panelinin üzerindeki tüm koruyucu filmleri sökün.

## Fonksiyonlar ve ayarlar

### 01 Kontrol paneli



#### GÜÇ (🌊)

Mikrodalga fırının güç çıkış seviyesini ayarlamak için kullanın.

#### BUZ ÇÖZME (❄️ + 📅)

Dondurulmuş gıdanın buzunu çözdürmek için ağırlık ve zamanı programlamak için kullanın.

#### SAAT (🕒)

Mikrodalga fırın saatini ayarlamak için kullanın.

#### DURAKLAT / İPTAL (🛑)

Bir pişirme programını geçici olarak duraklatmak veya programı tamamen iptal etmek için kullanın.

#### ZAMAN / AĞIRLIK (🕒 / 📅)

Porsiyon sayısını, ağırlıkları veya süreleri girmek için kadranı çevirin.

#### BAŞLAT (▶️)

Anında pişirmeye başlamak veya bir programı başlatmak için kullanın.

#### OTOMATİK PİŞİRME (📖)

Sık pişirilen bazı yiyecekleri hemen pişirmek için kullanın.

- |                      |                     |
|----------------------|---------------------|
| 1. Sıcak içecekler 🍵 | 5. Yeniden Isıtma 🍲 |
| 2. Pırlav 🍲          | 6. Balık 🐟          |
| 3. Makarna 🍝         | 7. Patlamış Mısır 🍿 |
| 4. Patates 🍠         | 8. Pizza 🍕          |

## 02 Gösterge paneli



AUTO	Otomatik Mod
	Soğutma Modu
	Başlat / Duraklat
	Gelecek Modu
	Zaman Ayarı Modu
	Çocuk Kilidi
88:88	Kalan Süre
%	Yüzde
g	Ağırlık (Gram)
**	Buz Çözme Modu
	Mikrodalga Modu
1S	Program 1
	Tam Güç
2S	Program 2
	Azaltılmış Güç

## 03 Mikrodalğanın ilk kez kullanılması

- Fırın ilk kez fişe takıldığında ve çalıştırıldığında bir bip sesi duyulacak ve göstergede "1:01" ve "" görünecektir.
- Kullanmaya devam etmeden önce saati güncel zamana ayarlamamız önerilir.

## 04 Saati ayarlama

Saati ayarlamak için önce 12 saat modu için bir kez veya 24 saat modu için iki kez SAAT () düğmesine basın. Ekranda saat simgesi () yanıp sönmeye başlar.

Örneğin 12 saat modunda zamanı 08:30'a ayarlamak için:

- SAAT () düğmesine bir kez bastığınızda 12H gösterilir.
- ZAMAN / AĞIRLIK ( / ) kadranını saat yönünde çevirerek saat basamağını 8'e getirin.
- SAAT () düğmesine tekrar basın.
- ZAMAN / AĞIRLIK ( / ) kadranını saat yönünde çevirerek dakika basamağını 30'a getirin.
- Ayarı onaylamak için SAAT () düğmesine basın.

Örneğin 24 saat modunda zamanı 15:45'e ayarlamak için:

- SAAT () düğmesine iki kez bastığınızda 24H gösterilir.
- ZAMAN / AĞIRLIK ( / ) kadranını saat yönünde çevirerek saat basamağını 15'e getirin.
- SAAT () düğmesine tekrar basın.
- ZAMAN / AĞIRLIK ( / ) kadranını saat yönünde çevirerek dakika basamağını 45'e getirin.
- Ayarı onaylamak için SAAT () düğmesine basın.

NOT: Pişirme sırasında güncel zamanı kontrol etmek için SAAT () düğmesine bir kez basın, üç saniye boyunca zaman görüntülenecektir.

## 05 Anında pişirme

Bu özellik anında tam güçte pişirmeye başlamanızı sağlar.

Bir kez BAŞLAT () düğmesine bastığınızda mikrodalga, 30 saniyelik tam güçte pişirmeye başlar. BAŞLAT () düğmesine arka arkaya her basışınızda pişirme süresi kalan mevcut zamandan 30 saniyelik adımlarla artarak 10 dakikalık maksimum süreye kadar çıkartılabilir.

Herhangi bir zamanda pişirme programını duraklatmak isterseniz DURAKLAT / İPTAL () düğmesine bir kez basın, göstergede BAŞLAT () simgesi yanıp sönecektir. Pişirmeyi tekrar başlatmak için BAŞLAT () düğmesine basın. Pişirmeyi tamamen iptal etmek için DURAKLAT / İPTAL () düğmesine iki kez basın. Pişirme tamamlandıktan sonra mikrodalga dört kez bip sesi çıkaracak

ve göstergede Bitti (End) görülecektir. DURAKLAT / İPTAL (⏸) düğmesine basılıncaya veya kapak açılıncaya kadar her iki dakikada bir mikrodalgaya dört kez bip sesi çıkartacaktır.

## 06 Programlanabilir pişirme

Bu özellik, mikrodalganın güç çıkışını azaltmanızı ve en fazla 60 dakikaya kadar bir pişirme süresini programlamanızı sağlar. Mevcut 6 güç seviyesi bulunmaktadır, bkz. Tablo 1.

Tablo 1

GÜÇ (⏻) düğmesine basın	MİKRODALGA GÜÇ AYARI	MİKRODALGA GÜÇ ÇIKIŞI
Bir kez	%100	800 W
İki kez	%80	640 W
3 kez	%60	480 W
4 kez	%40	320 W
5 kez	%20	160 W
6 kez	%0	0 W - Yalnız Fan

Bu özelliği kullanmanın iki yolu bulunmaktadır.

### Tam güçte pişirme

Örneğin 1 dakika boyunca %100 tam güçte pişirmek için:

- ZAMAN / AĞIRLIK (⌚/⏺) kadranını saat yönünde, 1:00 görüntüleninceye kadar çevirin.
- Pişirmeyi başlatmak için BAŞLAT (▶) düğmesine basın.

### Azaltılmış güçte pişirme

Örneğin 3 dakika boyunca %60 azaltılmış güçte pişirmek için:

- Yukarıdaki Tablo 1'de gösterildiği gibi GÜÇ (⏻) düğmesine 3 kez basın.
- ZAMAN / AĞIRLIK (⌚/⏺) kadranını saat yönünde, 3:00 görüntüleninceye kadar çevirin.
- Pişirmeyi başlatmak için BAŞLAT (▶) düğmesine basın.

**NOT:** Pişirme sırasında güç seviyesini kontrol etmek için GÜÇ (⏻) düğmesine basın.

**ÖNEMLİ:** ZAMAN / AĞIRLIK (⌚/⏺) kadranını çevirerek pişirme süresini zamanlarken gösterge, gerekli süre uzunluğuna göre farklı bir hızda artacaktır, bkz. Tablo 2. BAŞLAT (▶) düğmesine basılmazsa program 20 saniye sonra iptal edilir.

Tablo 2

GEREKLİ PİŞİRME SÜRESİ	ZAMAN / AĞIRLIK ARTIŞI
0:10 – 5:00	10 saniye
5:30 – 10:00	30 saniye
11:00 – 30:00	1 dakika
35:00 – 60:00	5 dakika

## 07 Ağırlığa göre buz çözme

Mikrodalgaya, yiyecek buzunu çözmek için kullanılabilir ve 100 g ile 1800 g aralığında programlanan donmuş ağırlığa göre buz çözmek için gerekli süreyi hesaplar, bkz. Tablo 3.

Tablo 3

DONMUŞ AĞIRLIK (g)	BUZ ÇÖZME SÜRESİ (dakika)
100	5
200	7
300	9
400	11

DONMUŞ AĞIRLIK (g)	BUZ ÇÖZME SÜRESİ (dakika)
500	13
600	15
700	17
800	19
900	21
1000	23
1100	25
1200	27
1300	29
1400	31
1500	33
1600	35
1700	37
1800	39

Örneğin 600 g etin buzunu çözdürmek için:

1. BUZ ÇÖZME (☄+☐) düğmesine bir kez basın.
2. ZAMAN / AĞIRLIK (⌚/☐) kadranını saat yönünde, 600 g görüntüleninceye kadar çevirin.
3. Buz çözmeyi başlatmak için BAŞLAT (⏪) düğmesine basın.
4. Mikrodalga, 15:00'dan geri saymaya başlayacak ve cam tabak dönmeye devam ederken defalarca otomatik olarak kapanıp açılacaktır.

**NOT:** Ayrıca buz çözme çevrimi sırasında cam tabak dönmeyi bırakacak ve yiyeceği çevirmenizi hatırlatmak için pişirme süresinin tam ortasında iki kez bipleyecektir. Buz çözme çevrimini tekrar başlatmak için BAŞLAT (⏪) düğmesine bir kez daha basın.

## 08 Zamana göre buz çözme

Bu işlev, bir ağırlık girmeden, en fazla 60 dakikaya kadar bir buz çözme süresi programlamanızı sağlar.

Örneğin balığın buzunu 20 dakika çözdürmek için:

1. BUZ ÇÖZME (☄+☐) düğmesine iki kez basın.
2. ZAMAN / AĞIRLIK (⌚/☐) kadranını saat yönünde, 20:00 görüntüleninceye kadar çevirin. Yukarıdaki Tablo 2'de gösterildiği gibi süre artacaktır.
3. Buz çözmeyi başlatmak için BAŞLAT (⏪) düğmesine basın.
4. Mikrodalga cam tabak dönmeye devam ederken defalarca otomatik olarak kapanıp açılacaktır.

**NOT:** Ayrıca buz çözme çevrimi sırasında cam tabak dönmeyi bırakacak ve yiyeceği çevirmenizi hatırlatmak için pişirme süresinin tam ortasında iki kez bipleyecektir. Buz çözme çevrimini tekrar başlatmak için BAŞLAT (⏪) düğmesine bir kez daha basın.

## 09 Çok programlı pişirme

Bu işlev, gerektiğinde farklı güç seviyeleri kullanarak arka arkaya iki pişirme sıralamasını programlamanızı sağlar. Ayrıca yukarıdaki PROGRAMLANABİLİR PİŞİRME kısmına bakın.

Örneğin önce 4 dakika boyunca %100 güçte, ardından 2 dakika boyunca %60 güçte pişirme için:

1. %100 gücü seçmek için GÜÇ (≈) düğmesine bir kez basın (ekranda 1S gösterilir).
2. ZAMAN / AĞIRLIK (⌚/☐) kadranını saat yönünde, 4:00 görüntüleninceye kadar çevirin.
3. %60 gücü seçmek için GÜÇ (≈) düğmesine tekrar üç kez basın (ekranda 2S gösterilir).
4. ZAMAN / AĞIRLIK (⌚/☐) kadranını saat yönünde, 2:00 görüntüleninceye kadar çevirin.
5. Pişirmeye başlamak için BAŞLAT (⏪) düğmesine basın, mikrodalga toplamda 6:00 dakika boyunca seçilen iki güç seviyesinde pişirmeyi gerçekleştirecektir. Mikrodalga, Program 1S'den Program 2S'ye değiştirme sırasında bir kez bip sesi çıkartacaktır.

**NOT:** ANINDA PİŞİRME, AĞIRLIĞA GÖRE BUZ ÇÖZME, HIZLI BUZ ÇÖZME ve OTOMATİK PROGRAMLAMA işlevleri ÇOK PROGRAMLI PİŞİRMEDE kullanılamaz.

## 10 Otomatik programlı pişirme

Bu işlev, her bir seçenek için adet sayısını veya ağırlığı seçerek sık tüketilen çeşitli yiyecekleri programlamanızı sağlar; bu durumda mikrodalga fırın, yaptığınız seçime göre ön programlı pişirme süresini kendisi seçer. Tablo 4'e bakın.

Örneğin 300 g pilavı %100 güçte pişirmek için:

1. Ekranda AUTO 2 belirinceye kadar OTOMATİK PİŞİRME (🔁) düğmesine iki kez basın.
2. ZAMAN / AĞIRLIK (🕒/📊) kadranını saat yönünde, 300 g görüntüleninceye kadar çevirin, BAŞLAT (▶️) simgesi ekranda yanıp sönmeye başlar.
3. Pişirmeye başlamak için BAŞLAT (▶️) düğmesine basın, mikrodalga 20:00 dakika boyunca pişirmeyi gerçekleştirecektir.

Örneğin %100 güçte 2 patates (her biri 230 g) pişirmek için:

1. Ekranda AUTO 4 belirinceye kadar OTOMATİK PİŞİRME (🔁) düğmesine dört kez basın.
2. ZAMAN / AĞIRLIK (🕒/📊) kadranını saat yönünde, 2 görüntüleninceye kadar çevirin, BAŞLAT(▶️) simgesi ekranda yanıp sönmeye başlar.
3. Pişirmeye başlamak için BAŞLAT (▶️) düğmesine basın, mikrodalga 9:00 dakika boyunca pişirmeyi gerçekleştirecektir.

**NOT:** Her bir program için ön ayarlı süreler, yiyeceğin ağırlığına ve şekline bağlı olarak damak tadınıza uygun şekilde pişmemesine neden olabilir. Yiyecekleri tüketmeden önce dumanı tütecek kadar ısındığından emin olun ve gerekirse yiyecekleri daha uzun süre pişirin. Mikrodalga gücü otomatik olarak %100'e ayarlanır ve değiştirilemez.

**Tablo 4**

OTOMATİK PROGRAM	KULLANIM	AĞIRLIK / ADET	SEÇENEKLER	PİŞİRME SÜRESİ
AUTO 1	Sıcak İçecekler	Bardak Başına (200 ml)	1	1:30
			2	2:40
			3	3:50
AUTO 2	Pilav (Kaynar su ekleyin)	Ağırlık (g)	150 g	16:00
			300 g	20:00
			450 g	24:00
			600 g	28:00
AUTO 3	Makarna (Kaynar su ekleyin)	Ağırlık (g)	100 g	22:00
			200 g	27:00
			300 g	32:00
AUTO 4	Patates	Adet Başına (230 g)	1	5:00
			2	9:00
			3	13:00
AUTO 5	Yeniden Isıtma	Ağırlık (g)	200 g	1:30
			300 g	2:00
			400 g	2:30
			500 g	3:00
			600 g	3:30
			700 g	4:00
AUTO 6	Balık	Ağırlık (g)	200 g	3:00
			300 g	4:20
			400 g	5:40
			500 g	7:00
			600 g	8:20

OTOMATİK PROGRAM	KULLANIM	AĞIRLIK / ADET	SEÇENEKLER	PİŞİRME SÜRESİ
AUTO 7	Patlamış Mısır	Ağırlık (g)	99 g	2:20
AUTO 8	Pizza	Ağırlık (g)	150 g	0:50
			300 g	1:20
			450 g	1:50

## 11 Ön ayarlı pişirme

Bu işlev, önceden bir güne kadar geleceğe dönük bir pişirmeye başlama zamanını programlamanızı sağlar.

Örneğin, saat şu anda 10:15 ise ve saat 14:30'da 30 dakikalığına tam güçte bir pişirme programını başlatmak isterseniz:

1. %100 gücü seçmek için GÜÇ (⚡) düğmesine bir kez basın.
2. ZAMAN / AĞIRLIK (⌚/⏺) kadranını saat yönünde, 30:00 görüntüleninceye kadar çevirin.
3. SAAT (⌚) düğmesine basın, saat sayısı 10 olarak yanıp sönmeye başlayacaktır (ekranda GELECEK (🕒) simgesi yanıp sönecektir).
4. ZAMAN / AĞIRLIK (⌚/⏺) kadranını saat yönünde, 14 görüntüleninceye kadar çevirin.
5. SAAT (⌚) düğmesine basın, dakika sayısı 15 olarak yanıp sönmeye başlayacaktır (ekranda GELECEK (🕒) simgesi yanıp sönecektir).
6. ZAMAN / AĞIRLIK (⌚/⏺) kadranını saat yönünde, 30 görüntüleninceye kadar çevirin.
7. SAAT (⌚) düğmesine basarak zamanı ayarlayın (GELECEK (🕒) simgesi ekranda sürekli yanar).

**NOT:** Ön ayar zamanlı program ayarlandıktan sonra SAAT (⌚) düğmesine bir kez basarak başlangıç zamanını kontrol edin. Ön ayar zamanlı programı iptal etmek için SAAT (⌚) düğmesine bir kez basın ve sonra ekranda ön ayar zamanı gösterilirken DURAKLAT / İPTAL (⏸) düğmesine bir kez basın.

## 12 Otomatik Çocuk Kilidi

Bu işlev, küçük çocukların gözetimsiz olarak cihazı kullanmasına karşı tüm kumanda düğmelerini otomatik kilitlemeyi sağlamaktadır. Bir dakikadan uzun süre boyunca hiçbir düğmeye basılmadığında kapak açıkken veya kapalıyken ekranda ÇOCUK KİLİDİ (🔒) simgesi belirecektir. Kilit işlevini devreden çıkartmak için kapak açılmalı veya kapatılmalıdır.

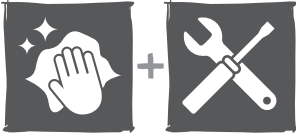

- 🔧 Care & maintenance
- 🔧 Entretien et maintenance
- 🔧 Pielęgnacja i konserwacja
- 🔧 Pflege und Wartung
- 🔧 Уход и обслуживание
- 🔧 İngrijire și întreținere
- 🔧 Cuidados y Mantenimiento
- 🔧 Cuidados e manutenção
- 🔧 Bakım ve Onarım

1. Temizlemeden önce mikrodalgayı kapatın ve fişini prizden sökün.
2. Fırının iç kısmını temiz tutun. Sıçrayan yiyecekleri veya dökülen sıvıları hemen iyice sıkılmış nemli bir bezle silin. Sprey temizleyiciler veya aşındırıcılar kullanmayın çünkü bunlar yüzeyde leke bırakabilir veya yüzeye zarar verebilir.
3. Dış yüzeyler iyice sıkılmış nemli bir bezle temizlenmeli ve yumuşak bir bezle kurulanmalıdır. Havalandırma deliklerinden nem girmesine izin vermeyin.
4. Bu cihazda buharlı temizleyici kullanmayın.
5. Kullanım sırasında buhar veya yüksek rutubet nedeniyle fırın üzerinde nem yoğunlaşabilir. Bu normaldir ve yumuşak, kuru bir bezle giderilmelidir.
6. Cam levhayı ve döner halkayı düzenli olarak sökün ve ılık, sabunlu suyla temizleyin. İyice kurulaştırın. Bunları tekrar yerine takmadan önce fırının iç tabanının temiz ve kuru olmasına dikkat edin.
7. Mikrodalga fırınına sinen kokuları gidermek için bir limonu ortadan ikiye kesin ve suyunu bir mikrodalga kasesine sıkın. Limonun sıkılmış iki yarısını da kaseyi içine atın. Yarım bardak su ekleyin ve mikrodalgada tam güçte 3 dakika veya su kaynayınca kadar kaynatın. Buharın, kurumuş yiyecek kalıntılarını yumuşatması için 5 dakika bekletin. Sonra kaseyi, fırın tabağını ve döner halkayı çıkartın ve fırının içini kuru, yumuşak bir bezle iyice silerek kalıntıları giderin.
8. Fırının iç ışığı yanmamaya başlarsa lütfen Müşteri Hizmetleri yardım hattını arayarak servis çağırın. Işığı kendiniz değiştirmeyi DENEMEYİN.

## Müşteri yardım hattı (ücretsiz):

80044632181 [turkey@kingfisherservice.com](mailto:turkey@kingfisherservice.com)

**Manufacturer, Fabricant, Producent,  
Hersteller, Producator, Fabricante:**

Kingfisher International Products Limited,  
3 Sheldon Square, London, W2 6PX,  
United Kingdom

RO

**Distribuitor: SC Bricostore România SA**  
Calea Giulești 1-3, Sector 6, București  
România  
www.bricodepot.ro

EN

**Distributor:**

B&Q plc, Chandlers Ford, Hants,  
SO53 3LE United Kingdom  
www.diy.com

SFD Limited, Trade House, Mead Avenue,  
Yeovil, BA22 8RT, United Kingdom  
www.screwfix.com

FR

**Distributeur:**

Castorama France C.S. 50101  
Templemars 59637 Wattignies CEDEX  
www.castorama.fr

BRICO DÉPÔT 30-32 rue de la Tourelle  
91310 Longpont-sur-Orge France  
www.bricodepot.fr

PL

**Dystrybutor:**

Castorama Polska Sp. z o.o. ul.  
Krakowiaków 78, 02-255 Warszawa  
www.castorama.pl

DE

Screwfix Direct Limited Mühlheimer  
Straße 15363075 Offenbach/Main  
www.screwfix.de

RUS

**Импортер:** ООО «Касторама РУС»  
Дербеневская наб., дом 7,  
стр 8 Россия, Москва, 115114  
www.castorama.ru

**Импортер:** ООО «Кингфишер  
Интернейшнл Продактс РУС»  
Дербеневская наб., дом 7,  
стр.8, Россия, Москва, 115114

**Изготовитель для России:**

Гуандун Галанз Майкросэив Электрик  
Эпплайансес Мэньюфэкчуринг Ко., Лтд

**Адрес:** №3 Синпу Авеню, Масинь  
Индастриал Зоун, Хуанпу Таун,  
Чжуншань Сити, Гуандун Провинс,  
Китай

ES

**Distribuitor:**

Euro Depot España, S.A.U. c/ La Selva,  
10 - Edificio Inblau A 1a Planta 08820-El  
Prat de Llobregat  
www.bricodepot.es

PT

**Distribuitor:**

Brico Depot Portugal SA Rua Castilho,  
5 - 1 esquerdo, sala 13 1250-066 Lisboa  
www.bricodepot.pt

TR

**İthalatçı Firma: KOÇTAŞ YAPI  
MARKETLERİ TİC. A.Ş.**

Taşdelen Mah. Sırrı Çelik Bulvarı No:5  
34788 Taşdelen/Çekmeköy/İSTANBUL  
Tel: +90 216 4300300  
Faks: +90 216 4844313  
www.koctas.com.tr

Yetkili servis istasyonları ve yedek parça  
temini için aşağıda yer alan Koçtaş  
Müşteri Hattı ve Koçtaş Genel Müdürlük  
irtibat bilgilerinden faydalanınız.

KOÇTAŞ MÜŞTERİ HİZMETLERİ  
0850 209 50 50

**Manufacturer • Fabricant • Producent •  
Hersteller • Producător • Fabricante:**  
Kingfisher International Products Limited  
3 Sheldon Square  
London  
W2 6PX  
United Kingdom  
www.kingfisher.com/products

Kingfisher International Products B.V.,  
Rapenburgerstraat 175E,  
1011 VM Amsterdam, The Netherlands