

CLIND60 3663602842309

Checking instructions

These instructions are for your safety. Please read the following instructions carefully before proceeding with the installation and use of this appliance.

- ✓ **WARNING:** All installation work must be carried out by a suitably qualified person, strictly following local building regulations and these instructions.
- ✓ **WARNING:** Read the instructions before using the appliance.
- ✓ To avoid the risks that are always present when you use an electrical appliance it is important that this electric hob is installed correctly and that you read the safety instructions carefully to avoid misuse and hazards. After unpacking the electric hob please check that it is not damaged. If in doubt, do not use the appliance but contact Customer Services on 0800 324 7818 (UK) and 1800 932 230 (Eire).
- ✓ Check the package and make sure you have all of the parts listed and decide upon the appropriate location for your product.
- ✓ If this product contains glass please take care with fitting or handling to prevent personal injury or damage to the product.
- ✓ The specification plate shown on this appliance displays all the necessary identification information for ordering replacement parts.
- ✓ If you sell the appliance, give it away, or leave it behind when you move house, please ensure that you pass on this manual so that the new owner can become familiar with the appliance and its safety warnings.

Safety

- ✓ **WARNING:** Before connecting the hob, check that the supplied voltage and frequency match with that indicated on the appliance rating plate.
- ✓ Failure to install the appliance in accordance with these instructions may result in a safety hazard.
- ✓ If in doubt, ask for advice in store or from a qualified installer.
- ✓ **WARNING:** Consult local regulations regarding extraction outlets and ensure these are complied with.
- ✓ **WARNING:** This appliance can be used by children aged from 8 years and above and persons with reduced physical, sensory or mental capabilities or lack of experience and knowledge if they have been given supervision or instruction concerning use of the appliance in a safe way and understand the hazards involved. Children shall not play with the appliance. Cleaning and user maintenance shall not be made by children without supervision. Keep the appliance and its supply cord out of the reach of children less than 8 years old.
- ✓ Do not use inappropriate child safety shields or hob guards. These can cause accidents.
- ✓ Do not use covers. These can cause accidents or overheating and damage to the electric hob.
- ✓ We recommend that great care be taken during use and cleaning. Read the cleaning and maintenance sections of this appliance carefully.
- ✓ Risk of electric shock! Do not use any high pressure cleaners or steam cleaners, which can result in an electric shock.
- ✓ Danger of burns! The hotplates and surrounding area become very hot. Never touch the hot surfaces. When a cooking zone has been in use, the surface remains hot for some time afterwards. Be careful not to touch the hot surface and not to place any objects on it.
- ✓ After use, switch off the hob element its control and do not rely on the pan detector.

- ☑ Metallic objects such as knives, forks, spoons and lids should not be placed on the hob surface since they can get hot.
- ☑ Never use water to put out burning oil or fat. Switch off the hotplate. Extinguish flames carefully using a fire blanket.
- ☑ **Risk of fire!** The hotplates become very hot. Never place combustible items on the hob.
- ☑ Never store objects on the hob.
- ☑ **Risk of fire!** Do not use flammable sprays in close vicinity to the appliance.
- ☑ **Risk of fire!** Do not store detergents or flammable materials beneath the hob.
- ☑ This appliance is intended for domestic use only. The appliance must only be used for the preparation of food and drink.
- ☑ The appliance must be supervised during operation. Only use this appliance indoors.
- ☑ The manufacturer declines all liability for personal or material damage as a result of misuse or incorrect installation of this appliance. Please dispose of the packing material carefully.
- ☑ **Risk of injury!** Saucepans may suddenly move due to liquid between the pan base and the hotplate. Always keep the hotplate and saucepan bases dry.
- ☑ **WARNING:** There is a risk of electric shock and fire if cleaning is not carried out in accordance with these instructions.
- ☑ **WARNING:** Use only the same size of fittings and mounting screws as recommended in this instruction manual. Failure to follow these instructions may result in electrical hazards.
- ☑ **WARNING:** Switch off the appliance at the mains supply before carrying out any maintenance work.
- ☑ **WARNING:** Accessible parts may become hot when used with cooking appliances. Young children should be kept away. Care should be taken to avoid touching the appliance.
- ☑ **WARNING:** Means for full disconnection must be incorporated in the fixed wiring in accordance with the local wiring installation rules for your country. An all-pole disconnection switch having a contact separation of at least 3mm in all poles should be connected during installation.
- ☑ **WARNING:** Only clean the hob when it has cooled down sufficiently. When the power to the cooktop is switched off, there will be no residual heat indication but the cooking zone may still be hot. Take extreme care!
- ☑ **WARNING:** Unattended cooking on a hob with fat or oil can be dangerous and may result in fire. NEVER try to extinguish a fire with water, but switch off the appliance and then cover flame e.g. with a lid or a fire blanket.
- ☑ **CAUTION:** The cooking process has to be supervised. A short term cooking process has to be supervised continuously.
- ☑ **WARNING:** Danger of fire: do not store items on the cooking surfaces.
- ☑ **WARNING:** Use only hob guards designed by the manufacturer of the cooking appliance or indicated by the manufacturer of the appliance in the instructions for use as suitable or hob guards incorporated in the appliance. The use of inappropriate guards can cause accidents.
- ☑ **WARNING:** If the surface is cracked, switch off the appliance to avoid the possibility of electric shock.
- ☑ The appliance is not intended to be operated by means of an external timer or separate remote-control system.
- ☑ If the supply cord is damaged, it must be replaced by the manufacturer, its service agent or similarly qualified persons in order to avoid a safety hazard.

IMPORTANT:

- Heavy-duty scourers, some nylon scourers and harsh/abrasive cleaning agents may scratch the glass. Always read the label to check if your cleaner or scourer is suitable.
- Never leave cleaning residue on the cooktop: the glass may become stained.
- The appliance is for domestic use as a cooking device; do not use as a source of heat.

Installation

All installation must be carried out by a competent person or qualified electrician. Before connecting the mains supply ensure that the mains voltage corresponds to the voltage on the rating plate.

Direct Connection

The appliance must be connected directly to the mains using an omnipolar circuit breaker with a minimum opening of 3 mm between the contacts.

The installer must ensure that the correct electrical connection has been made and that it complies with the wiring diagram.

The cable must not be bent or compressed.

Regularly check the power cord for damage.

WARNING: This is a Class I appliance and MUST be earthed.

This appliance is supplied with a 5 core mains cable coloured as follows:

Brown and Black = L or Live

Blue and Grey = N or Neutral

Green and Yellow = E or Earth \oplus

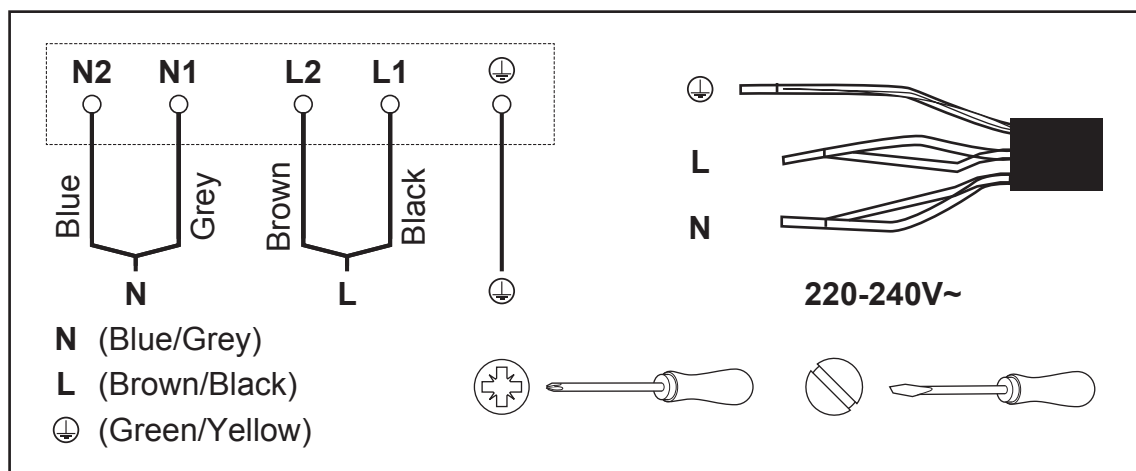

This appliance requires a 32 Amp Miniature Circuit Breaker.

To avoid the risks that are always present when you use an electrical appliance it is important that this appliance is installed correctly and that you read the safety instructions carefully to avoid misuse and hazards. Please keep this instruction booklet for future reference and pass it on to any future owners. After unpacking the appliance please check that it is not damaged. If in doubt, do not use the appliance but contact Customer Services.

The manufacturer declines all liability for damage caused to persons and objects due to incorrect or improper installation of the appliance. Any permanent electrical installation must comply with the latest wiring regulations applicable to your country and for your own safety a qualified electrician or contractor should undertake the electrical installation.

Technical data

Supply voltage	220-240 V~, 50/60 Hz
Dimensions (W x H x D)	590×520×68.5 mm
Built-in dimensions	565×495 mm
Max. power consumption	6400W (230V~ 50Hz)
Net weight	9.1 kg

	Symbol	Value	Unit
Model identification		CLIND60	
Type of hob		Electric hob	
Number of cooking zones and/or areas		4 zones	
Heating technology (induction cooking zones and cooking areas, radiant cooking zones, solid plates)		Induction cooking zones	
For circular cooking zones or area: diameter of useful surface area per electric heated cooking zone, rounded to the nearest 5mm	∅	Front left zone: 16.0 Rear left zone: 18.0 Front right zone: 16.0 Rear right zone: 18.0	cm
For non-circular cooking zones or areas: length and width of useful surface area per electric heated cooking zone or area, rounded to the nearest 5mm	L, W	-	cm
Energy consumption per cooking zone or area calculated per kg	EC electric cooking	Front left zone: 206.5 Rear left zone: 180.5 Front right zone: 183.1 Rear right zone: 175.2	Wh/ kg
Energy consumption for the hob	EC electric cooking	186.3	Wh/ kg

The measurement and calculation method of the above table was done in accordance with commission regulation(EN) No 66/2014.

Trouble shooting

Problem	Possible cause	Solution
The cooktop cannot be turned on.	No power.	Make sure the cooktop is connected to the power supply and that it is switched on. Check the household fuse for the appliance. Check whether there is a power cut by trying other electric appliances.
The touch controls are unresponsive.	The controls are locked.	Unlock the controls (→ Safety mode (child lock)).
The touch controls are difficult to operate.	There may be a slight film of water over the controls or you may be using the tip of your finger when touching the controls.	Make sure the touch control area is dry. Use the ball of your finger when touching the controls.

Problem	Possible cause	Solution
Some pans make crackling or clicking noises.	This may be caused by the construction of your cookware (layers of different metals vibrating differently).	This is normal for cookware and does not indicate a fault.
The induction hob makes a low humming noise when used on a high heat setting.	This is caused by the technology of induction cooking.	This is normal, but the noise should quieten down or disappear completely when you decrease the heat setting.
Fan noise coming from the induction hob.	A cooling fan built into your induction hob has come on to prevent the electronics from overheating. It may continue to run even after you've turned the induction hob off.	This is normal and needs no action. Do not switch the power to the induction hob off at the wall while the fan is running.
Pan does not heat up and it does not appear in the display.	The induction hob cannot detect the pan because it is not suitable for induction cooking. The induction hob cannot detect the pan because it is too small for the cooking zone or not properly centred on it.	Use cookware suitable for induction cooking. Centre the pan and make sure that its base matches the size of the cooking zone. (→ Choosing the right cookware)

Error	Possible Cause	What to do
	No pot or pot not suitable	Choose the suitable pan
ER03	Water or pot on the glass over the control	Clean the user interface
F1	The connection between the display board and the left mainboard is fail	Repair is required. Telephone the customer service number to book an engineer visit.
F2	The connection between the display board and the right mainboard is fail	
F3E	Coil temperature sensor failure. (The cooking zone which indicator showing "E")	
F4E	Mainboard temperature sensor failure. (The cooking zone which indicator showing "E")	
E1E	Temperature sensor of the ceramic glass plate is high	
E2 E	Temperature sensor of the IGBT is high	Please restart after the induction hob cools down.
E3 E	Abnormal supply voltage (too high)	Repair is required. Telephone the customer service number to book an engineer visit.
E4 E	Abnormal supply voltage (too low)	
E5 E	Temperature sensor failure(the cooking zone which indicator showing "E")	

This appliance respects laws of the suppression of radio interference. As the Manufacturer has a policy of continuous product improvement, it reserves the right to adapt and carry out any modification considered necessary without prior warning.

Kingfisher International Products Limited, 3 Sheldon Square, London, W2 6PX, United Kingdom

Commercial Guarantee

At Cooke and Lewis we take special care to select high quality materials and use manufacturing techniques that allow us to create ranges of products incorporating design and durability. That's why we offer a 24 months' guarantee against manufacturing defects on our induction hob - 4 zones.

This induction hob - 4 zones is guaranteed for 24 months from the date of purchase, if bought in store, or delivery, if bought online, for normal (non-professional or commercial) household use. You may only make a claim under this guarantee upon presentation of your sales receipt or purchase invoice. Please keep your proof of purchase in a safe place.

The guarantee covers all parts and labour costs associated with the repair of the induction hob - 4 zones if it is found to be defective due to faulty materials or workmanship within 24 months from the date of purchase or delivery subject to the exclusions set out below and provided it was used for the purpose for which it is intended and subject to installation, cleaning, care and maintenance in accordance with the information contained in the user manual. This guarantee does not cover defects and damage caused by normal wear and tear of induction hob - 4 zones and damage that could be the result of improper use, faulty installation, storage or assembly, neglect, accident, modification of the product, consumable items such as carbon filters and bulbs.

If the induction hob - 4 zones is defective, we will repair it. However, if, during the guarantee period, the induction hob - 4 zones becomes irreparable as agreed by an engineer approved by our authorised agent then we reserve the right, at our discretion, to exchange the defective induction hob - 4 zones with a replacement induction hob - 4 zones. If the same induction hob - 4 zones is no longer available an alternative induction hob - 4 zones will be offered with the equivalent functions and specifications.

During the service work carried out it may be necessary to remove the built in induction hob - 4 zones from its fitted position. If the induction hob - 4 zones is glued, grouted or tiled in such a manner that it cannot be removed, it is the responsibility of the customer/installer to remove and reinstall the induction hob - 4 zones to facilitate the repair or replacement.

After the induction hob - 4 zones has been repaired or replaced any remaining balance of the guarantee period will apply to the repaired or replaced induction hob - 4 zones.

Should any person other than an engineer approved by our authorised agent modify or attempt to repair the induction hob - 4 zones then the guarantee will be invalid. This guarantee only applies to the country of purchase or delivery and is not transferrable to any other countries. This guarantee is non-transferrable to any other person or product. Relevant local law will apply to this guarantee. This guarantee is in addition to and does not affect your statutory rights relating to faulty goods as a consumer.

Guarantee related queries should be addressed to a store affiliated with the distributor you purchased the induction hob - 4 zones from.

To arrange a service call, please contact our customer services on one of the following Toll Free numbers, you must contact the number in the country in which you purchased the induction hob - 4 zones:

UK 0800 324 7818 uk@kingfisherservice.com

Eire 1-800 932 230 eire@kingfisherservice.com

Distributor: B&Q plc, Chandlers Ford, Hants, SO53 3LE United Kingdom www.diy.com
SFD Limited, Trade House, Mead Avenue, Yeovil, BA22 8RT, United Kingdom

Recycling & disposal

Waste electrical products (WEEE) should not be disposed of with household waste.

Please recycle where facilities exist. Check with your local governmental authority, domestic waste disposal services or the retailer where the product was bought for recycling advice.

The wheellie bin symbol on the product or its packaging indicates that this product cannot be treated as normal household waste. This product must be handed over to an electric and electronic equipment collection point for recycling. On ensuring that this product is disposed of correctly, you will help to avoid possible negative consequences for the environment and public health, which could occur if this product is not handled correctly.



FR

Instructions de contrôle

Ces instructions sont données pour votre sécurité. Lire attentivement les instructions suivantes avant de procéder à l'installation et d'utiliser cet appareil.

- ✓ **AVERTISSEMENT** : toutes les installations doivent être effectuées par une personne dûment qualifiée, en suivant rigoureusement les instructions du fabricant.
- ✓ **AVERTISSEMENT** : lire les instructions avant d'utiliser l'appareil.
- ✓ Afin de prévenir les risques, toujours présents lors de l'utilisation d'un appareil électrique, il est important que cette plaque électrique soit correctement installée et de lire les instructions de sécurité soigneusement en vue d'empêcher tout danger ou mauvaise utilisation. Après avoir retiré l'emballage de la plaque électrique, vérifier qu'elle n'est pas endommagée. En cas de doute, ne pas utiliser l'appareil, contacter le service client au 0805 114 951.
- ✓ Contrôler l'emballage et s'assurer que vous disposez de toutes les pièces répertoriées, puis décider du bon emplacement de votre produit.
- ✓ Si ce produit comporte du verre, rester prudent lors du montage ou de la manipulation pour éviter toute blessure ou dommage du produit.
- ✓ Cette plaque signalétique, placée sur l'appareil, affiche toutes les informations d'identification nécessaires pour commander des pièces de rechange.
- ✓ Si vous vendez l'appareil, si vous le donnez ou si vous le laissez lors de votre déménagement, s'assurer de transmettre ce manuel de façon à ce que le nouveau propriétaire puisse se familiariser avec l'appareil et les avertissements de sécurité.

Sécurité

- ✓ **AVERTISSEMENT** : avant de brancher la plaque, vérifier que la tension de secteur et la fréquence correspondent à ce qui est indiqué sur la plaque signalétique de l'appareil.
- ✓ Le non-respect de l'installation de l'appareil conformément aux présentes instructions peut être à l'origine d'un danger électrique.
- ✓ En cas de doute, demander conseil en magasin ou à un installateur qualifié.
- ✓ **AVERTISSEMENT** : consulter les réglementations locales concernant les sorties d'extraction et s'assurer que les sorties respectent ces réglementations.
- ✓ **AVERTISSEMENT** : cet appareil peut être utilisé par un enfant de 8 ans ou plus et par des personnes à capacités physiques, sensorielles ou mentales réduites ou avec un manque d'expérience ou de connaissances, s'ils sont sous surveillance ou si des instructions concernant l'utilisation en toute sécurité leur ont été données et qu'ils ont compris les risques encourus. Les enfants ne doivent pas jouer avec l'appareil. Le nettoyage et l'entretien ne doivent pas être effectués par des enfants sans surveillance. Garder l'appareil et son câble d'alimentation hors de

la portée des enfants de moins de 8 ans.

- ☑ Ne pas utiliser de protections ou de grille de protection enfants inappropriées. Elles peuvent provoquer des accidents.
- ☑ Ne pas utiliser de recouvrements. Cela pourrait entraîner des accidents, une surchauffe et endommager la plaque électrique.
- ☑ Nous vous recommandons d'utiliser et de nettoyer l'appareil avec le plus grand soin. Lire attentivement les sections relatives au nettoyage et à l'entretien de l'appareil.
- ☑ Risque de choc électrique ! Ne pas utiliser de nettoyeurs haute pression ou de nettoyeurs à jet de vapeur, pouvant provoquer un choc électrique.
- ☑ Risque de brûlures ! La plaque chauffante et la zone l'entourant deviennent très chaudes. Ne jamais toucher les surfaces chaudes. Lorsqu'une zone de cuisson a été utilisée, la surface demeure chaude encore un certain temps. Veiller à ne pas toucher la surface chaude et de ne pas y placer d'objets.
- ☑ Après utilisation, éteindre la plaque de cuisson à l'aide des commandes et ne pas se fier au détecteur de casserole.
- ☑ Il convient de ne pas placer d'objets métalliques, tels que des couteaux, des fourchettes, des cuillères et des couvercles, sur la surface chaude car ils peuvent devenir chauds.
- ☑ Ne jamais utiliser d'eau pour éteindre de l'huile ou de la graisse qui brûle. Éteindre la plaque chauffante. Étouffer les flammes avec prudence à l'aide d'une couverture anti-feu.
- ☑ **Risque d'incendie !** La plaque devient très chaude. Ne jamais placer d'éléments inflammables sur la plaque.
- ☑ Ne jamais placer d'objets sur la plaque.
- ☑ **Risque d'incendie !** Ne pas utiliser d'aérosols à proximité de l'appareil.
- ☑ **Risque d'incendie !** Ne pas conserver de détergents ou de produits inflammables sous la plaque de cuisson.
- ☑ Cet appareil est destiné à un usage domestique uniquement. L'appareil ne doit être utilisé que pour la préparation d'aliments et de boissons.
- ☑ L'appareil doit être sous surveillance lors de son utilisation. Cet appareil ne doit être utilisé qu'à l'intérieur.
- ☑ Le fabricant décline toute responsabilité en cas de dommages personnels ou matériels en cas de mauvaise utilisation ou de mauvaise installation de cet appareil. Jeter l'emballage avec soin
- ☑ **Risque de blessure !** Les casseroles peuvent bouger soudainement en raison de liquide se trouvant entre la casserole et la plaque de cuisson. Toujours garder la plaque et les bases de casseroles sèches.
- ☑ **AVERTISSEMENT** : un risque de choc électrique ou d'incendie peut subvenir si le nettoyage n'est pas effectué conformément à ces instructions.
- ☑ **AVERTISSEMENT** : n'utiliser que des raccords et des vis de fixation de même taille tels que recommandés dans ce manuel d'instructions. Le non-respect de ces instructions peut être à l'origine de dangers électriques.
- ☑ **AVERTISSEMENT** : éteindre l'appareil en débranchant le câble d'alimentation avant d'effectuer tout entretien.
- ☑ **AVERTISSEMENT** : des parties accessibles peuvent devenir chaudes lorsqu'elles sont utilisées avec des appareils de cuisson. Il convient d'éloigner les jeunes enfants. Veiller à éviter tout contact avec l'appareil.
- ☑ **AVERTISSEMENT** : des moyens de déconnexion totale doivent être incorporés dans le câblage fixe conformément aux réglementations locales relatives à l'installation électrique de votre pays. Il convient de connecter un interrupteur de déconnexion omnipolaire comportant un écart de séparation d'au moins 3 mm pour tous les pôles, lors de l'installation.
- ☑ **AVERTISSEMENT** : ne nettoyer la plaque que lorsqu'elle aura suffisamment refroidi. Lorsque l'alimentation de la plaque de cuisson est coupée, aucun élément n'indiquera de chaleur résiduelle, toutefois la zone de cuisson peut être toujours chaude. Il convient de faire très attention !
- ☑ **AVERTISSEMENT** : la cuisson de graisse ou d'huile sans surveillance sur une plaque de cuisson

peut être dangereuse et peut causer un incendie. NE JAMAIS éteindre un feu avec de l'eau, mais mettre l'appareil hors tension puis couvrir les flammes, par ex. avec un couvercle ou une couverture anti-feu.

- ATTENTION** : la cuisson doit être surveillée. Une cuisson de courte durée doit être surveillée en continu.
- AVERTISSEMENT** : danger d'incendie : ne pas conserver d'articles sur les surfaces de cuisson.
- AVERTISSEMENT** : utiliser uniquement des protections de plaque de cuisson conçues par le fabricant de l'appareil de cuisson, des protections adéquates indiquées par le fabricant dans les instructions d'utilisation ou les protections de plaque de cuisson incorporées à l'appareil. L'utilisation de protections inadéquates peut causer des accidents.
- AVERTISSEMENT** : si la surface présente des fissures, mettre l'appareil hors tension afin d'éviter le risque de choc électrique.
- L'appareil n'est pas conçu pour être utilisé à l'aide d'une minuterie externe ni d'un système de télécommande séparé.
- Si le cordon d'alimentation est endommagé, il doit être remplacé par le fabricant, son prestataire de service ou des personnes tout autant qualifiées pour éviter tout danger.

IMPORTANT :

- Des éponges très rugueuses, certaines éponges en nylon et des agents nettoyants abrasifs/corrosifs peuvent rayer la vitre. Toujours lire l'étiquette pour vérifier si votre nettoyant ou votre éponge est appropriée.
- Ne jamais laisser de résidu de produit nettoyant sur la plaque car cela pourrait tâcher la vitre.
- L'appareil est à usage domestique, elle doit être utilisée comme un dispositif de cuisson. Ne jamais l'utiliser comme une source de chaleur.

Installation

Toute l'installation doit être effectuée par une personne compétente ou un électricien qualifié. Avant de raccorder le câble d'alimentation, s'assurer que la tension de secteur correspond à la tension indiquée sur la plaque signalétique.

Raccordement direct

L'appareil doit être raccordé directement au secteur à l'aide d'un disjoncteur omnipolaire avec une ouverture minimale de 3 mm entre les contacts.

L'installateur doit s'assurer que le bon raccordement électrique a été effectué et qu'il respecte le schéma de câblage.

Le câble ne doit pas être plié ou comprimé.

Vérifier régulièrement l'absence d'endommagement au niveau du cordon d'alimentation.

AVERTISSEMENT : il s'agit d'un appareil de Classe 1. Il DOIT être raccordé à la terre.

Cet appareil est livré avec un câble secteur à 5 conducteurs présentant les couleurs suivantes :

Marron et noir = L ou Phase

Bleu et gris = N ou neutre

Vert et jaune = E ou Terre ⊕

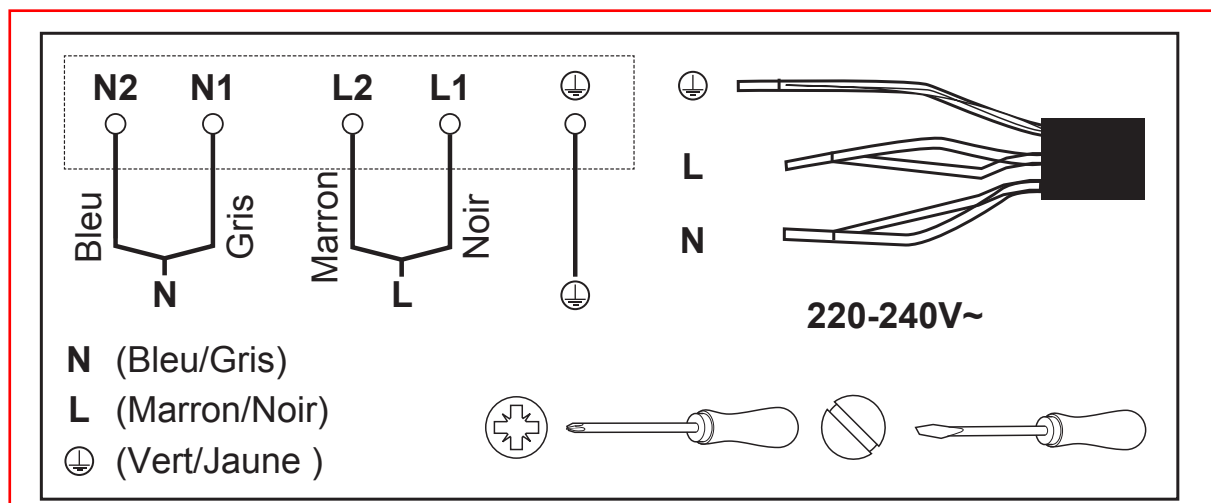

Cet appareil nécessite un disjoncteur miniature de 32 A.

Afin de prévenir les risques, toujours présents lors de l'utilisation d'un appareil électrique, il est important que cet appareil soit correctement installé et de lire les instructions de sécurité soigneusement en vue d'empêcher tout danger ou mauvaise utilisation. Veiller à conserver ce manuel d'instructions pour référence ultérieure et à le transmettre à tout futur propriétaire. Après avoir retiré l'emballage de l'appareil, vérifier qu'il n'est pas endommagé. En cas de doute, ne pas utiliser l'appareil, contacter le service client par téléphone.

Le fabricant décline toute responsabilité en cas de dommages personnels ou matériels causés par une mauvaise utilisation ou installation de cet appareil. Toute installation permanente doit être conforme aux dernières réglementations de câblage applicables dans votre pays et, pour votre propre sécurité, il convient qu'un électricien qualifié ou un entrepreneur effectue l'installation électrique.

Données techniques

Tension d'alimentation	220-240 V~, 50/60 Hz
Dimensions (L x P x H)	590 × 520 × 68,5 mm
Dimensions d'encastrement	565 × 495 mm
Consommation d'énergie max.	6400W (230V~ 50Hz)
Poids net	9.1 kg

	Symbole	Valeur	Unité
Identification de modèle		CLIND60	
Type de plaque de cuisson		Plaque de cuisson électrique	
Nombre de zones et/ou aires de cuisson		4 zones	
Technologie de chauffage (zones et aires de cuisson à induction, zones de cuisson radiantes, plaques électriques)		Aires de cuissons à induction	
Pour les zones ou les aires de cuisson circulaires : longueur et largeur de la surface utile par zone de cuisson électrique chauffée, arrondies à 5 mm près	∅	Zone avant gauche : 16,0 Zone arrière gauche : 18,0 Zone avant droite : 16,0 Zone arrière droite : 18,0	cm
Pour les zones ou les aires de cuisson circulaires : longueur et largeur de la surface utile par zone de cuisson électrique chauffée, arrondies à 5 mm près	L, W	-	cm
Consommation d'énergie par zone ou aire de cuisson calculée par kg	EC Cuisson électrique	Zone avant gauche : 206,5 Zone arrière gauche : 180,5 Zone avant droite : 183,1 Zone arrière droite : 175,2	Wh/ kg

	Symbole	Valeur	Unité
Consommation d'énergie de la plaque de cuisson	EC Cuisson électrique	186,3	Wh/ kg

Les méthodes de mesures et de calcul du tableau ci-dessus ont été données conformément au règlement(EN) N° 66/2014 de la Commission.

Résolutions des pannes

Problème	Cause possible	Solution
Impossible d'allumer la plaque de cuisson.	Aucune alimentation.	S'assurer que la plaque de cuisson est connectée à une source d'alimentation électrique et qu'elle est allumée. Contrôler le fusible de l'appareil. Vérifier s'il n'y a pas de coupure de courant en allumant d'autres appareils.
Les commandes tactiles ne répondent pas.	Les commandes sont verrouillées.	Déverrouiller les commandes (→ Mode de sécurité (sécurité enfant)).
Les commandes tactiles sont difficiles à utiliser.	Il y a peut être un peu d'eau sur les commandes ou vous utilisez le bout du doigt lorsque vous touchez les commandes.	S'assurer que la zone de commande tactile est sèche. Utiliser la pointe de votre doigt lorsque vous touchez les commandes.
Certaines casseroles produisent des bruits de grincements ou de cliquetis.	Cela peut être provoqué par la fabrication de vos articles de cuisson (couches de différents métaux vibrant différemment).	Il s'agit d'un comportement normal des articles de cuisson et cela ne traduit pas d'anomalie.
La plaque à induction émet un faible bourdonnement lorsqu'elle est utilisée avec un réglage de chaleur élevé.	Ce bruit est causé par la technologie de cuisson par induction.	Ceci est normal, mais le bruit doit être atténué ou disparaître complètement lorsque vous réduisez le réglage de chaleur.
La plaque de cuisson produit un bruit de ventilateur.	Le ventilateur de refroidissement intégré de votre plaque de cuisson a été activé pour empêcher les circuits électroniques de surchauffer. Il peut continuer de fonctionner même après l'arrêt de la plaque de cuisson.	Ceci est normal et aucune action n'est requise. Ne pas débrancher la prise de la plaque à induction du mur pendant que le ventilateur est en marche.
La casserole ne chauffe pas et elle n'apparaît pas sur l'affichage.	La plaque de cuisson ne détecte pas la casserole car elle n'est pas conçue pour la cuisson par induction. La plaque de cuisson ne détecte pas la casserole car elle est trop petite pour la zone de cuisson ou centrée incorrectement sur celle-ci.	Utiliser une casserole conçue pour la cuisson par induction. Centrer la casserole et veiller à ce que la taille du fond corresponde à celle de la zone de cuisson. (→ Choisir la bonne batterie de cuisine)

Erreur	Cause possible	Solution
	Aucune casserole ou casserole non appropriée	Choisir la bonne casserole
ER03	Eau ou casserole sur la vitre, sur la commande	Nettoyer l'interface utilisateur

Erreur	Cause possible	Solution
F1	La connexion entre l'écran d'affichage et la carte mère gauche a échoué	Une réparation est nécessaire. Joindre le service client par téléphone pour prendre rendez-vous avec un technicien.
F2	La connexion entre l'écran d'affichage et la carte mère droite a échoué	
F3E	Défaillance du capteur de température de la bobine. (L'indicateur de la zone de cuisson affiche « E »)	
F4E	Défaillance du capteur de température de la carte mère. (L'indicateur de la zone de cuisson affiche « E »)	
E1E	Le capteur de température de la plaque vitrocéramique est élevé.	
E2 E	Le capteur de température de l'IGBT est élevé.	Redémarrer une fois que la plaque de cuisson a refroidi.
E3 E	Tension d'alimentation anormale (trop élevée)	Une réparation est nécessaire. Joindre le service client par téléphone pour prendre rendez-vous avec un technicien.
E4 E	Tension d'alimentation anormale (trop faible)	
E5 E	Défaillance du capteur de température (l'indicateur de la zone de cuisson affiche « E »)	

Cet appareil respecte les lois de suppression des parasites radioélectriques. Étant donné que le fabricant suit une politique d'amélioration continue du produit, il se réserve le droit d'adapter et d'apporter toute modification jugée nécessaire sans avertissement préalable.

Kingfisher International Products Limited, 3 Sheldon Square, London, W2 6PX, Royaume-Uni

Garantie commerciale

Chez Cooke and Lewis, nous veillons tout particulièrement à sélectionner des matériaux de haute qualité et à utiliser des techniques de fabrication qui nous permettent de créer des gammes de produits à la fois design et durables. Pour cette raison, nous offrons une garantie de 24 mois contre les défauts de fabrication de notre article, Plaque à induction - 4 zones.

Cet article, Plaque à induction - 4 zones, est garanti pendant 24 mois à compter de la date d'achat, en cas d'achat en magasin, en cas de livraison, en cas d'achat sur Internet, pour une utilisation domestique normale (non commerciale, ni professionnelle). Toute réclamation dans le cadre de cette garantie se fera sur présentation du ticket de caisse ou de la facture d'achat. Veuillez conserver votre preuve d'achat dans un lieu sûr.

La garantie couvre la totalité des pièces et des frais de main-d'œuvre associés à la réparation de l'article, Plaque à induction - 4 zones, s'il s'avère défectueux en raison de matériaux défectueux ou d'une malfaçon dans les 24 mois à partir de la date d'achat ou de livraison, sous réserve des exclusions exposées ci-après, d'une utilisation conforme à l'usage prévu et d'une installation, d'un nettoyage et d'un entretien conformes aux informations contenues dans le manuel d'utilisation. Cette garantie ne couvre pas les défauts et les dommages causés par l'usure et la détérioration normales de l'article, Plaque à induction - 4 zones, les dommages pouvant résulter d'une utilisation inappropriée, d'une installation, d'un stockage ou d'un montage inadéquat(e), d'une négligence, d'un accident ou d'une modification du produit ou des articles consommables, tels que les filtres à charbon et les ampoules. La garantie est limitée aux pièces reconnues défectueuses.

Si l'article, Plaque à induction - 4 zones, est défectueux, nous le réparerons. Cependant, si pendant la durée de la garantie, un technicien approuvé par notre agent agréé estime que l'article, Plaque à induction - 4 zones, n'est pas réparable, nous nous réservons le droit, à notre seule discrétion, d'échanger l'article, Plaque à induction - 4 zones, défectueux par un article, Plaque à induction - 4 zones, de remplacement. Si le même article, Plaque à induction - 4 zones, n'est plus disponible, un

autre article, Plaque à induction - 4 zones, avec des fonctions et des spécifications équivalentes, sera proposé.

Lors de l'intervention, il peut s'avérer nécessaire de retirer l'article, Plaque à induction - 4 zones, de sa position de fixation. Si l'article, Plaque à induction - 4 zones, ne peut être retiré en raison de la présence de colle, de joints ou de carrelage, il est alors de la responsabilité du client/de l'installateur de retirer et de réinstaller l'article, Plaque à induction - 4 zones, afin de permettre la réparation ou le remplacement.

Une fois que l'article, Plaque à induction - 4 zones, a été réparé ou remplacé, la durée restant à courir de la garantie s'applique à l'article, Plaque à induction - 4 zones, réparé ou remplacé.

Si une personne autre que le technicien approuvé par notre agent agréé modifie ou tente de réparer l'article, Plaque à induction - 4 zones, la garantie perd sa validité. La garantie ne s'applique qu'au pays dans lequel l'achat ou la livraison a été effectué(e) et n'est pas transférable à d'autres pays. La garantie n'est pas transférable à une autre personne ou à un autre produit. Cette garantie est soumise à la législation locale applicable. Cette garantie s'ajoute à vos droits statutaires concernant les biens de consommation défectueux, sans les affecter.

Toute demande au titre de la garantie doit être adressée à un magasin affilié au distributeur auprès duquel vous avez acheté l'article, Plaque à induction - 4 zones.

Pour organiser une intervention, contactez le service client à l'aide de l'un des numéros d'appel gratuits suivants. Vous devez saisir le numéro qui correspond au pays dans lequel vous avez acheté l'article, Plaque à induction - 4 zones :

France 0805 114 951 france@kingfisherservice.com

[Le distributeur auprès duquel vous avez acheté l'article, Plaque à induction - 4 zones, répond de tout défaut de conformité ou vice caché de l'article, Plaque à induction - 4 zones, conformément aux clauses suivantes :

Article L217-4 du Code de la consommation

Le vendeur doit livrer un bien conforme au contrat et répond des défauts de conformité existant lors de la livraison.

Il répond également des défauts de conformité résultant de l'emballage, des instructions de montage ou de l'installation lorsque celle-ci a été mise à sa charge par le contrat ou a été réalisée sous sa responsabilité.

Article L217-5 du Code de la consommation

Le bien est conforme au contrat :

1. S'il est propre à l'usage habituellement attendu d'un bien semblable et, le cas échéant :

- s'il correspond à la description donnée par le vendeur et possède les qualités que celui-ci a présentées à l'acheteur sous forme d'échantillon ou de modèle ;
- s'il présente les qualités qu'un acheteur peut légitimement attendre eu égard aux déclarations publiques faites par le vendeur, par le fabricant ou par son représentant, notamment dans la publicité ou sur l'étiquetage ;

2. Ou s'il présente les caractéristiques définies d'un commun accord par les parties ou est propre à tout usage spécial recherché par l'acheteur, porté à la connaissance du vendeur et que ce dernier a accepté.

Article L217-12 du Code de la consommation

Toute réclamation suite à un défaut de conformité est limitée à deux ans à compter de la livraison du bien.

Article L217-16 du Code de la consommation

Lorsque l'acheteur demande au vendeur, pendant le cours de la garantie commerciale qui lui a été consentie lors de l'acquisition ou de la réparation d'un bien meuble, une remise en état couverte

par la garantie, toute période d'immobilisation d'au moins sept jours vient s'ajouter à la durée de la garantie qui reste à courir.

Cette période court à compter de la demande d'intervention de l'acheteur ou de la mise à disposition pour réparation du bien en cause, si cette mise à disposition est postérieure à la demande d'intervention.

Article 1641 du Code civil

Le vendeur est tenu de la garantie en cas de défauts cachés de la chose vendue qui la rendent impropre à l'usage auquel on la destine, ou qui diminuent tellement cet usage que l'acheteur ne l'aurait pas acquise, ou n'en aurait donné qu'un moindre prix, s'il les avait connus.

Article 1648 du Code civil

Toute réclamation résultant des vices cachés doit être faite par l'acheteur dans un délai de deux ans à compter de la découverte du vice.

Distributeur : Castorama France C.S. 50101 Templemars 59637 Wattignies CEDEX
www.castorama.fr ;

BRICO DÉPÔT 30-32 rue de la Tourelle 91310 Longpont-sur-Orge France www.bricodepot.com

Recyclage et mise au rebut

Les produits électriques usagés (WEEE) ne doivent pas être éliminés avec les déchets ménagers.

Recycler si des installations sont disponibles. Consulter vos autorités gouvernementales locales, les services d'enlèvement des ordures ménagères ou le revendeur chez qui vous avez acheté le produit, pour obtenir des conseils de recyclage.

Le symbole de la poubelle sur roues, sur le produit ou son emballage, indique que ce produit ne peut pas être traité comme un déchet ménager normal. Ce produit doit être remis à un point de collecte d'équipements électriques et électroniques pour être recyclé. En vous assurant que ce produit est éliminé correctement, vous permettrez d'éviter de possibles conséquences négatives sur l'environnement et la santé publique pouvant survenir si ce produit n'était pas manipulé correctement.



PL

Instrukcje dotyczące kontroli

Te instrukcje mają służyć Twojemu bezpieczeństwu. Należy dokładnie przeczytać następujące instrukcje przed rozpoczęciem montażu i użytkowania niniejszego urządzenia.

- OSTRZEŻENIE:** Montaż musi zostać wykonany przez osobę posiadającą odpowiednie kwalifikacje, z zachowaniem pełnej zgodności z lokalnymi przepisami budowlanymi i informacjami zawartymi w niniejszej instrukcji obsługi.
- OSTRZEŻENIE:** Przed rozpoczęciem korzystania z urządzenia należy zapoznać się z instrukcją obsługi.
- Aby zminimalizować ryzyko, które jest związane z użytkowaniem urządzenia elektrycznego, niezwykle ważne jest, aby elektryczna płyta grzejna została prawidłowo zamontowana oraz aby użytkownik dokładnie zapoznał się z instrukcjami dotyczącymi bezpieczeństwa i uniknął

nieprawidłowego użytkowania oraz zagrożeń. Po rozpakowaniu płyty elektrycznej upewnić się, że nie jest ona uszkodzona. W razie wątpliwości, nie należy używać urządzenia, ale skontaktować się z infolinią obsługi klienta pod numerem 800 121 2222.

- ☑ Sprawdzić zawartość opakowania i upewnić się, że zawiera części wymienione w specyfikacji oraz wybrać odpowiednie miejsce montażu produktu.
- ☑ Jeśli ten produkt zawiera szkło, podczas montażu i obsługi należy zachować ostrożność, aby uniknąć obrażeń ciała lub uszkodzeń produktu.
- ☑ Tabliczka znamionowa, znajdująca się na urządzeniu, przedstawia wszystkie informacje dotyczące specyfikacji potrzebne do zamówienia części zamiennych.
- ☑ W przypadku sprzedaży urządzenia, przekazania innym osobom lub pozostawienia w domu po wyprowadzeniu się, należy przekazać niniejszą instrukcję obsługi nowemu właścicielowi, aby umożliwić mu zaznajomienie się z urządzeniem i ostrzeżeniami dotyczącymi bezpieczeństwa.

Bezpieczeństwo

- ☑ **OSTRZEŻENIE:** Przed podłączeniem płyty należy sprawdzić, czy napięcie i częstotliwość zasilania są zgodne ze specyfikacją przedstawioną na tabliczce znamionowej urządzenia.
- ☑ Niezastosowanie się do zaleceń zawartych w instrukcji obsługi podczas montażu urządzenia może skutkować zagrożeniem bezpieczeństwa.
- ☑ W razie wątpliwości należy zasięgnąć rady w sklepie lub u wykwalifikowanego monter.
- ☑ **OSTRZEŻENIE:** Należy zapoznać się z lokalnymi przepisami dotyczącymi kanałów wentylacyjnych i upewnić się, że są one przestrzegane.
- ☑ **OSTRZEŻENIE:** To urządzenie może być użytkowane przez dzieci w wieku powyżej 8 lat, osoby o obniżonej sprawności fizycznej, sensorycznej i umysłowej lub osoby nieposiadające wystarczającego doświadczenia albo wiedzy, pod warunkiem, że są one nadzorowane lub zostały poinstruowane o zasadach użytkowania urządzenia w bezpieczny sposób oraz rozumieją potencjalne zagrożenia. Dzieci nie powinny bawić się urządzeniem. Czynności związane z czyszczeniem i konserwacją nie powinny być wykonywane przez dzieci bez nadzoru. Urządzenie i przewód zasilania należy trzymać poza zasięgiem dzieci w wieku poniżej 8 lat.
- ☑ Nie stosować nieodpowiednich blokad zabezpieczających i osłon płyty. Może to doprowadzić do wypadku.
- ☑ Nie używać osłon. Może to doprowadzić do wypadku lub przegrzania i skutkować uszkodzeniem płyty elektrycznej.
- ☑ Zalecamy zachowanie szczególnej ostrożności podczas użytkowania i czyszczenia. Należy dokładnie przeczytać rozdziały poświęcone czyszczeniu i konserwacji tego urządzenia.
- ☑ Ryzyko porażenia prądem! Nie należy stosować środków czyszczących aplikowanych pod wysokim ciśnieniem lub stosowanych przy użyciu myjki parowej, ponieważ może to skutkować porażeniem prądem elektrycznym.
- ☑ Zagrożenie poparzeniami! Płyty grzewcze i otaczający je obszar bardzo mocno się nagrzewają. Nigdy nie dotykać gorących powierzchni. Jeśli strefa gotowania była użytkowana, jej powierzchnia pozostaje nagrzana przez pewien czas. Zachować ostrożność, aby nie dotknąć gorącej powierzchni i nie umieszczać na niej żadnych przedmiotów.
- ☑ Po użyciu wyłączyć płytę za pomocą odpowiedniego elementu sterującego. Nie polegaj na czujniku patelni.
- ☑ Nie należy umieszczać pod powierzchnią płyty metalowych obiektów, takich jak noże, widelce, łyżki i pokrywki, ponieważ mogą się nagrzewać.
- ☑ Nigdy nie używać wody, aby ugasić płonący olej lub tłuszcz. Wyłączyć płytę grzewczą. Dokładnie ugasić płomień za pomocą koca gaśniczego.
- ☑ **Ryzyko pożaru!** Płyty grzewcze bardzo silnie się nagrzewają. Nigdy nie umieszczać materiałów łatwopalnych na płycie.
- ☑ Nigdy nie przechowywać przedmiotów na płycie.
- ☑ **Ryzyko pożaru!** Nie używać sprayów łatwopalnych w pobliżu urządzenia.
- ☑ **Ryzyko pożaru!** Nie przechowywać detergentów ani materiałów łatwopalnych pod płytą grzewczą.

- ☑ To urządzenie jest przeznaczone wyłącznie do użytku w gospodarstwach domowych. Urządzenia należy używać wyłącznie do przygotowywania potraw i napojów.
- ☑ Urządzenie należy nadzorować podczas jego działania. Używać urządzenia wyłącznie wewnątrz pomieszczeń.
- ☑ Producent nie ponosi żadnej odpowiedzialności za obrażenia ciała lub uszkodzenia mienia powstałe na skutek nieprawidłowego użytkowania lub montażu niniejszego urządzenia. Należy odpowiednio zutylizować opakowanie.
- ☑ **Ryzyko odniesienia obrażeń!** Rondle mogą się nagle przemieścić z powodu cieczy znajdującej się między ich podstawą a płytą grzewczą. Zawsze upewniać się, że płyta grzewcza i podstawa rondla są suche.
- ☑ **OSTRZEŻENIE:** Istnieje ryzyko porażenia prądem elektrycznym lub wybuchu pożaru, jeśli prace związane z czyszczeniem nie są wykonywane zgodnie z niniejszymi instrukcjami.
- ☑ **OSTRZEŻENIE:** Używać wyłącznie mocowań i śrub mocujących o takim samym rozmiarze, jak te, które zostały podane w niniejszej instrukcji obsługi. Nieprzestrzeganie tych zaleceń może skutkować porażeniem prądem elektrycznym.
- ☑ **OSTRZEŻENIE:** Odłączyć urządzenie od gniazdka zasilania przed rozpoczęciem prac konserwacyjnych
- ☑ **OSTRZEŻENIE:** Dostępne części mogą się nagrzewać w przypadku używania ich wraz z urządzeniami do gotowania. Małe dzieci nie powinny zbliżać się do urządzenia. Należy zachować ostrożność, aby nie dotykać urządzenia.
- ☑ **OSTRZEŻENIE:** Element umożliwiający całkowite odłączenie urządzenia należy podłączyć do stałego okablowania zgodnie z lokalnymi przepisami dotyczącymi instalacji elektrycznej, obowiązującymi w danym kraju. Podczas montażu należy podłączyć wyłącznik wielobiegunowy, który zapewnia minimum 3 mm odległości na wszystkich biegunach.
- ☑ **OSTRZEŻENIE:** Czyścić płytę wyłącznie po jej dostatecznym ostygnięciu. Po wyłączeniu zasilania płyty kuchennej wskaźnik ciepła resztkowego nie wyświetla się, lecz strefa gotowania może nadal być nagrzana. Zachować szczególną ostrożność!
- ☑ **OSTRZEŻENIE:** Pozostawienie płyty grzejnej bez nadzoru, gdy gotuje się na niej tłuszcz lub olej, może być niebezpieczne z uwagi na niebezpieczeństwo pożaru. Nie należy NIGDY gasić ognia wodą. Należy wyłączyć urządzenie, a następnie zakryć ogień, np. pokrywką lub kocem strażackim.
- ☑ **UWAGA:** Proces gotowania musi być nadzorowany. Krótkotrwały proces gotowania musi być stale nadzorowany.
- ☑ **OSTRZEŻENIE:** Niebezpieczeństwo pożaru: nie przechowywać żadnych przedmiotów na powierzchni służącej do gotowania.
- ☑ **OSTRZEŻENIE:** Używać tylko osłon płyty grzejnej zaprojektowanych przez producenta urządzenia do gotowania lub wskazanych przez producenta urządzenia jako odpowiednie w instrukcji użytkowania, lub osłon płyty grzejnej wbudowanych w urządzenie. Używanie nieodpowiednich osłon może być przyczyną wypadków.
- ☑ **OSTRZEŻENIE:** Jeżeli powierzchnia jest pęknięta, należy wyłączyć urządzenie, aby uniknąć porażenia prądem.
- ☑ Nie należy obsługiwać urządzenia za pomocą zegara zewnętrznego lub oddzielnego zdalnego systemu sterowania.
- ☑ Aby uniknąć ryzyka porażenia prądem, wymiany uszkodzonego przewodu zasilającego powinien dokonać wyłącznie producent, autoryzowany warsztat serwisowy lub inny wykwalifikowany specjalista.

WAŻNE:

- Druciaki, niektóre nylonowe gąbki i żrące/ścierne środki czyszczące mogą spowodować zarysowanie szyby. Należy zawsze przeczytać etykietę, aby sprawdzić, czy środek czyszczący lub materiał jest odpowiedni.
- Nigdy nie zostawiać pozostałości po środku czyszczącym na płycie kuchennej: na szkle mogą powstać odbarwienia.
- Urządzenie jest przeznaczone do gotowania w gospodarstwie domowym; nie wolno używać go jako źródła ciepła.

Montaż

Montaż musi zostać wykonany przez osobę kompetentną lub wykwalifikowanego elektryka. Przed podłączeniem do sieci upewnić się, czy parametry zasilania odpowiadają napięciu podanym na tabliczce znamionowej.

Bezpośrednie podłączenie

Urządzenie należy bezpośrednio podłączyć do zasilania, korzystając z wyłącznika wielobiegunowego z minimalnym rozwarciem między stykami wynoszącym 3 mm.

Monter musi upewnić się, czy zapewnił prawidłowe połączenie elektryczne oraz czy jest ono zgodne ze schematem połączeń.

Przewód nie może być zgięty lub ściśnięty.

Należy regularnie sprawdzać przewód zasilania pod kątem uszkodzeń.

OSTRZEŻENIE: Jest to urządzenie klasy I i MUSI być uziemione

To urządzenie jest dostarczane z 5-żyłowym przewodem zasilania oznaczonym następującymi kolorami:

Brązowy i czarny = L lub Pod napięciem

Niebieski i szary = N lub Neutralny

Zielony i żółty = E lub Uziemienie ⊕

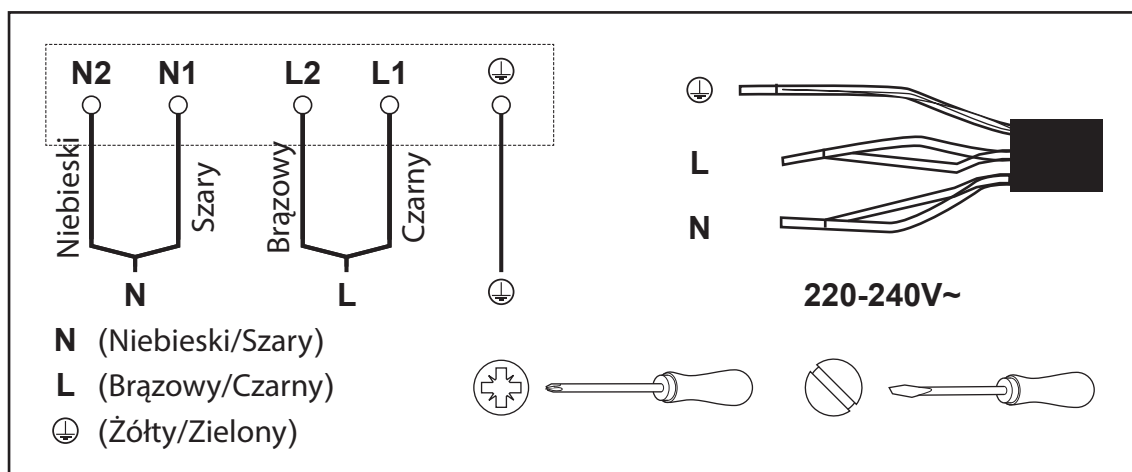

To urządzenie wymaga miniaturowego bezpiecznika 32 A.

Aby zminimalizować ryzyko, które jest związane z używaniem urządzenia elektrycznego, niezwykle ważne jest, aby produkt został prawidłowo zamontowany oraz aby użytkownik dokładnie zapoznał się z instrukcjami dotyczącymi bezpieczeństwa i uniknął nieprawidłowego użytkowania oraz zagrożeń. Należy zachować instrukcję obsługi w celu wykorzystania w przyszłości i przekazania jej kolejnym właścicielom. Po rozpakowaniu urządzenia upewnić się, że nie jest ono uszkodzone. W razie wątpliwości nie należy używać urządzenia, lecz skontaktować się z działem obsługi klienta.

Producent nie ponosi żadnej odpowiedzialności za obrażenia ciała lub uszkodzenia mienia powstałe na skutek nieprawidłowego lub nieodpowiedniego montażu urządzenia. Wszelkie stałe instalacje elektryczne muszą być zgodne z najnowszymi przepisami dotyczącymi okablowania, obowiązującymi w danym kraju. Dla własnego bezpieczeństwa należy zlecić montaż instalacji elektrycznej wykwalifikowanemu elektrykowi lub wykonawcy.

Dane techniczne

Napięcie zasilania	220-240 V~, 50/60 Hz
Wymiary (szer. x gł. x wys.)	590 × 520 × 68,5 mm
Wymiary wbudowanego urządzenia	565 × 495 mm
Maks. zużycie energii	6400W (230V~ 50Hz)
Waga netto	9.1 kg

	Symbol	Wartość	Jednostka
Identyfikacja modelu	CLIND60		
Typ płyty	Płyta elektryczna		
Liczba stref i/lub obszarów gotowania	4 strefy		
Technologia grzewcza (indukcyjne strefy gotowania i obszary wolne, ceramiczne strefy gotowania, stałe płyty)	Indukcyjne obszary gotowania		
W przypadku okrągłych stref lub obszarów gotowania: średnica powierzchni użytecznej przypadająca na elektrycznie nagrzewaną strefę gotowania, zaokrąglona do około 5 mm	∅	Przednia lewa strefa: 16,0 Tylna lewa strefa: 18,0 Przednia prawa strefa: 16,0 Tylna prawa strefa: 18,0	cm
W przypadku innych niż okrągłe stref lub obszarów gotowania: długość i szerokość powierzchni użytecznej przypadające na elektrycznie nagrzewaną strefę lub obszar gotowania, zaokrąglona do około 5 mm	L, W	-	cm
Zużycie energii na strefę gotowania lub obszar obliczony na kg	EC gotowanie elektryczne	Przednia lewa strefa: 206,5 Tylna lewa strefa: 180,5 Przednia prawa strefa: 183,1 Tylna prawa strefa: 175,2	Wh/ kg
Zużycie energii przez płytę	EC Płyta elektryczna	186,3	Wh/ kg

Metoda obliczania i pomiaru danych zamieszczonych w powyższej tabeli jest zgodna z postanowieniami rozporządzenia Komisji (EN), nr 66/2014.

Rozwiązywanie problemów

Problem	Możliwa przyczyna	Rozwiązanie
Nie można włączyć płyty kuchennej.	Brak zasilania.	Upewnić się, że płyta kuchenna jest podłączana do gniazda zasilania oraz że jest włączona. Sprawdzić bezpiecznik w gospodarstwie domowym, który odpowiada za ochronę urządzenia. Sprawdzić, czy nie nastąpiła awaria zasilania, testując inne urządzenia elektryczne.
Dotykowe elementy sterujące nie odpowiadają.	Elementy sterujące są zablokowane.	Odblokować elementy sterujące (→ tryb bezpieczeństwa (blokada zabezpieczająca)).
Dotykowe elementy sterujące nie działają prawidłowo.	Na elementach sterujących może znajdować się niewielka ilość wody lub do ich obsługi użyto koniuszka palca/zbyt mała powierzchnia styku.	Upewnić się, że obszar dotykowych elementów sterujących jest suchy. Do obsługi elementów sterujących należy używać całego opuszka palca.
Niektóre patelnie wydają odgłosy trzeszczenia lub stukania.	Może to być spowodowane konstrukcją naczynia (warstwy różnych metali drgają w inny sposób).	Jest to normalne zjawisko w przypadku naczyń i nie oznacza usterki.
Płyta indukcyjna wydaje odgłos cichego szumienia podczas pracy przy ustawieniu najwyższego poziomu mocy.	Jest to spowodowane technologią gotowania indukcyjnego.	Jest to normalne zjawisko, lecz dźwięk powinien być cichszy lub całkowicie zaniknąć w przypadku zmniejszenia ustawienia poziomu mocy.

Problem	Możliwa przyczyna	Rozwiązanie
Hałas dobiegający z płyty indukcyjnej powodowany przez wentylator.	Wentylator chłodzący, wbudowany w płytę indukcyjną, został zamontowany w celu zapobiegnięcia przegrzewaniu się układu elektrycznego. Może on być aktywny nawet po wyłączeniu płyty indukcyjnej.	Jest to normalne zjawisko i nie wymaga podejmowania żadnych działań. Nie odłączać urządzenia od ściennego gniazda zasilania, jeśli wentylator jest włączony.
Patelnia nie nagrzewa się, a jej obecność nie jest wskazywana na wyświetlaczu.	Płyta indukcyjna nie jest w stanie wykryć patelni, ponieważ nie jest ona przeznaczona do gotowania indukcyjnego. Płyta indukcyjna nie wykrywa patelni, ponieważ jest ona zbyt mała do użytku w strefie gotowania lub nie jest odpowiednio ustawiona.	Należy używać naczyń przeznaczonych do gotowania indukcyjnego. Odpowiednio ustawić patelnię i upewnić się, że jej spód jest dopasowany do rozmiaru strefy gotowania. (→ Wybór odpowiednich naczyń)

Błąd	Możliwa przyczyna	Rozwiązanie
	Brak garnka lub garnek jest nieodpowiedni	Wybrać odpowiedni garnek
ER03	Woda lub garnek na szybie przy elementach sterujących	Wyczyścić interfejs użytkownika
F1	Połączenie między płytą wyświetlacza i lewą płytą główną jest uszkodzone	Naprawa jest wymagana. Skontaktować się z działem obsługi klienta, aby ustalić termin wizyty inżyniera.
F2	Połączenie między płytą wyświetlacza i prawą płytą główną jest uszkodzone	
F3E	Usterka czujnika temperatury cewki. (Strefa grzewcza, której wskaźnik wyświetla literę „E”)	
F4E	Usterka czujnika temperatury płyty głównej. (Strefa grzewcza, której wskaźnik wyświetla literę „E”)	
E1E	Czujnik temperatury ceramicznej płyty szklanej wskazuje wysoką wartość	
E2 E	Czujnik temperatury IGBT wskazuje wysoką wartość	Uruchomić ponownie płytę indukcyjną po jej ostygnięciu.
E3 E	Nieprawidłowe napięcie zasilania (zbyt wysokie)	Naprawa jest wymagana. Skontaktować się z działem obsługi klienta, aby ustalić termin wizyty inżyniera.
E4 E	Nieprawidłowe napięcia zasilania (zbyt niskie)	
E5 E	Usterka czujnika temperatury (strefa grzewcza, której wskaźnik wyświetla literę „E”)	

To urządzenie jest zgodne z przepisami dotyczącymi tłumienia zakłóceń radioelektrycznych.

W ramach polityki polegającej na nieustannym udoskonalaniu produktów producent zastrzega sobie prawo do wprowadzenia niezbędnych modyfikacji, bez wcześniejszego powiadomienia.

Kingfisher International Products Limited, 3 Sheldon Square, Londyn, W2 6PX, Wielka Brytania

Gwarancja handlowa

Firma Cooke and Lewis przykłada szczególną wagę do tego, aby wybierać materiały wysokiej jakości i stosować techniki produkcyjne, które umożliwiają tworzenie wytrzymałych, a zarazem atrakcyjnych produktów. Dlatego też oferujemy 24-miesięczną gwarancję obejmującą wady produkcyjne na produkt Płyta indukcyjna - 4 pola.

Płyta indukcyjna - 4 pola jest objęty gwarancją przez 24 miesiące od daty zakupu (zakup w sklepie) lub dostawy (zakup przez internet) w przypadku normalnego (nieprofesjonalnego lub komercyjnego)

użytku domowego. W ramach tej gwarancji użytkownik może dokonać zgłoszenia reklamacyjnego wyłącznie po przedstawieniu paragonu lub faktury. Dowód zakupu należy przechowywać w bezpiecznym miejscu.

Gwarancja obejmuje wszystkie koszty części oraz robocizny związane z naprawą Płyta indukcyjna - 4 pola w przypadku, gdy w ciągu 24 miesięcy od daty zakupu lub dostawy w urządzeniu wykryto wadę materiałową lub produkcyjną, z zastrzeżeniem wyłączeń opisanych poniżej oraz pod warunkiem że urządzenie było wykorzystywane zgodnie z przeznaczeniem oraz że było zamontowane, czyszczone, utrzymywane w dobrym stanie technicznym i konserwowane zgodnie z informacjami zawartymi w instrukcji obsługi. Niniejsza gwarancja nie obejmuje wad i uszkodzeń wynikających z normalnego zużycia Płyta indukcyjna - 4 pola, uszkodzeń będących skutkiem niewłaściwego stosowania, montażu, przechowywania lub złożenia, a także zaniedbania, wypadku i modyfikacji produktu. Gwarancja nie obejmuje również materiałów eksploatacyjnych, takich jak filtry węglowe i żarówki. Gwarancja obejmuje tylko wadliwe części.

W przypadku wykrycia wady Płyta indukcyjna - 4 pola zostanie ona przez nas usunięta. Jednak jeśli w trakcie obowiązywania okresu gwarancyjnego inżynier wyznaczony przez autoryzowanego przedstawiciela uzna, że Płyta indukcyjna - 4 pola nie można naprawić, zastrzegamy sobie prawo, według własnego uznania, do wymiany wadliwego Płyta indukcyjna - 4 pola na inny Płyta indukcyjna - 4 pola. W przypadku braku takiego samego Płyta indukcyjna - 4 pola klientowi zostanie zaoferowany zastępczy produkt Płyta indukcyjna - 4 pola, o takich samych funkcjach i specyfikacjach.

Podczas wykonywania prac serwisowych może zaistnieć konieczność usunięcia wbudowanego Płyta indukcyjna - 4 pola z miejsca zamontowania. Jeśli produkt Płyta indukcyjna - 4 pola jest przyklejony, obudowany kafelkami lub zabezpieczony fugami, przez co zdemontowanie jest niemożliwe, obowiązkiem klienta/montera jest demontaż i ponowny montaż Płyta indukcyjna - 4 pola w celu wykonania naprawy lub wymiany urządzenia.

Po naprawie lub wymianie Płyta indukcyjna - 4 pola pozostały okres gwarancyjny będzie obowiązywał dla naprawionego lub wymienionego Płyta indukcyjna - 4 pola.

Jeśli jakakolwiek osoba inna niż inżynier wyznaczony przez autoryzowanego przedstawiciela dokona modyfikacji lub podejmie próbę naprawy Płyta indukcyjna - 4 pola, gwarancja zostanie unieważniona. Niniejsza gwarancja obowiązuje wyłącznie w kraju zakupu lub dostawy i nie podlega przeniesieniu do żadnego innego kraju. Niniejsza gwarancja nie podlega przeniesieniu na jakąkolwiek inną osobę lub produkt. W przypadku niniejszej gwarancji zastosowanie ma odpowiednie prawo lokalne. Niniejsza gwarancja jest dokumentem dodatkowym, który nie ma wpływu na ustawowe prawa konsumenta w zakresie uszkodzonych towarów.

Pytania związane z gwarancją należy kierować do sklepu współpracującego z dystrybutorem, w którym zakupiono Płyta indukcyjna - 4 pola.

Aby ustalić termin wizyty serwisowej, należy skontaktować się z działem obsługi klienta, korzystając z jednego z poniższych bezpłatnych numerów. Należy wybrać numer odpowiedni dla kraju, w którym zakupiono Płyta indukcyjna - 4 pola:

Polska 800 121 2222 poland@kingfisherservice.com

Dystrybutor: Castorama Polska Sp. z o.o. ul. Krakowiaków 78, 02-255 Warszawa www.castorama.pl

Recykling i utylizacja

Zużyte produkty elektryczne (WEEE) nie powinny być utylizowane z odpadami domowymi.

Powinny być utylizowane w przeznaczonych do tego miejscach. Aby uzyskać poradę w zakresie recyklingu, należy skontaktować się z lokalnymi władzami, firmą zajmującą się utylizacją odpadów lub sprzedawcą, u którego został zakupiony produkt.

Symbol kosza na śmieci na produkcie lub jego opakowaniu informuje o tym, że urządzenie nie może zostać wyrzucone wraz z odpadami komunalnymi. Niniejszy produkt musi zostać przekazany do punktu zbiórki sprzętu elektrycznego i elektronicznego w celu recyklingu. Utylizując niniejszy produkt w odpowiedni sposób, użytkownik zapobiega negatywnym skutkom wpływającym na środowisko i zdrowie publiczne, które mogłyby zostać wywołane poprzez niewłaściwe obchodzenie się z urządzeniem.



DE

Anweisungen überprüfen

Diese Anweisungen dienen Ihrer Sicherheit. Bitte lesen Sie die folgenden Anweisungen sorgfältig durch, bevor Sie mit der Installation und Verwendung dieses Geräts fortfahren.

- WARNUNG:** Alle Installationsarbeiten müssen von einer entsprechend qualifizierten Person, streng nach den örtlichen Gebäudevorschriften und gemäß diesen Anweisungen durchgeführt werden.
- WARNUNG:** Lesen Sie die Anleitung, bevor Sie das Gerät verwenden.
- Um die Risiken zu vermeiden, die sich aus der Verwendung eines elektrischen Geräts zwangsläufig ergeben, muss dieses Elektrokochfeld unbedingt korrekt installiert werden. Außerdem müssen die Sicherheitshinweise aufmerksam gelesen werden, um eine unsachgemäße Verwendung und die Entstehung von Gefahren zu verhindern. Überprüfen Sie nach dem Auspacken des Elektrokochfelds, ob es beschädigt ist. Verwenden Sie das Gerät im Zweifel nicht, sondern wenden Sie sich bitte an Ihren Händler.
- Überprüfen Sie die Verpackung und stellen Sie sicher, dass alle aufgeführten Teile vorhanden sind. Entscheiden Sie dann, welche Position für das Produkt geeignet ist.
- Wenn dieses Produkt Glas enthält, gehen Sie beim Montieren und Handhaben bitte umsichtig vor, um Verletzungen oder eine Beschädigung des Produkts zu vermeiden.
- Auf dem Typenschild auf diesem Gerät befinden sich alle für die Bestellung von Ersatzteilen erforderlichen Informationen.
- Wenn Sie das Gerät bei einem Umzug verkaufen, verschenken oder zurücklassen, achten Sie bitte darauf, dass Sie dieses Handbuch weitergeben, sodass sich der neue Besitzer mit dem Gerät und seinen Sicherheitshinweisen vertraut machen kann.

Sicherheit

- WARNUNG:** Überprüfen Sie vor dem Anschließen des Kochfelds, ob Spannung und Frequenz den auf dem Typenschild des Geräts angegebenen Werten entsprechen.
- Die Nichtbeachtung der vorliegenden Anleitung bei der Montage des Geräts kann zu einem Sicherheitsrisiko führen.
- Holen Sie sich im Zweifelsfall Rat im Laden oder von einem qualifizierten Installateur.
- WARNUNG:** Informieren Sie sich über die örtlichen Vorschriften in Bezug auf Abzugsöffnungen und stellen Sie sicher, dass diese eingehalten werden.
- WARNUNG:** Dieses Gerät kann von Kindern ab 8 Jahren und von Personen mit eingeschränkten körperlichen und sensorischen bzw. mentalen Fähigkeiten oder mangelnder Erfahrung und mangelnden Kenntnissen verwendet werden, wenn sie eine Einweisung erhalten haben oder entsprechend der sicheren Anwendung des Geräts angewiesen wurden und sie die möglichen Gefahren in diesem Zusammenhang verstanden haben. Kinder dürfen nicht mit dem Gerät spielen. Reinigungs- und vom Benutzer auszuführende Wartungsarbeiten dürfen nicht ohne Beaufsichtigung von Kindern durchgeführt werden. Halten Sie das Gerät und sein Netzkabel außerhalb der Reichweite von Kindern unter 8 Jahren.
- Verwenden Sie keine ungeeigneten Kindersicherungs- oder Kochfeld-Schutzvorrichtungen. Diese können Unfälle verursachen.

- Verwenden Sie keine Abdeckungen. Diese können Unfälle verursachen oder zu Überhitzung und Schäden am Kochfeld führen.
- Wir empfehlen, dass während der Verwendung und der Reinigung umfassende Vorsichtsmaßnahmen getroffen werden. Lesen Sie die Abschnitte zur Reinigung und Wartung dieses Geräts aufmerksam durch.
- Stromschlaggefahr! Verwenden Sie keine Hochdruck- oder Dampfreiniger. Dieses kann es zu einem Stromschlag führen.
- Verbrennungsgefahr! Die Heizplatten und der umliegende Bereich können sehr heiß werden. Berühren Sie niemals die heißen Oberflächen. Wenn eine Kochzone verwendet wurde, bleibt die Oberfläche noch einige danach Zeit heiß. Achten Sie darauf, nicht die heiße Oberfläche zu berühren und legen Sie auch keine Gegenstände darauf ab.
- Schalten Sie nach der Verwendung das Kochfeld-Element an seinem Regler aus. Verlassen Sie sich nicht auf den Topfmelder.
- Metallische Objekte, wie Messer, Gabel, Löffel und Deckel dürfen nicht auf der Kochfeldoberfläche abgelegt werden, da sie sehr heiß werden können.
- Verwenden Sie niemals Wasser, um brennendes Öl oder Fett zu löschen. Schalten Sie die Heizplatte aus. Ersticken Sie die Flammen vorsichtig mit einer Brandschutzdecke.
- Brandgefahr!** Die Heizplatten werden sehr heiß. Stellen Sie niemals brennbare Gegenstände auf dem Kochfeld ab.
- Bewahren Sie niemals Gegenstände auf dem Kochfeld auf.
- Brandgefahr!** Verwenden Sie keine entflammbaren Sprays in der Nähe des Geräts.
- Brandgefahr!** Bewahren Sie keine Reinigungsmittel oder entflammbaren Materialien unter dem Kochfeld auf.
- Dieses Gerät eignet sich nur für den Hausgebrauch. Das Gerät darf nur für die Zubereitung von Speisen und Getränken verwendet werden.
- Das Gerät muss während des Betriebs überwacht werden. Verwenden Sie dieses Gerät nur in Innenräumen.
- Der Hersteller übernimmt keine Haftung für Personen- oder Sachschäden als Folge einer unsachgemäßen Verwendung oder falschen Installation dieses Geräts. Bitte entsorgen Sie das Verpackungsmaterial sorgfältig.
- Verletzungsgefahr!** Kochtöpfe können aufgrund von Flüssigkeit zwischen Topfboden und Heizplatte unvermittelt in Bewegung geraten. Achten Sie darauf, dass Heizplatte und Kochtopfböden stets trocken sind.
- WARNUNG:** Es besteht Stromschlag- und Brandgefahr, wenn die Reinigung nicht gemäß diesen Anweisungen durchgeführt wird.
- WARNUNG:** Verwenden Sie bei Befestigungsteilen und Schrauben immer die Größe, die in dieser Bedienungsanleitung empfohlen wird. Die Nichteinhaltung dieser Anweisungen kann zu Gefahren durch elektrischen Strom führen
- WARNUNG:** Trennen Sie das Gerät vom Netz, bevor Sie Wartungsarbeiten durchführen.
- WARNUNG:** Zugängliche Teile können heiß werden, wenn sie mit Kochgeräten verwendet werden. Kleine Kinder sollten ferngehalten werden. Das Gerät sollte nicht angefasst werden.
- WARNUNG:** Um eine vollständige Trennung sicherzustellen, müssen in Übereinstimmung mit den örtlichen Installationsrichtlinien für Ihr Land entsprechende Vorrichtungen in die feste Verkabelung integriert werden. Während der Installation muss ein Schalter für eine allpolige Trennung mit einer Kontakttrennung von mindestens 3 mm in allen Polen angeschlossen werden.
- WARNUNG:** Reinigen Sie das Kochfeld erst, wenn es ausreichend abgekühlt ist. Wenn das Kochfeld ausgeschaltet ist, gibt es keine Restwärmanzeige. Allerdings ist die Kochzone möglicherweise noch heiß. Gehen Sie äußerst vorsichtig vor!
- WARNUNG:** Wird Kochen auf dem Kochfeld mit Fett oder Öl nicht beaufsichtigt, kann dies zu einem Brand führen. Versuchen Sie NIE, einen Brand mit Wasser zu löschen, sondern schalten Sie das Gerät aus und ersticken Sie die Flammen mit einem festen Gegenstand z.B. einem Topfdeckel oder einer Löschdecke.
- ACHTUNG:** Das Kochverfahren muss beaufsichtigt werden. Ein kurzzeitiges Kochverfahren muss

laufend beaufsichtigt werden.

- WARNUNG:** Brandgefahr: stellen Sie keine Artikel auf den Kochfeldern ab.
- WARNUNG:** Benutzen Sie nur Schutzvorrichtungen, die vom Hersteller des Geräts konstruiert wurden, oder vom Hersteller des Geräts in den Gebrauchsanweisungen als geeignet angegeben oder die mit dem Gerät mitgeliefert wurden. Ungeeignete Schutzvorrichtungen können Unfälle verursachen.
- WARNUNG:** Schalten Sie das Gerät aus, wenn sich Risse in der Oberfläche des Kochfelds gebildet haben, um Elektroschocks zu vermeiden.
- Das Gerät ist nicht für eine Bedienung mit einer fern aufgestellten Zeituhr oder einem separaten Fernsteuerungssystem gedacht.
- Ist das Netzkabel beschädigt, muss es durch ein spezielles Kabel ersetzt werden, das beim Hersteller oder einem seiner Servicevertreter erhältlich ist. Wird dies nicht beachtet, können Elektroschocks und Brände die Folge sein.

WICHTIG:

- Grobe Topfkratzer, einige Nylontopfreiniger und aggressive/scheuernde Reinigungsmittel können die Glasoberfläche zerkratzen. Lesen Sie stets das Etikett, um sich davon zu überzeugen, dass Ihr Reinigungsmittel bzw. Ihr Topfkratzer geeignet ist
- Entfernen Sie stets Reinigungsmittelrückstände vom Kochfeld: Das Glas könnte fleckig werden.
- Das Gerät ist für den häuslichen Gebrauch als Kochgerät ausgelegt; verwenden Sie es niemals als Heizung.

Installation

Die gesamte Installation muss von einer fachkundigen Person oder einem ausgebildeten Elektriker durchgeführt werden. Stellen Sie vor dem Anschließen an die Stromversorgung sicher, dass die Netzspannung zur Spannungsangabe auf dem Typenschild passt.

Direkter Anschluss

Das Gerät muss mithilfe eines mehrpoligen Leistungsschalters mit einem Mindestabstand zwischen den Kontakten von 3 mm direkt an das Netz angeschlossen werden.

Der Installateur muss sicherstellen, dass der elektrische Anschluss korrekt vorgenommen und der Schaltplan berücksichtigt wird.

Das Kabel darf weder verbogen noch eingedrückt sein.

Prüfen Sie das Netzkabel regelmäßig auf Beschädigung.

WARNUNG: Dies ist ein Class I-Gerät, es MUSS geerdet werden.

Dieses Gerät wird mit einem 5-adrigen Netzkabel mit der folgenden Farbcodierung ausgeliefert:

Braun und schwarz = L bzw. stromführend

Blau und grau = N bzw. neutral

Grün und gelb = E bzw. gegen Erde ableitend \oplus

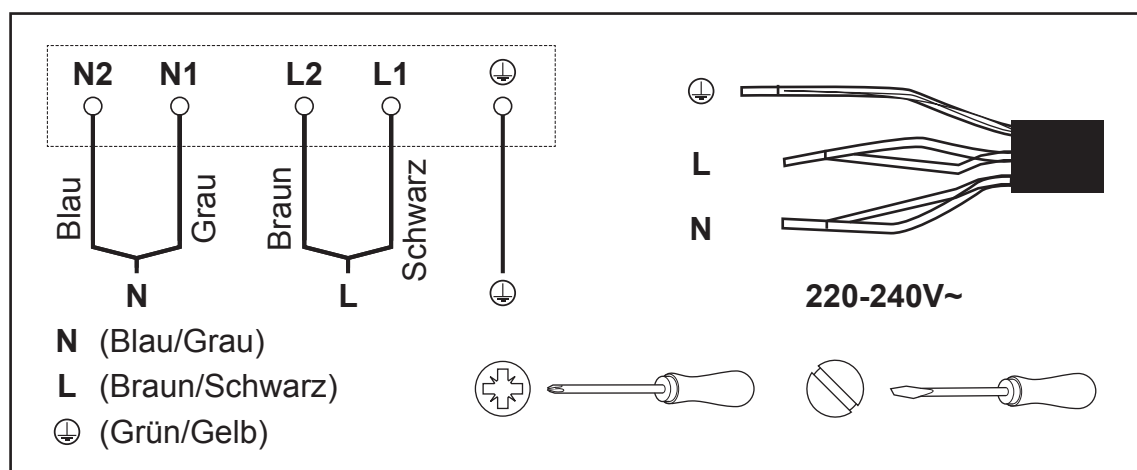

Dieses Gerät erfordert einen 32-A-Miniaturetrennschalter.

Um die Risiken zu vermeiden, die sich aus der Verwendung eines elektrischen Geräts

zwangsläufig ergeben, muss das Gerät unbedingt korrekt installiert werden. Außerdem müssen die Sicherheitshinweise aufmerksam gelesen werden, um eine missbräuchliche Verwendung und die Entstehung von Gefahren zu verhindern. Bitte bewahren Sie diese Bedienungsanleitung zum Nachschlagen auf und geben Sie sie an zukünftige Besitzer weiter. Überprüfen Sie nach dem Auspacken des Geräts, ob es beschädigt ist. Verwenden Sie das Gerät im Zweifel nicht, sondern wenden Sie sich an den Kundendienst.

Der Hersteller übernimmt keine Haftung für Personen- oder Sachschäden aufgrund falscher oder unsachgemäßer Installation des Geräts. Jede festverlegte elektrische Installation muss den neuesten Verkabelungsvorschriften entsprechen, die in Ihrem Land gelten, und zu Ihrer eigenen Sicherheit sollte ein qualifizierter Elektriker oder Vertragspartner die elektrische Installation vornehmen.

Technische Daten

Netzspannung	220-240 V~, 50/60 Hz
Abmessungen (B x T x H)	590×520×68,5 mm
Einbaumaße	565×495 mm
Max. Leistungsaufnahme	6400W (230V~ 50Hz)
Nettogewicht	9.1 kg

	Symbol	Wert	Einheit
Modellkennzeichnung		CLIND60	
Art des Kochfelds		Elektrisches Kochfeld	
Anzahl der Kochzonen und/oder Bereiche		4 zones	
Heiztechnologie (Induktionskochzonen und Kochbereiche, Strahlungskochzonen, feste Herdplatten)		Induktionskochbereiche	
Für kreisförmige Kochzonen oder -bereiche: Durchmesser der nutzbaren Oberfläche pro elektrisch beheizbarer Kochzone, gerundet auf die nächsten 5 mm	∅	Linke vordere Zone: 16,0 Linke hintere Zone: 18,0 Rechte vordere Zone: 16,0 Rechte hintere Zone: 18,0	cm
Für nicht kreisförmige Kochzonen oder -bereiche: Länge und Breite der nutzbaren Oberfläche pro elektrisch beheizbarer Kochzone bzw. pro elektrisch beheizbarem Bereich, gerundet auf die nächsten 5 mm	L, W	-	cm
Energieverbrauch pro Kochzone bzw. -bereich berechnet pro kg	EC Elektrisch Kochen	Linke vordere Zone: 206,5 Linke hintere Zone: 180,5 Rechte vordere Zone: 183,1 Rechte hintere Zone: 175,2	Wh/ kg
Energieverbrauch für das Kochfeld	EC Elektrisches Kochfeld	186,3	Wh/ kg

Die Mess- und Berechnungsmethode in der obigen Tabelle wurde in Übereinstimmung mit der Verordnung (EU) Nr. 66/2014 der Kommission durchgeführt.

Fehlerbehebung

Problem	Mögliche Ursache	Lösung
Das Kochfeld kann nicht eingeschaltet werden.	Kein Strom.	Stellen Sie sicher, dass das Kochfeld an die Stromversorgung angeschlossen und eingeschaltet ist. Überprüfen Sie die Haushaltssicherung für das Gerät. Überprüfen Sie, ob es zu einem Stromausfall kommt, wenn Sie versuchen andere elektrische Geräte einzuschalten.
Die Bedienelemente reagieren nicht.	Die Bedienelemente sind gesperrt.	Lösen Sie die Bedienelemente (→ Sicherheitsmodus (Kindersicherung)).
Die Bedienelemente sind schwergängig.	Es kann sich eine dünne Wasserschicht über den Bedienelementen ansammeln oder möglicherweise verwenden Sie die Spitze Ihres Fingers beim Berühren der Bedienelemente.	Stellen Sie sicher, dass der Bereich des Touch-Bedienfelds trocken ist. Verwenden Sie die Fingerkuppe, wenn Sie die Bedienelemente betätigen.
Bei manchen Töpfen sind Knack- oder Klickgeräusche zu hören.	Dieses kann durch die Bauweise Ihres Kochgeschirrs verursacht werden (Schichten unterschiedlicher Metalle vibrieren unterschiedlich).	Das ist normal für Kochgeschirr und kein Hinweis auf eine Fehlfunktion.
Aus dem Induktionskochfeld ertönt ein leises Summen, wenn eine hohe Temperatur eingestellt ist.	Grund dafür ist das Kochen mit Induktionstechnologie.	Das Geräusch ist normal, es sollte jedoch leiser werden bzw. vollständig verschwinden, wenn die Temperatur gesenkt wird.
Lüftergeräusche aus dem Induktionskochfeld.	Ein in Ihr Induktionskochfeld integrierter Lüfter verhindert, dass die Elektronik überhitzt. Er läuft möglicherweise weiter, auch wenn Sie das Induktionskochfeld ausgeschaltet haben.	Dies ist normal. Sie müssen keine Maßnahmen ergreifen. Schalten Sie die Stromversorgung des Induktionskochfelds nicht aus, während der Lüfter läuft.
Topf lässt sich nicht erwärmen und erscheint nicht in der Anzeige.	Das Induktionskochfeld erkennt den Topf nicht, weil er sich nicht für das Induktionskochen eignet. Das Induktionskochfeld erkennt den Topf nicht, weil er zu klein für die Kochzone oder nicht zentral darauf platziert ist.	Verwenden Sie Kochgeschirr, das sich für das Induktionskochen eignet. Zentrieren Sie den Topf und stellen Sie sicher, dass der Boden die passende Größe für die Kochzone hat. (→ Wahl des richtigen Kochgeschirrs)

Fehler	Mögliche Ursache	Was Sie tun müssen
U -	Kein Topf oder Topf nicht geeignet	Wählen Sie den passenden Topf
ER03	Wasser oder Topf auf dem Glas über dem Bedienelement	Reinigen Sie die Bedienoberfläche

Fehler	Mögliche Ursache	Was Sie tun müssen
F1	Die Verbindung zwischen der Anzeigetafel und der linken Haupttafel ist unterbrochen	Eine Reparatur ist erforderlich. Rufen Sie den Kundendienst an und vereinbaren Sie den Besuch eines Technikers.
F2	Die Verbindung zwischen der Anzeigetafel und der rechten Haupttafel ist unterbrochen	
F3E	Fehler des Temperatursensors der Spule. (Die Kochzonenanzeige zeigt „E“ an)	
F4E	Fehler des Temperatursensors der Hauptplatine. (Die Kochzonenanzeige zeigt „E“ an)	
E1E	Temperatur des Sensors der Glaskeramikplatte ist hoch	
E2 E	Temperatur des Sensors des IGBT ist hoch	Führen Sie einen Neustart durch, nachdem das Induktionskochfeld abgekühlt ist.
E3 E	Ungewöhnlich hohe Eingangsspannung	Eine Reparatur ist erforderlich. Rufen Sie den Kundendienst an und vereinbaren Sie den Besuch eines Technikers.
E4 E	Ungewöhnlich niedrige Eingangsspannung	
E5 E	Fehler des Temperatursensors (die Kochzonenanzeige zeigt „E“ an)	

Diese Vorrichtung entspricht den Rechtsvorschriften über die Funkentstörung. Der Hersteller verfolgt eine Strategie der kontinuierlichen Produktverbesserung und behält sich daher das Recht vor, ohne vorherige Warnung, Anpassungen und Änderungen vorzunehmen, wenn dieses als erforderlich angesehen wird.

Kingfisher International Products Limited, 3 Sheldon Square, London, W2 6PX, United Kingdom

Kommerzielle Garantie

Bei Cooke and Lewis legen wir besonderen Wert auf qualitativ hochwertige Materialien und Herstellungsmethoden, mit denen wir Produktreihen erstellen können, die durch Design und Haltbarkeit hervorstechen. Daher gewähren wir 24 Monate Garantie auf Fertigungsmängel an unseren Induktionskochfeld - 4 Zonen.

Induktionskochfeld - 4 Zonen verfügt über eine Garantie von 24 Monaten ab Kaufdatum, wenn es im Laden gekauft wurde, oder ab Lieferdatum, wenn es online gekauft wurde und für den normalen (nicht gewerbsmäßigen oder kommerziellen) Hausgebrauch verwendet wird. Sie können Garantieansprüche nur gegen Vorlage des Kaufbelegs oder der Rechnung geltend machen. Bewahren Sie den Kaufbeleg bitte an einem sicheren Ort auf.

Die Garantie deckt alle Teile und mit der Reparatur zusammenhängenden Arbeitskosten von Induktionskochfeld - 4 Zonen ab, wenn der Defekt auf Material- oder Fertigungsmängel zurückzuführen ist und innerhalb von 24 Monaten ab Kauf- oder Lieferdatum gemeldet wird. Die Garantie unterliegt den nachstehend aufgeführten Ausnahmen und greift nur, wenn das Produkt für seinen vorgesehenen Zweck verwendet wurde. Zudem unterliegt sie den im Benutzerhandbuch angegebenen Informationen zu Installation, Reinigung, Pflege und Wartung. Diese Garantie gilt nicht für Defekte und Schäden, die durch normalen Verschleiß von Induktionskochfeld - 4 Zonen entstanden sind und nicht für Schäden, die aus unsachgemäßer Verwendung, inkorrektur Installation, Lagerung oder Montage, Nachlässigkeit, Unfällen, Produktmodifikationen, Verbrauchsmaterialien, wie z. B. Aktivkohlefilter und Glühbirnen.

Wenn Induktionskochfeld - 4 Zonen defekt ist, werden wir es reparieren. Wenn Induktionskochfeld - 4 Zonen allerdings während der Garantiezeit nicht mehr repariert werden kann und dieses von einem Techniker eines von uns autorisierten Vertreters bestätigt wird, behalten wir uns das Recht vor, nach eigenem Ermessen das defekte Induktionskochfeld - 4 Zonen gegen ein neues Induktionskochfeld - 4 Zonen auszutauschen. Wenn das gleiche Induktionskochfeld - 4 Zonen nicht mehr verfügbar ist, wird ein alternatives Induktionskochfeld - 4 Zonen mit gleichwertigen Funktionen und technischen Daten angeboten.

Während der durchzuführenden Kundendienstarbeiten kann es erforderlich sein, das eingebaute

Induktionskochfeld - 4 Zonen aus seiner Einbaulage zu entfernen. Wenn Induktionskochfeld - 4 Zonen so verklebt, vergossen oder gefliert ist, dass es nicht entfernt werden kann, liegt es in der Verantwortung des Kunden/des Installateurs, das Gerät zu entfernen und anschließend wieder zu installieren, um die Reparatur zu erleichtern.

Nachdem Induktionskochfeld - 4 Zonen repariert oder ausgetauscht wurde, bleibt der restliche Garantiezeitraum für das reparierte bzw. ausgetauschte Induktionskochfeld - 4 Zonen gültig.

Wenn eine andere Person als ein von unserem Vertreter autorisierter Techniker an Induktionskochfeld - 4 Zonen Veränderungen vornimmt oder versucht, dieses zu reparieren, verliert die Garantie ihre Gültigkeit. Diese Garantie gilt nur für das Land, in dem der Einkauf oder die Lieferung stattgefunden hat und ist nicht auf andere Länder übertragbar. Diese Garantie ist nicht auf andere Personen oder Produkte übertragbar. Für diese Garantie gelten die entsprechenden örtlichen Gesetze. Diese Garantie ist eine Ergänzung der gesetzlichen Rechte, die Sie als Verbraucher in Bezug auf fehlerhafte Produkte haben und beeinträchtigt sie in keiner Weise.

Fragen im Zusammenhang mit der Garantie sollten an ein an den Händler angegliedertes Geschäft gestellt werden, bei dem Sie Induktionskochfeld - 4 Zonen gekauft haben.

Um einen Kundendienstanruf zu veranlassen, wenden Sie sich bitte unter den folgenden gebührenfreien Nummern an unseren Kundendienst. Sie müssen die Nummer des Kundendienstes für das Land anrufen, in dem Sie Induktionskochfeld - 4 Zonen gekauft haben:

Deutschland: Bitte wenden Sie sich an Ihren Fachhändler

Haben Sie Induktionskochfeld - 4 Zonen im Geschäft gekauft, ist der Händler haftbar, wenn das Produkt gemäß (§ 312a (2) Absatz 1, 3 BGB, Art. 246 (1) (5) Einführungsgesetz zum Bürgerlichen Gesetzbuche – „EGBGB“) defekt ist. Haben Sie Induktionskochfeld - 4 Zonen online gekauft, ist der Händler haftbar, wenn das Produkt gemäß (Art. 246a 1 (1) Absatz 1 (8) Einführungsgesetz zum Bürgerlichen Gesetzbuche – „EGBGB“) defekt ist.

Händler: Screwfix Direct Limited Mühlheimer Straße 153 63075 Offenbach/Main www.screwfix.de

Recycling und Entsorgung

Elektrische Abfallprodukte (WEEE) dürfen nicht mit dem Hausmüll entsorgt werden.

Bitte recyceln Sie, sofern entsprechende Einrichtungen vorhanden sind. Erkundigen Sie sich bei Ihrer lokalen Regierungsbehörde, der zuständigen Stelle für Entsorgung von Hausmüll oder dem Einzelhändler, bei dem das Produkt erworben wurde, nach Recycling-Empfehlungen.

Das Symbol mit der durchgestrichenen Mülltonne auf dem Produkt bzw. dessen Verpackung weist darauf hin, dass dieses Produkt nicht als Hausmüll entsorgt werden darf. Dieses Produkt darf nur an einer Sammelstelle für das Recycling elektrischer und elektronischer Geräte abgegeben werden. Indem Sie sicherstellen, dass dieses Produkt ordnungsgemäß entsorgt wird, leisten Sie Ihren Beitrag zur Vermeidung negativer Konsequenzen für die Umwelt und die öffentliche Gesundheit. Diese sind in Gefahr, wenn das Produkt nicht korrekt gehandhabt wird.



Инструкции по проверке

Данные инструкции приводятся в целях обеспечения безопасности. Перед установкой и началом эксплуатации прибора внимательно ознакомьтесь с данными инструкциями.

- ✓ **ПРЕДУПРЕЖДЕНИЕ:** Установка должна выполняться специалистом с соответствующей квалификацией со строгим соблюдением местных законодательных постановлений по вопросам строительства и настоящих инструкций.
- ✓ **ПРЕДУПРЕЖДЕНИЕ:** Перед использованием прибора ознакомьтесь с инструкцией.
- ✓ Убедитесь, что варочная панель установлена правильно, и внимательно ознакомьтесь с инструкциями по технике безопасности во избежание рисков, связанных с использованием электроприборов, а также чтобы исключить возможность ненадлежащего использования. После распаковки варочной панели убедитесь, что она не повреждена. Если у вас возникли какие-либо сомнения, не используйте прибор и обратитесь к своему продавцу.
- ✓ Проверьте комплект поставки и убедитесь в наличии всех перечисленных деталей. Выберите подходящее место для установки прибора.
- ✓ Если прибор содержит элементы из стекла, соблюдайте необходимые меры предосторожности при установке и эксплуатации, чтобы избежать травм и повреждения самого прибора.
- ✓ В табличке с техническими характеристиками, расположенной на приборе, содержится вся информация, необходимая для заказа запасных деталей.
- ✓ Если вы собираетесь продать прибор, отдать его или оставить новым жильцам при переезде, передайте данное руководство новому владельцу прибора, чтобы он мог ознакомиться с ним, а также соответствующими правилами техники безопасности.

Безопасность

- ✓ **ПРЕДУПРЕЖДЕНИЕ:** Перед подключением варочной панели убедитесь, что напряжение и частота питающей сети соответствуют величинам, указанным на табличке с техническими характеристиками.
- ✓ Несоблюдение этих инструкций при установке может привести к возникновению опасных ситуаций.
- ✓ Если у вас возникли какие-либо сомнения, обратитесь за консультацией в магазин или к квалифицированному специалисту по установке
- ✓ **ПРЕДУПРЕЖДЕНИЕ:** Соблюдайте требования относительно систем вытяжки воздуха,
- ✓ Изложенных в соответствующих местных нормативных актах.
- ✓ **ПРЕДУПРЕЖДЕНИЕ:** Данный прибор может использоваться детьми старше 8 лет и лицами с ограниченными физическими, сенсорными или умственными способностями, а также с недостаточным опытом или знаниями только в том случае, если они находятся под присмотром лица, отвечающего за их безопасность, или получили соответствующие инструкции, позволяющие им безопасно эксплуатировать прибор и дающие им представление об опасности, сопряженной с его эксплуатацией. Не разрешайте детям играть с прибором. Дети могут осуществлять очистку и обслуживание прибора только под присмотром взрослых. Прибор и его сетевой шнур должны располагаться в месте, недоступном для детей младше 8 лет.
- ✓ Не используйте защитные экраны или ограждения для варочной панели, не подходящие для данной модели прибора. Это может привести к несчастному случаю.
- ✓ Не накрывайте варочную панель крышкой. Это может привести к несчастному случаю или перегреву и повреждению электрической варочной панели.
- ✓ Соблюдайте особую осторожность при использовании прибора и его очистке. Внимательно ознакомьтесь с информацией, приведенной в разделах с инструкциями по очистке и обслуживанию прибора.
- ✓ Риск поражения электрическим током! Не используйте очистители высокого давления или пароочистители во избежание поражения электрическим током.

- ☑ **Опасность получения ожогов!** Конфорки и прилегающая к ним поверхность варочной панели сильно нагреваются. Никогда не прикасайтесь к горячим поверхностям. Поверхность конфорки остается горячей в течение некоторого времени после ее выключения. Соблюдайте осторожность, не прикасайтесь к горячей поверхности, а также не ставьте на нее какие-либо предметы.
- ☑ После использования следует выключать конфорку с помощью соответствующего переключателя. Не полагайтесь на датчик обнаружения посуды.
- ☑ Не следует класть на поверхность варочной панели металлические предметы, такие как ножи, вилки, ложки и крышки, поскольку они могут сильно нагреться.
- ☑ В случае возгорания масла или жира не пытайтесь залить пламя водой. Выключите конфорку. Осторожно накройте пламя противопожарным одеялом.
- ☑ **Опасность возгорания!** Конфорки очень сильно нагреваются. Никогда не кладите легковоспламеняющиеся предметы на варочную панель.
- ☑ Не храните на варочной панели какие-либо предметы.
- ☑ **Опасность возгорания!** Не пользуйтесь легковоспламеняющимися аэрозолями вблизи прибора.
- ☑ **Опасность возгорания!** Не храните моющие средства или легковоспламеняющиеся материалы под варочной панелью.
- ☑ Данный прибор предназначен только для бытового использования. Данный прибор следует использовать только для приготовления блюд и напитков.
- ☑ Не оставляйте прибор без присмотра во время его работы. Данный прибор следует использовать только внутри помещения.
- ☑ Изготовитель снимает с себя всякую ответственность за травмы или порчу имущества, вызванные неправильным использованием или неправильной установкой данного прибора. Упаковочный материал следует утилизировать с соблюдением соответствующих мер безопасности.
- ☑ **Риск получения травмы!** Наличие жидкости между дном посуды и конфоркой может привести к ее самопроизвольному перемещению. Следите за тем, чтобы дно посуды и поверхность конфорки всегда оставались сухими.
- ☑ **ПРЕДУПРЕЖДЕНИЕ:** Выполнение очистки прибора с нарушением приведенных здесь инструкций может привести к поражению электрическим током и возгоранию.
- ☑ **ПРЕДУПРЕЖДЕНИЕ:** Используйте крепежные элементы и винты для монтажа только тех размеров, которые рекомендованы в настоящем руководстве. Несоблюдение данных инструкций может привести к возникновению опасности поражения электрическим током.
- ☑ **ПРЕДУПРЕЖДЕНИЕ:** Перед проведением любых работ по техническому обслуживанию прибора отсоедините его от сети электропитания.
- ☑ **ПРЕДУПРЕЖДЕНИЕ:** При использовании кухонных приборов доступные для прикосновения части могут сильно нагреваться. Не оставляйте детей без присмотра рядом с прибором. Соблюдайте осторожность, избегайте прикосновения к прибору.
- ☑ **ПРЕДУПРЕЖДЕНИЕ:** Стационарная проводка должна быть оснащена устройством полного отключения в соответствии с местными правилами монтажа проводки, действующими в вашей стране. Во время установки прибор необходимо соединить с сетевым выключателем, обеспечивающим отключение всех полюсов, с расстоянием между разомкнутыми контактами не менее 3 мм.
- ☑ **ПРЕДУПРЕЖДЕНИЕ:** Очистку варочной панели можно проводить только после того, как она остынет до достаточно безопасной температуры. При выключении электропитания варочной панели признаки остаточного тепла могут отсутствовать, но конфорки могут по-прежнему оставаться горячими. Будьте очень осторожны!
- ☑ **ПРЕДУПРЕЖДЕНИЕ:** Оставленная без присмотра варочная панель, на которой готовится еда с жиром или маслом, может стать причиной возникновения опасной ситуации и даже возгорания. НИКОГДА не пытайтесь тушить огонь водой. Вместо этого сперва выключите прибор, а затем накройте пламя, например, крышкой или противопожарной кошмой.
- ☑ **ВНИМАНИЕ!** Процесс готовки должен проходить под присмотром. Процесс быстрой готовки должен проходить под постоянным присмотром.
- ☑ **ПРЕДУПРЕЖДЕНИЕ:** Риск возникновения пожара: ничего не храните на варочной поверхности.

- Пре Дупреж Ден Ие** : Используйте только те защитные барьеры для варочной панели, которые разработаны производителем кухонного прибора или указаны в инструкции по эксплуатации в качестве подходящих, либо защитные барьеры, входящие в комплект поставки прибора. Использование неподходящих защитных барьеров может привести к несчастным случаям.
- Пре Дупреж Ден Ие** : Если поверхность треснута, выключите прибор, чтобы избежать поражения электрическим током.
- Прибор не предназначен для управления с помощью внешнего таймера или системы дистанционного управления.
- В случае повреждения шнура питания во избежание опасности его должен заменить производитель, его сервисный агент или лицо с аналогичной квалификацией.

ВАЖНО:

- Использование жестких мочалок для удаления сложных загрязнений, некоторых нейлоновых мочалок и агрессивных/абразивных моющих средств может привести к образованию царапин на стеклянной поверхности прибора. Всегда внимательно изучайте этикетку чистящего средства или мочалки, чтобы убедиться в том, что они подходят для очистки поверхностей прибора.
- Удаляйте остатки чистящего средства со стеклянной поверхности варочной панели. В противном случае на ней могут появиться пятна.
- Данный прибор предназначен для бытового использования в качестве устройства для приготовления пищи. Не используйте его в качестве нагревательного прибора.

установка

Установка должна выполняться компетентным лицом или квалифицированным электриком. Перед подключением прибора к сети удостоверьтесь, что напряжение сети соответствует напряжению, указанному в паспортной табличке прибора.

Прямое подключение

Прибор должен быть подключен напрямую к сети электропитания через автоматический выключатель с расстоянием между разомкнутыми контактами не менее 3 мм.

Специалист по монтажу должен обеспечить правильность электрического подключения и его соответствие электромонтажной схеме.

Кабель не должен быть согнут или сдавлен.

Регулярно проверяйте шнур питания на предмет повреждений.

ПРЕДУПРЕЖДЕНИЕ. Данный прибор класса I ТРЕБУЕТ заземления.

Прибор поставляется с пятижильным шнуром питания, помеченным следующим образом:

Коричневый и черный = Фаза (L)

Синий и серый = Ноль (N)

Зеленый и желтый = Заземление (E) ⊕

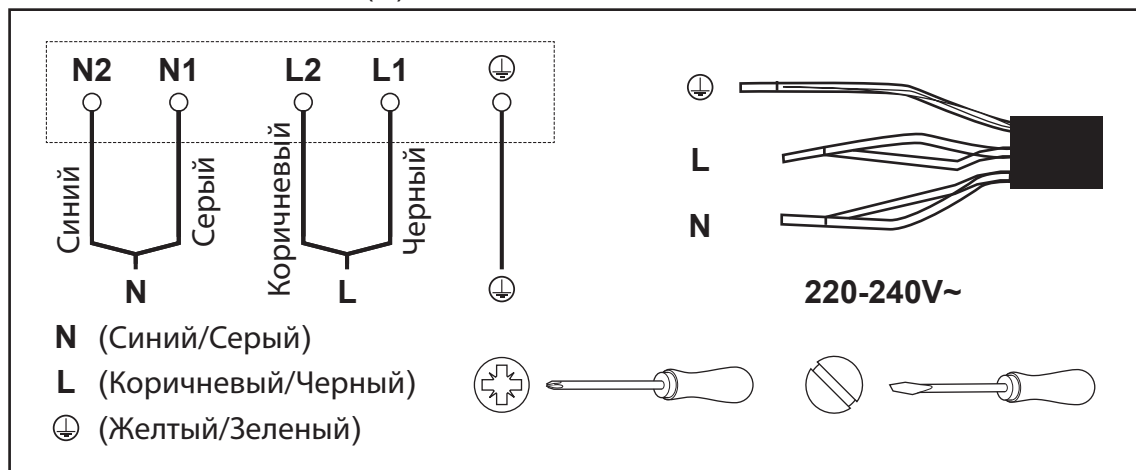

Для данного прибора требуется 32-амперный малогабаритный автоматический выключатель.

Убедитесь, что прибор установлен правильно, и внимательно ознакомьтесь с инструкциями по технике безопасности во избежание рисков, связанных с использованием электроприборов, а также чтобы исключить возможность ненадлежащего использования. Сохраните данное руководство для дальнейшего использования и передайте его любым новым владельцам прибора. После распаковки прибора убедитесь, что он не поврежден. Если у вас возникли какие-либо сомнения, не используйте прибор и обратитесь в Центр обслуживания клиентов или в магазин, где Вы приобрели данный товар.

Изготовитель снимает с себя всякую ответственность за любой ущерб, нанесенный любому лицу и имуществу в результате неправильной или ненадлежащей установки прибора. В целях обеспечения личной безопасности, постоянное подключение прибора к электросети должно выполняться квалифицированным электриком или подрядчиком, в соответствии с последней версией правил монтажа электропроводки, действующих в вашей стране.

Технические характеристики

Сетевое напряжение	220-240 В пер. тока; 50/60 Гц
Размеры (Ш x Г x В)	590×520×68,5 мм
Монтажные размеры	565×495 мм
Максимальное энергопотребление	6400 Вт (230В~ 50 Гц)
Масса нетто	9.1 кг

	Символ	Значение	единица
Идентификационный номер модели	CLIND60		
Тип варочной панели	Электрическая варочная панель		
Количество зон нагрева и/или конфорок	4 зоны		
Технология нагрева (индукционные зоны нагрева и конфорки, радиальные зоны нагрева, сплошная конфорка)	Индукционные конфорки		
Для круглых зон нагрева и конфорок: диаметр полезной площади каждой электрической конфорки, округленный в большую или меньшую сторону до 5 мм	∅	Передняя левая зона: 16,0 Задняя левая зона: 18,0 Передняя правая зона: 16,0 Задняя правая зона: 18,0	см
Для зон нагрева или конфорок другой формы: длина и ширина полезной площади каждой электрической конфорки, округленная в большую или меньшую сторону до 5 мм	L, W	-	см
Энергопотребление каждой зоны нагрева или конфорки рассчитывается на кг веса	ЕС Электрическая плита	Передняя левая зона: 206,5 Задняя левая зона: 180,5 Передняя правая зона: 183,1 Задняя правая зона: 175,2	Вт/ч/кг
Энергопотребление варочной панели	ЕС Электрическая варочная панель	186,3	Вт/ч/кг

Метод измерения и расчета, использовавшийся для получения данных, которые приведены в указанной выше таблице, соответствует требованиям регламента Совета (ЕС) № 66/2014.

Устранение неисправностей

Неисправность	Возможная причина	Решение
Не удается включить варочную панель.	Отсутствует электропитание.	Убедитесь, что варочная панель подключена к сети электропитания и включена. Проверьте предохранитель на домашнем распределительном щите, к которому подключен прибор. Проверьте, не произошло ли отключения электроэнергии, включив другие электроприборы.
Сенсорная панель управления не реагирует на прикосновения.	Панель управления заблокирована.	Отключите блокировку элементов управления (→ Безопасный режим (защита от детей)).
Сенсорная панель управления плохо реагирует на прикосновения.	Возможно, на панели управления осталось немного воды или вы прикасаетесь к элементам управления только кончиком пальца.	Убедитесь, что область сенсорной панели управления сухая. Нажимайте кнопки на панели управления всей подушечкой пальца.
При использовании некоторых сковородок слышно потрескивание или щелчки.	Возникновение таких звуков может быть связано с конструкцией используемой посуды (слои из различных металлов вибрируют по-разному).	Это нормальное явление при использовании посуды, не указывающее на наличие неисправности.
При установке высокой температуры нагрева индукционная панель издает низкий гудящий звук.	Шум обусловлен принципом работы индукционного нагрева.	Это нормальное явление, но шум должен стать тише или полностью прекратиться при понижении температуры нагрева.
Во время работы индукционной варочной панели слышен шум вентилятора.	Индукционная варочная панель оснащена встроенным охлаждающим вентилятором, который включается для предотвращения перегрева электронных компонентов прибора. Он может продолжать работать даже после выключения индукционной варочной панели.	Это не является неисправностью, и выполнение каких-либо действий не требуется. Не следует отключать варочную панель от настенной сетевой розетки, пока работает вентилятор.

Неисправность	Возможная причина	Решение
Сковорода не нагревается, при этом информация о наличии посуды не отображается на дисплее.	Индукционной варочной панели не удается обнаружить сковороду, поскольку она не подходит для использования на индукционной варочной панели. Индукционной варочной панели не удается обнаружить сковороду, поскольку диаметр ее дна слишком мал для данной конфорки или она установлена не по центру конфорки.	Используйте посуду, которая подходит для использования на индукционной варочной панели. Установите сковороду по центру конфорки и убедитесь, что дно сковороды соответствует размеру конфорки. (→ Выбор подходящей посуды)

Ошибка	Возможная причина	Решение
	Посуда отсутствует или не подходит.	Выберите подходящую посуду.
ER03	На панель управления попала вода или на ней стоит посуда.	Насухо вытрите панель управления
F1	Сбой соединения между платой дисплея и левой основной платой	Требуется ремонт. Позвоните по телефону в Центр обслуживания клиентов, чтобы вызвать специалиста.
F2	Сбой соединения между платой дисплея и правой основной платой	
F3E	Произошел сбой в работе датчика температуры катушки. (Зона нагрева, для которой отображается индикация «E».)	
F4E	Произошел сбой в работе датчика температуры системной платы. (Зона нагрева, для которой отображается индикация «E».)	
E1E	Датчиком температуры стеклокерамической панели зарегистрирована высокая температура.	
E2 E	Датчиком температуры БТИЗ зарегистрирована высокая температура.	Дайте индукционной варочной панели остыть, а затем включите ее снова.
E3 E	Отклонение сетевого напряжения от допустимого значения (слишком высокое)	Требуется ремонт. Позвоните по телефону в Центр обслуживания клиентов, чтобы вызвать специалиста.
E4 E	Отклонение сетевого напряжения от допустимого значения (слишком низкое)	
E5 E	Сбой датчика температуры (Зона нагрева, для которой отображается индикация «E».)	

Данный прибор соответствует законодательным требованиям к подавлению радиопомех. Поскольку изготовитель следует принципу непрерывного улучшения продукции, он оставляет за собой право вносить любые изменения и выполнять любые модификации, которые считает необходимыми, без предварительного уведомления.

Kingfisher International Products Limited, 3 Sheldon Square, London, W2 6PX, United Kingdom

Коммерческая гарантия

В Cooke and Lewis мы уделяем особое внимание выбору материалов высшего качества и используем технологии изготовления, которые позволяют нам создавать одинаково стильные и надежные товары. Поэтому Керамическая варочная панель, индукционная - четырехзонная поставляется с 24-месячной гарантией на производственный брак.

24-месячная гарантия на Керамическая варочная панель, индукционная - четырехзонная действует со дня приобретения при покупке в магазине, доставке или покупке онлайн для обычного (не профессионального или коммерческого) бытового использования. Заявление гарантийных требований возможно только при предъявлении чека или счета-фактуры. Храните документы, подтверждающие совершение покупки, в безопасном месте.

Настоящая гарантия покрывает все расходы на запчасти и ремонтные работы Керамическая варочная панель, индукционная - четырехзонная в случае обнаружения производственных дефектов или дефектов материалов в течение 24 месяцев с даты приобретения или доставки изделия, помимо указанных ниже исключений, а также при условии, что продукт использовался по назначению и его установка, очистка и техническое обслуживание соответствуют принятым нормам и информации, которая содержится в руководстве пользователя. Гарантийное обслуживание не распространяется на дефекты и повреждения, вызванные естественным износом Керамическая варочная панель, индукционная - четырехзонная, и на повреждения, которые могли возникнуть по причине ненадлежащего использования, неправильной установки, хранения или сборки, неосторожности, аварийной ситуации, модификации продукта. Гарантийное обслуживание также не распространяется на расходные материалы, такие как угольные фильтры.

Если в Керамическая варочная панель, индукционная - четырехзонная будет обнаружен дефект, мы отремонтируем продукт. Однако, если в течение гарантийного срока Керамическая варочная панель, индукционная - четырехзонная признается не подлежащим ремонту согласно заключению инженера, являющегося специалистом нашего авторизованного сервисного центра, тогда мы оставляем за собой право заменить неисправный Керамическая варочная панель, индукционная - четырехзонная аналогичным исправным Керамическая варочная панель, индукционная - четырехзонная по своему усмотрению. Если аналогичный Керамическая варочная панель, индукционная - четырехзонная больше не выпускается, на замену будет предложен альтернативный вариант Керамическая варочная панель, индукционная - четырехзонная, т. е. изделие с такими же функциями и техническими характеристиками.

В ходе проведения ремонтных работ может потребоваться демонтаж встроенного Керамическая варочная панель, индукционная - четырехзонная. Если Керамическая варочная панель, индукционная - четырехзонная зафиксирован на клей, цемент или облицован плиткой таким образом, что демонтаж невозможен, клиент/специалист по установке несет ответственность за демонтаж и повторную установку Керамическая варочная панель, индукционная - четырехзонная для выполнения ремонтных работ.

После проведения ремонта или замены Керамическая варочная панель, индукционная - четырехзонная гарантия на дефектный продукт будет действовать в отношении отремонтированного или заменяющего его Керамическая варочная панель, индукционная - четырехзонная на протяжении всего оставшегося гарантийного периода.

Любые изменения или ремонтные работы Керамическая варочная панель, индукционная - четырехзонная должны выполняться только инженером, являющимся специалистом нашего авторизованного сервисного центра. В случае нарушения данного правила, гарантийные обязательства утрачивают свою силу. Настоящая гарантия действует только в стране приобретения или доставки изделия и не может быть передана в любую другую страну. Настоящая гарантия не может быть передана другому лицу или покрывать другое изделие. В отношении настоящей гарантии действует применимое местное законодательство. Настоящая

гарантия дополняет и не влияет на ваши предусмотренные законом права потребителя в отношении неисправных продуктов.

С любыми вопросами по гарантии необходимо обращаться в магазин дистрибьютора, у которого вы приобрели Керамическая варочная панель, индукционная - четырехзонная.

Чтобы подать заявку на выполнение технического обслуживания или ремонта, обратитесь в Центр обслуживания клиентов по одному из следующих бесплатных номеров телефона. Необходимо использовать номер телефона страны, в которой вы приобрели Керамическая варочная панель, индукционная - четырехзонная:

Россия Обратитесь в торговую организацию

Дистрибьютор: ООО "Касторама РУС" Дербеневская наб., дом 7, стр 8 Россия, Москва, 115114

www.castorama.ru Изготовитель для России: Чжуншань СН/А-Фода Электрикал Аплаенс Ко., Лтд

Адрес: Строение № 11-13, Промышленная дорога № 45, поселок Сяолянь, город Чжуншань, провинция Гуандун, Китай

Переработка и утилизация

Использованные электрические изделия (WEEE) не следует выбрасывать вместе с бытовыми отходами.

Выполняйте утилизацию в специально предназначенных для этого местах. Для получения информации об утилизации обратитесь в местные органы управления, хозяйственную службу, ответственную за вывоз и утилизацию отходов, или к продавцу, у которого было приобретено данное изделие.

Символ мусорного бака на самом изделии или его упаковке указывает на то, что данный прибор или его упаковку нельзя утилизировать, как обычные бытовые отходы. Данное изделие следует сдать в соответствующий пункт приема электрического и электронного оборудования для последующей утилизации. Соблюдение правил утилизации данного изделия поможет предотвратить потенциальные негативные последствия для окружающей среды и здоровья людей, которые могли бы иметь место в случае неправильной утилизации.



Instrucțiuni de verificare

Aceste instrucțiuni sunt pentru siguranța dvs. Citiți cu atenție următoarele instrucțiuni înainte de instalarea și utilizarea aparatului.

- AVERTISMENT:** Toate lucrările de instalare trebuie realizate de o persoană calificată corespunzător, respectând cu strictețe reglementările locale privind construcțiile și prezentele instrucțiuni.
- AVERTISMENT:** Citiți instrucțiunile înainte de utilizarea aparatului.
- Pentru a evita riscurile aferente utilizării unui echipament electric, este important ca această plită electrică să fie instalată corect și să citiți cu atenție instrucțiunile de siguranță în vederea evitării utilizării greșite și a pericolelor. După despachetarea plitei electrice, verificați ca aceasta să nu

fie deteriorată. Dacă aveți îndoieli, nu folosiți aparatul și contactați serviciul de asistență clienți la 0800 895 099.

- ☑ Verificați ambalajul și asigurați-vă că aveți toate piesele din listă, apoi stabiliți locul adecvat de amplasare a produsului.
- ☑ Dacă acest produs conține sticlă, aveți grijă la montare sau manipulare pentru a preveni vătămările corporale sau deteriorarea produsului.
- ☑ Pe plăcuța cu specificații sunt afișate toate informațiile de identificare necesare pentru comandarea pieselor de schimb.
- ☑ Dacă vindeți, donați sau nu luați cu dumneavoastră aparatul când vă mutați, predați și acest manual noului proprietar, pentru ca acesta să se familiarizeze cu aparatul și avertismentele de siguranță.

Siguranță

- ☑ **AVERTISMENT:** Înainte de conectarea plitei, verificați ca tensiunea și frecvența curentului să corespundă cu cele indicate pe plăcuța de identificare.
- ☑ Dacă aparatul nu este instalat conform prezentelor instrucțiuni, se pot produce pericole privind siguranța.
- ☑ Dacă aveți îndoieli, cereți sfaturi în magazin sau de la un instalator calificat.
- ☑ **AVERTISMENT:** Consultați reglementările locale cu privire la ieșirile de evacuare și respectați-le.
- ☑ **AVERTISMENT:** Acest aparat poate fi folosit de către copii începând cu vârsta de 8 ani și de persoane cu capacități fizice, senzoriale sau mentale reduse sau fără experiență și cunoștințe numai sub supraveghere sau dacă au beneficiat de instruire cu privire la utilizarea aparatului în siguranță și dacă înțeleg pericolele aferente. Copiii nu se vor juca cu acest aparat. Curățarea și întreținerea care intră în responsabilitatea utilizatorului nu se vor face de către copii nesupravegheați. Nu lăsați aparatul și cablul de alimentare la îndemâna copiilor mai mici de 8 ani.
- ☑ Nu folosiți paravane sau protecții de plită necorespunzătoare pentru copii. Acestea pot cauza accidente.
- ☑ Nu folosiți capace. Acestea pot cauza accidente sau supraîncălzire și pot deteriora plita electrică.
- ☑ Recomandăm atenție sporită în timpul utilizării și curățării. Citiți cu atenție secțiunea privind curățarea și întreținerea aparatului.
- ☑ Risc de electrocutare! Nu folosiți aparate de curățat cu înaltă presiune sau cu aburi, există riscul de electrocutare.
- ☑ Pericol de arsuri! Plita și zona adiacentă se pot încinge. Nu atingeți niciodată suprafețele fierbinți. După utilizarea unei zone de gătire, suprafața rămâne fierbinte o perioadă de timp. Aveți grijă să nu atingeți suprafețele fierbinți și nu puneți niciun obiect pe acestea.
- ☑ După utilizare, opriți elementul plitei din comanda aferentă și nu vă bazați pe detectorul de vase.
- ☑ Obiectele metalice precum cuțitele, furculițele, lingurile și capacele nu trebuie puse pe plită, deoarece se pot încinge.
- ☑ Nu folosiți niciodată apă pentru a stinge uleiul sau grăsimea care arde. Opriți plita. Stingeți flăcările cu grijă folosind o pătură antifoc.
- ☑ **Risc de incendiu!** Plitele se pot încinge. Nu puneți niciodată articole combustibile pe plită.
- ☑ Nu depozitați niciodată obiecte pe plită.
- ☑ **Risc de incendiu!!** Nu folosiți sprayuri inflamabile în apropierea aparatului.
- ☑ **Risc de incendiu!!** Nu țineți detergenți sau materiale inflamabile sub plită.
- ☑ Acest aparat este destinat numai pentru uz casnic. Aparatul trebuie folosit numai pentru prepararea mâncărurilor și a băuturilor.
- ☑ Aparatul trebuie supravegheat în timpul funcționării. Folosiți acest aparat numai în interior.

- ☑ Producătorul nu își asumă răspunderea pentru vătămări corporale sau daune materiale rezultate din utilizarea sau instalarea incorectă a acestui aparat. Eliminați ambalajul la deșeuri cu grijă.
- ☑ **Risc de accidentare!** Este posibil ca vasele să se miște brusc din cauza lichidelor între bază și plită. Mențineți plita și vasele uscate.
- ☑ **AVERTISMENT:** Există risc de electrocutare și incendiu în cazul în care curățarea nu este realizată conform prezentelor instrucțiuni.
- ☑ **AVERTISMENT:** Folosiți numai elemente de fixare și șuruburi de montaj cu aceleași dimensiuni ca cele recomandate în prezentul manual. Nerespectarea prezentelor instrucțiuni poate cauza pericole de natură electrică.
- ☑ **AVERTISMENT:** Deconectați aparatul de la rețeaua de alimentare înainte de efectuarea lucrărilor de întreținere.
- ☑ **AVERTISMENT:** Componentele accesibile se pot încinge când sunt utilizate la aparatele de gătit. A nu se lăsa la îndemâna copiilor mici. Trebuie luate măsuri pentru a nu permite atingerea aparatului.
- ☑ **AVERTISMENT:** Trebuie integrate măsuri de deconectare completă în cablarea fixă în conformitate cu regulile de cablare locale aplicabile în țara dumneavoastră. În timpul instalării trebuie montat un disjuncter multipolar cu o separare între contacte de cel puțin 3 mm între toți polii.
- ☑ **AVERTISMENT:** Curățați plita numai dacă s-a răcit suficient. Când alimentarea suprafeței de gătit este oprită, nu se va mai indica prezența căldurii reziduale, dar zona de gătit poate fi încă fierbinte. Aveți grijă deosebită!
- ☑ **AVERTISMENT:** Gătitul cu ulei sau grăsime poate provoca incendii și de aceea plita trebuie permanent supravegheată. NICIODATĂ nu încercați să stingeți focul cu apă, ci opriți plita de la buton și apoi acoperiți flacăra cu un capac sau o pătură ignifugă.
- ☑ **ATENȚIE:** Procesul de gătit trebuie supravegheat. Un proces de gătit ce necesită un termen scurt trebuie supravegheat continuu.
- ☑ **AVERTISMENT:** Pericol de incendiu: nu depozitați obiecte pe suprafețele de gătit.
- ☑ **AVERTISMENT:** Folosiți doar echipamente de protecție pentru plită proiectate de producătorul dispozitivului de gătit sau indicate ca adecvate de producătorul dispozitivului în instrucțiunile de folosire ori echipamente de protecție încorporate în dispozitiv. Utilizarea de alte echipamente poate provoca accidente.
- ☑ **AVERTISMENT:** Dacă suprafața este crăpată, opriți imediat plita de la buton pentru a evita posibilitatea electrocutării.
- ☑ Dispozitivul nu este proiectat pentru a fi acționat prin intermediul unui comutator exterior sau al unui sistem de telecomandă separat.
- ☑ În cazul în care cablul de alimentare se deteriorează, acesta trebuie înlocuit de producător, de agentul de service al acestuia, sau de persoane calificate în mod asemănător, pentru a evita un pericol.

IMPORTANT:

- Bureții abrazivi rezistenți, anumiți bureți de vase și agenții de curățare duri/abrazivi pot zgâria sticla. Citiți întotdeauna eticheta pentru a stabili dacă agentul de curățare sau buretele este corespunzător.
- Nu lăsați reziduuri de substanțe de curățare pe plită: sticla se poate păta.
- Aparatul este destinat pentru uz casnic; a nu se folosi ca sursă de încălzire.

Instalarea

Instalarea trebuie să fie realizată în totalitate de o persoană competentă sau un electrician calificat. Înainte de conectarea la rețeaua electrică, asigurați-vă că tensiunea rețelei corespunde tensiunii specificate pe plăcuța de identificare.

Legătură directă

Aparatul trebuie conectat direct la rețea cu ajutorul unui disjunctor monopolar cu o deschidere minimă între contacte de 3 mm.

Instalatorul trebuie să se asigure că a realizat corect legăturile electrice și că a respectat schema electrică.

Cablul nu trebuie să fie îndoit sau comprimat.

Verificați periodic cablul de alimentare, pentru a depista eventualele avarii.

AVERTISMENT: Acesta este un aparat Clasa I și TREBUIE împământat.

Acest aparat este echipat cu 5 fire colorate după cum urmează:

Maro sau Negru = L sau Live (sub tensiune)

Albastru sau Gri = N sau Neutru

Verde sau galben = E sau Earth (Împământare) ⊕

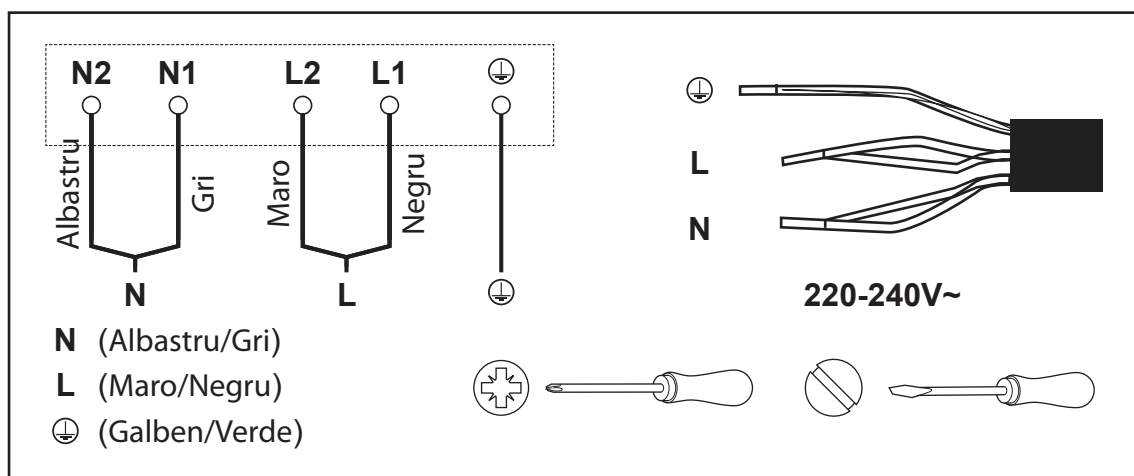

Acest aparat necesită un disjunctor în miniatură de 32 Amperi.

Pentru a evita riscurile aferente utilizării unui echipament electric, este important ca acest aparat să fie instalat corect și să citiți cu atenție instrucțiunile de siguranță în vederea evitării utilizării greșite și a pericolelor. Păstrați această broșură cu instrucțiuni pentru referințe ulterioare și predați-o proprietarilor viitori. După despachetarea aparatului, verificați să nu fie deteriorat. Dacă aveți îndoieli, nu folosiți aparatul și contactați serviciul de asistență clienți.

Producătorul nu își asumă răspunderea pentru vătămări sau daune cauzate persoanelor sau obiectelor din cauza instalării necorespunzătoare sau incorecte a aparatului. Toate instalațiile electrice permanente trebuie să fie conforme cu cele mai recente reglementări de cablare aplicabile la nivel național, iar pentru siguranța dumneavoastră instalația electrică trebuie să fie realizată de un electrician sau contractant calificat.

Date tehnice

Tensiune de alimentare	220-240 V~, 50/60 Hz
Dimensiuni (L x A x Î)	590×520×68,5 mm
Dimensiuni încastrate	565×495 mm
Consum maxim de curent	6400 W (230V~ 50Hz)
Greutate netă	9.1 kg

	Simbol	Valoare	Unitate
Identificare model		CLIND60	
Tip de plită		Plită electrică	
Numărul zonelor și/sau a spațiilor de gătire		4 zone	
Tehnologie de încălzire (zone de gătire și plăci de gătire cu inducție, zone de gătire radiante, plite solide)		Plăci de gătire cu inducție	
Pentru zone sau plăci de gătire circulare: diametrul suprafeței utile per zonă de gătire încălzită electric, cu rotunjire la cel mai apropiat 5 mm	Ø	Zona frontală stânga: 16,0 Zona posterioară stânga: 18,0 Zona frontală dreapta: 16,0 Zona posterioară dreapta: 18,0	cm
Pentru zone sau plăci de gătire necirculare: lungimea și lățimea suprafeței utile per zonă de gătire încălzită electric, cu rotunjire la cel mai apropiat 5 mm	L, W	-	cm
Consum de energie per zonă sau placă de gătire, calculat per kg	EC gătire electrică	Zona frontală stânga: 206,5 Zona posterioară stânga: 180,5 Zona frontală dreapta: 183,1 Zona posterioară dreapta: 175,2	Wh/ kg
Consumul de energie al plitei	EC Plită electrică	186,3	Wh/ kg

Metoda de măsurare și calcul folosită în tabelul de mai sus a fost realizată în conformitate cu Regulamentul (UE) Nr. 66/2014 al Comisiei.

Depanare

Problemă	Cauză posibilă	Soluție
Plita nu poate fi pornită.	Nu există alimentare.	Asigurați-vă că plita este conectată la sursa de energie electrică și că este pornită. Verificați siguranța casei destinată aparatului. Verificați dacă nu este pană de curent, încercând funcționarea altor aparate.
Comenzile tactile nu funcționează.	Comenzile sunt blocate.	Deblocați comenzile (→ Mod de siguranță (protecție copii)).
Comenzile tactile sunt dificil de operat.	Este posibil să existe o peliculă subțire de apă pe comenzi, sau puteți folosi vârful degetelor când atingeți comenzile.	Asigurați-vă că zona comenzilor tactile este uscată. Folosiți buricul degetelor la atingerea comenzilor.
Anumite vase emit sunete de pocnituri sau pârâituri.	Acest lucru poate fi cauzat de construcția vasului (straturi de diferite metale care vibrează diferit).	Acest lucru este normal în cazul vaselor și nu înseamnă o defecțiune.
Plita cu inducție emite un bâzâit când se folosește la nivel înalt de încălzire.	Acest lucru este cauzat de tehnologia de gătire prin inducție.	Este normal, dar zgomotul ar trebui să se reducă sau să dispară complet când reduceți nivelul de încălzire.

Problemă	Cauză posibilă	Soluție
Zgomot de ventilator din plita cu inducție.	Ventilatorul de răcire integrat în plita cu inducție a pornit pentru a preveni supraîncălzirea componentelor electronice. Poate continua să funcționeze până la oprirea plitei cu inducție.	Acest lucru este normal și nu necesită nicio intervenție. Nu opriți alimentarea plitei electrice de la întrerupătorul de perete în timpul funcționării ventilatorului.
Vasul nu se încinge și nu apare pe afișaj.	Plita cu inducție nu poate detecta tigaia deoarece nu este potrivită pentru gătire prin inducție. Plita cu inducție nu poate detecta tigaia deoarece este prea mică pentru zona de gătire respectivă sau nu este centrată corespunzător.	Folosiți vase adecvate pentru gătit prin inducție. Centrați tigaia și asigurați-vă că baza ei se potrivește dimensiunii zonei de gătit. (→ Alegerea vaselor potrivite)

Eroare	Cauză posibilă	Remediere
	Niciun vas sau vas inadecvat	Alegeți tigaia adecvată
ER03	Apă sau tigaie pe sticla deasupra comenzilor	Curățați interfața de utilizator
F1	Conexiunea dintre afișaj și panoul principal din stânga pică	Necesită reparații. Sunați la numărul de serviciu clienți pentru a programa o vizită a unui inginer.
F2	Conexiunea dintre afișaj și panoul principal din dreapta pică	
F3E	Defecțiune a senzorului de temperatură al bobinei. (Zona de gătit cu indicator afișând „E”)	
F4E	Defecțiune a senzorului de temperatură al panoului principal. (Zona de gătit cu indicator afișând „E”)	
E1E	Senzorul de temperatură al plăcii de sticlă ceramică arată valori mari	
E2 E	Senzorul de temperatură al IGBT arată valori mari	Reporniți după răcirea plitei cu inducție.
E3 E	Tensiune de alimentare anormală (prea mare)	Necesită reparații. Sunați la numărul de serviciu clienți pentru a programa o vizită a unui inginer.
E4 E	Tensiune de alimentare anormală (prea mică)	
E5 E	Defecțiune a senzorului de temperatură (zona de gătit cu indicator afișând „E”)	

Acest aparat respectă legea privind limitarea interferenței undelor radio. Deoarece Producătorul dispune de o politică de îmbunătățire continuă a produselor, își rezervă dreptul de a adapta produsul și de a realiza modificări asupra produsului la libera alegere, fără o notificare prealabilă.

Kingfisher International Products Limited, 3 Sheldon Square, Londra, W2 6PX, Regatul Unit

Garanție comercială

În cadrul Cooke and Lewis avem mare grijă să selectăm materiale de înaltă calitate și să utilizăm tehnici de fabricare care ne permit să creăm game de produse care încorporează design și durabilitate. Din acest motiv oferim o garanție de 24 de luni pentru defectele de fabricație ale Plită cu inducție - 4 zone de gătit.

Acest Plită cu inducție - 4 zone de gătit are garanție 24 de luni de la data achiziției, dacă este cumpărat din magazin, sau livrat, dacă este cumpărat online, pentru uz casnic normal (neprofesional sau comercial). Puteți să faceți o solicitare sub acoperirea acestei garanții numai dacă prezentați chitanța de vânzare sau factura de achiziție. Păstrați dovada achiziției într-un loc sigur.

Această garanție acoperă toate costurile privind piesele și manopera asociate reparației Plită cu inducție - 4 zone de gătit în cazul în care se constată că este defect din cauza materialelor sau execuției defectuoase, în termen de 24 de luni de la data achiziției sau livrării, sub rezerva excepțiilor expuse mai jos și cu condiția să fi fost utilizat conform destinației sale și sub rezerva instalării, curățării, îngrijirii și întreținerii în concordanță cu informațiile cuprinse în manualul de utilizare.

Această garanție nu acoperă defectele și daunele cauzate de uzura normală a Plită cu inducție - 4 zone de gătit și daune ce pot fi rezultatul utilizării necorespunzătoare, instalării, depozitării sau asamblării defectuoase, neglijenței, accidentelor, modificărilor aduse produsului, consumabilelor precum filtre de carbon și becuri. Garanție este limitată la piesele recunoscute ca fiind defecte.

Dacă Plită cu inducție - 4 zone de gătit este defect, îl vom repara. Totuși, dacă, pe perioada garanției, Plită cu inducție - 4 zone de gătit devine ireparabil conform cu expertiza unui inginer aprobat de către agentul nostru autorizat, atunci ne rezervăm dreptul, la discreția noastră, de a schimba Plită cu inducție - 4 zone de gătit defect cu un Plită cu inducție - 4 zone de gătit înlocuitor. Dacă același Plită cu inducție - 4 zone de gătit nu mai este disponibil, un Plită cu inducție - 4 zone de gătit alternativ va fi oferit, cu funcțiile și specificațiile echivalente.

În timpul lucrărilor de service efectuate poate fi necesară scoaterea Plită cu inducție - 4 zone de gătit încorporat din poziția în care a fost instalat. Dacă Plită cu inducție - 4 zone de gătit este lipit, rostuit sau încastrat între plăci ceramice în așa fel încât nu poate fi scos, este responsabilitatea clientului sau persoanei care a efectuat instalarea să scoată și să reinstaleze Plită cu inducție - 4 zone de gătit pentru a facilita reparația sau înlocuirea.

După ce Plită cu inducție - 4 zone de gătit a fost reparat sau înlocuit, orice interval rămas din perioada de garanție se va aplica Plită cu inducție - 4 zone de gătit reparat sau înlocuit.

În cazul în care orice persoană alta decât un inginer aprobat de către agentul nostru autorizat modifică sau încearcă să repare Plită cu inducție - 4 zone de gătit atunci garanția își pierde valabilitatea. Această garanție se aplică numai în țara de achiziție sau de livrare și nu este transferabilă către nicio altă țară. Această garanție nu se poate transfera altor persoane sau produse. Această garanție este supusă legislației locale pertinente. Această garanție este suplimentară și nu vă afectează drepturile privind bunurile defecte în calitate de client.

Întrebările legate de garanție trebuie adresate unui magazin afiliat distribuitorului de la care ați achiziționat Plită cu inducție - 4 zone de gătit.

Pentru a programa o vizită de service, contactați serviciul clienți la unul dintre următoarele numere fără taxă suplimentară; trebuie să apelați un număr din țara în care ați achiziționat Plită cu inducție - 4 zone de gătit:

România 0800 895 099 romania@kingfisherservice.com

Distribuitor: SC Bricostore România SA Calea Giulești 1-3, Sector 6, București România
www.bricodepot.ro

Reciclare și eliminare

Produsele electrice uzate (WEEE) nu trebuie eliminate împreună cu gunoiul menajer.

Acolo unde există facilitățile necesare, vă rugăm să reciclați. Consultați autoritățile locale, serviciile de eliminare a deșeurilor menajere sau distribuitorul de unde ați cumpărat aparatul pentru sfaturi privind reciclarea.

Acest produs este marcat cu simbolul de colectare selectivă pentru deșeurile electrice și electronice.

Acest lucru înseamnă că acest produs nu trebuie aruncat împreună cu deșeurile menajere, ci trebuie să fie preluat de un sistem de colectare, în conformitate cu Directiva 2012/19/UE. Acesta va fi reciclat,

pentru a minimiza impactul asupra mediului. Produsele electrice și electronice sunt periculoase pentru mediul înconjurător și pentru sănătatea umană, ca urmare a prezenței unor substanțe periculoase. Depozitarea adecvată și colectarea aparatului dvs. uzat, contribuie la protejarea mediului înconjurător și a sănătății publice și sunt condiții de bază ale reciclării echipamentelor electrice și electronice uzate. Cooperarea dvs. este vitală pentru a asigura succesul acestui demers.

Pentru informații suplimentare privind depozitarea echipamentelor electrice și electronice uzate, vă rugăm să contactați autoritățile locale, centrul de colectare a unor astfel de aparate sau reprezentantul de vânzări de la care ați achiziționat aparatul.



ES

Comprobación de instrucciones

Estas instrucciones son para su propia seguridad. Lea las instrucciones con atención antes de continuar con la instalación y uso de este aparato.

- ADVERTENCIA:** Todo el trabajo de instalación debe llevarse a cabo por una persona bien calificada que siga estrictamente las normativas de construcción locales y estas instrucciones.
- ADVERTENCIA:** Lea las instrucciones antes de utilizar el aparato.
- Para evitar los riesgos que están siempre presentes al utilizar un aparato eléctrico, es importante que estos fogones eléctricos se instalen correctamente y lea las instrucciones de seguridad cuidadosamente para evitar un mal uso y riesgos. Después de desembalar los fogones eléctricos, compruebe que no están dañados. En caso de duda, no utilice el aparato y póngase en contacto con el servicio de atención al cliente en 800 098 794.
- Compruebe el paquete, asegúrese de que tiene todas las piezas que incluye y decida el lugar apropiado para instalarlo.
- Si este producto contiene cristal, tenga cuidado durante el montaje o la manipulación para evitar lesiones personales o daños en el producto.
- La placa de especificaciones de este aparato muestra toda la información de identificación necesaria para realizar pedidos de piezas de recambio.
- Si vende, regala o deja instalado el aparato al mudarse de casa, asegúrese de pasar este manual, de modo que el nuevo propietario pueda familiarizarse con el aparato y las advertencias de seguridad.

Seguridad

- ADVERTENCIA:** Antes de conectar la placa, compruebe que la tensión del suministro y la frecuencia coinciden con las que se indican en la placa de características técnicas.
- Si el dispositivo no se instala conforme a las instrucciones, pueden producirse riesgos de seguridad.
- En caso de duda, consulte a la tienda o a un instalador cualificado.
- ADVERTENCIA:** Consulte la normativa local sobre la extracción de tomas y asegúrese de cumplirla.

- ☑ **ADVERTENCIA:** Este aparato lo pueden usar niños a partir de 8 años y personas con capacidades físicas, sensoriales o mentales reducidas o sin experiencia ni conocimientos, si se les ha supervisado o instruido acerca del uso del aparato de una forma segura y comprenden los riesgos a los que están expuestos. Los niños no deben jugar con el aparato. Los niños no pueden realizar la limpieza ni el mantenimiento del aparato sin estar supervisados. Mantenga el aparato y su cable de alimentación fuera del alcance de los niños menores de 8 años.
- ☑ No utilice protecciones ni dispositivos de seguridad inapropiados para niños. Pueden provocar accidentes.
- ☑ No utilice tapas. Pueden provocar accidentes o sobrecalentamiento y daños a la placa eléctrica.
- ☑ Le recomendamos que tenga mucho cuidado durante su uso y limpieza. Lea detenidamente las secciones de limpieza y mantenimiento de este aparato.
- ☑ Peligro de descarga eléctrica. No utilice limpiadores de alta presión ni a vapor, ya que pueden causar descargas eléctricas.
- ☑ Peligro de quemaduras. Las placas y el área circundante se calientan mucho. Nunca toque las superficies calientes. Cuando se ha utilizado una zona de cocción, la superficie, después, permanece caliente durante un tiempo. Tenga cuidado de no tocar la superficie caliente y no coloque ningún otro objeto sobre ella.
- ☑ Tras el uso, apague la zona de cocción con el mando y no confíe en el detector de presencia de paellas.
- ☑ No se deben colocar objetos metálicos, como cuchillos, tenedores, cucharas y tapas en la superficie de la placa, ya que pueden calentarse.
- ☑ Nunca utilice agua para quitar el aceite o grasa quemados. Apague la placa. Apague las llamas cuidadosamente con una manta ignífuga.
- ☑ **¡Riesgo de incendio!** Las placas se calientan mucho. Nunca coloque objetos inflamables en la placa.
- ☑ No guarde objetos en la placa.
- ☑ **¡Riesgo de incendio!** No utilice pulverizadores inflamables cerca del aparato.
- ☑ **¡Riesgo de incendio!** No guarde detergentes ni materiales inflamables debajo de la placa.
- ☑ Este aparato es solo para uso doméstico. El aparato solo debe utilizarse para preparar comida y bebida.
- ☑ Se debe supervisar el aparato durante su funcionamiento. Utilice este aparato solo en interiores.
- ☑ El fabricante se exime de toda responsabilidad por daños personales o materiales que se puedan causar como resultado del uso inadecuado o la instalación incorrecta de este aparato. Deseche el material de embalaje cuidadosamente.
- ☑ **¡Riesgo de lesión!** Las ollas pueden moverse de forma repentina debido al líquido que pueda haber entre la base y la placa. Mantenga siempre secas la placa y la base de la olla.
- ☑ **ADVERTENCIA:** Existe riesgo de incendio y descarga eléctrica si no se realiza la limpieza de acuerdo con estas instrucciones.
- ☑ **ADVERTENCIA:** Utilice únicamente accesorios y tornillos de montaje del mismo tamaño, como se recomienda en este manual de instrucciones. Si no se siguen estas instrucciones, podrían producirse riesgos eléctricos.
- ☑ **ADVERTENCIA:** Desenchufe el aparato de la red eléctrica antes de realizar cualquier trabajo de mantenimiento.
- ☑ **ADVERTENCIA:** Las piezas accesibles pueden calentarse cuando se utilizan con los electrodomésticos de cocina. Mantenga a los niños alejados. Se debe tener cuidado para no tocar el aparato.
- ☑ **ADVERTENCIA:** Se deben incorporar medios que permitan una desconexión completa en la instalación fija de acuerdo con las normas de instalación eléctrica de su país. Durante la instalación, se debe conectar un interruptor de desconexión omnipolar que tenga una separación de contacto de al menos tres mm en todos los polos.

- ADVERTENCIA:** Limpie la placa solo cuando se haya enfriado lo suficiente. Cuando la alimentación eléctrica de la placa está apagada, no se indicará el calor residual, pero la zona de cocción aún pueden estar caliente. Tenga mucho cuidado.
- ADVERTENCIA:** Si no supervisa los fogones al cocinar con aceites o grasas, la situación podría ser peligrosa y se podría producir un incendio. NUNCA intente extinguir un fuego con agua. Apague el electrodoméstico y cubra la llama, por ejemplo con una tapa o manta ignífuga.
- PRECAUCIÓN:** Debe supervisar el proceso de cocción. Los procesos de cocción breves deben supervisarse continuamente.
- ADVERTENCIA:** Peligro de incendio: no almacene artículos sobre las superficies para cocinar.
- ADVERTENCIA:** Utilice exclusivamente protectores para los fogones diseñados por el fabricante del electrodoméstico o recomendados por este como aptos en las instrucciones de uso, o los protectores incorporados en el electrodoméstico. El uso de protectores inadecuados puede provocar accidentes.
- ADVERTENCIA:** Si la superficie está rota, desconecte el electrodoméstico para evitar la posibilidad de que se produzcan descargas eléctricas.
- El electrodoméstico no ha sido diseñado para su funcionamiento con un temporizador externo ni ningún otro sistema de control remoto independiente.
- Si el cable de alimentación se encuentra dañado, debe ser remplazado por el fabricante, su agente de servicio o una persona con similar cualificación a fin de evitar peligros.

IMPORTANTE:

- El uso de estropajos de aluminio o nailon y productos de limpieza fuertes pueden rayar el cristal. Lea siempre la etiqueta para comprobar si sus estropajos o productos de limpieza son adecuados.
- Nunca deje residuos en la placa de cocción, ya que el cristal podría quedar manchado.
- El aparato sirve para cocinar; no lo utilice como una fuente de calor.

Instalación

Toda la instalación deberá ser realizada por una persona competente o un electricista cualificado. Antes de conectar la corriente eléctrica asegúrese de que la tensión de la red se corresponde con la indicada en la placa de características técnicas.

Conexión directa

El aparato debe conectarse directamente a la red eléctrica mediante un disyuntor omnipolar con una apertura mínima de tres mm entre los contactos.

El instalador debe garantizar una conexión eléctrica correcta y que cumpla con el esquema de cableado.

El cable no debe quedar doblado ni comprimido.

Compruebe regularmente el cable de alimentación en busca de daños.

ADVERTENCIA: Este es un dispositivo de Clase I y DEBE conectarse a tierra.

Este aparato se suministra con un cable de alimentación de 5 núcleos coloreados como sigue:

Marrón y negro = L o positivo

Azul y gris = N o negativo

Verde y amarillo = E o tierra 

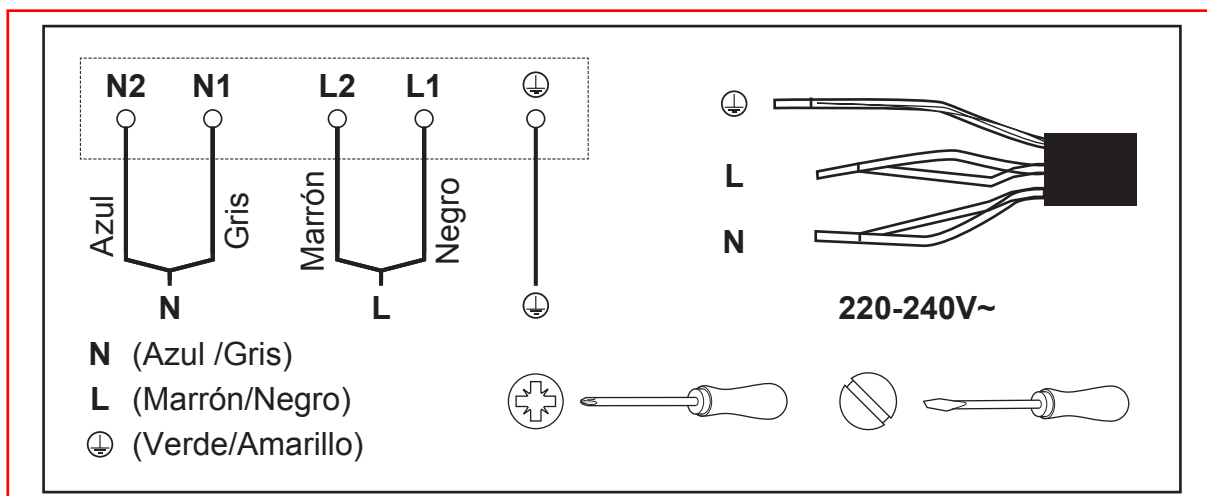

Este dispositivo requiere un disyuntor en miniatura de 32 amperios.

Para evitar los riesgos que están siempre presentes al utilizar un aparato eléctrico, es importante que este dispositivo se instale correctamente y lea las instrucciones de seguridad cuidadosamente para evitar un mal uso y riesgos. Conserve este manual para una futura referencia y páselo a cualquier futuro propietario. Después de desembalar el aparato, compruebe que no está dañado. En caso de duda, no utilice el aparato y póngase en contacto con el servicio de atención al cliente.

El fabricante se exime de toda responsabilidad por daños personales o materiales que se puedan causar como resultado de la instalación inadecuado o incorrecta del aparato. Las instalaciones eléctricas permanentes deben cumplir con las últimas normas de instalación de su país y para su propia seguridad, deberían realizarlas electricistas o contratistas cualificados.

Datos técnicos

Tensión de alimentación	220-240 V~, 50/60 Hz
Dimensiones (An. x Fon.. x Al.)	590×520×68,5 mm
Dimensiones de encastre	565×495 mm
Consumo de energía máximo	6400 W (230V~ 50Hz)
Peso neto	9.1 kg

	Símbolo	Valor	Unidad
Identificación del modelo		CLIND60	
Tipo de placa		Encimera eléctrica	
Número de zonas de cocción y/o superficies		4 zonas	
Tecnología de calefacción (zonas y superficies de cocción por inducción, zonas de cocción radiante, placas sólidas)		Superficies de cocción por inducción	
Zonas o superficies de cocción circulares: diámetro de la superficie útil por zona de cocción con calentador eléctrico, redondeado a 5 mm	∅	Zona delantera izquierda: 16,0 Zona trasera izquierda: 18,0 Zona delantera derecha: 16,0 Zona trasera derecha: 18,0	cm
Zonas o superficies de cocción no circulares: largo y ancho de la superficie útil por zona o superficie de cocción con calentador eléctrico, redondeado a 5 mm	L, W	-	cm

	Símbolo	Valor	Unidad
Consumo de energía por zona de cocción o superficie calculado por kg	Cocina eléctrica EC	Zona delantera izquierda: 206,5 Zona trasera izquierda: 180,5 Zona delantera derecha: 183,1 Zona trasera derecha: 175,2	Wh/ kg
Consumo eléctrico de la placa	Encimera eléctrica EC	186,3	Wh/ kg

La medición y método de cálculo de la tabla anterior se ha realizado de acuerdo con el reglamento de la comisión(EN) N.º 66/2014.

Solución de problemas

Problema	Posible causa	Solución
La placa de cocción no se enciende.	No hay energía.	Asegúrese de que la placa de cocción está conectada a la fuente de alimentación y de que está encendida. Compruebe los fusibles de su casa que dan energía al aparato. Compruebe si hay un corte eléctrico conectando otros aparatos.
Los controles táctiles no responden.	Los controles se bloquean.	Desbloquee los controles (→ Modo seguro (bloqueo infantil)).
Los controles táctiles son difíciles de manejar.	Es posible que haya una leve película de agua sobre los controles o puede que esté utilizando solo la punta de su dedo para tocarlos.	Asegúrese de que la superficie de controles táctiles está seca. Utilice la yema del dedo para tocar los controles.
Algunas ollas y sartenes hacen chirridos o chasquidos.	Esto puede deberse al montaje de su batería de cocina (capas de distintos metales que vibran).	Esto es normal en los utensilios de cocina y no es un problema.
Se oye un ligero zumbido en la placa de inducción cuando se utiliza en una posición de calor alta.	Esto se debe a la tecnología de la cocción por inducción.	Es normal, pero el ruido debería disminuir o desaparecer por completo al reducir el nivel de calor.
Ruido del ventilador proveniente de la placa de inducción.	Se enciende un ventilador de refrigeración integrado en su placa de inducción para evitar que los componentes electrónicos se sobrecalienten. Es posible que continúe ejecutándose incluso cuando apague la placa de inducción.	Es normal y no debe hacer nada al respecto. No apague la placa de inducción de la pared mientras funcione el ventilador.
La sartén no se calienta y no aparece en la pantalla.	La placa de inducción no puede detectar la sartén porque no es adecuada para este tipo de cocina. La placa de inducción no puede detectar la sartén porque es demasiado pequeña para la zona de cocción o no está bien centrada.	Utilice utensilios de cocina adecuados para la cocción por inducción. Centre la sartén y asegúrese de que su base coincide con el tamaño de la zona de cocción. (→ Elegir los utensilios de cocina correctos)

Error	Posible causa	Qué hacer
	No hay ninguna olla o no es adecuada	Elija la sartén adecuada

Error	Posible causa	Qué hacer
ER03	Hay agua en la olla o en el cristal encima de los controles	Limpie la interfaz de usuario
F1	La conexión entre el panel de visualización y la placa principal izquierda falla	Es necesario reparar. Llame al servicio de atención al cliente para que le envíen un técnico.
F2	La conexión entre el panel de visualización y la placa principal derecha falla	
F3E	El sensor de temperatura de la bobina falla. (La zona de cocción que muestra el indicador "E")	
F4E	El sensor de temperatura de la placa principal falla. (La zona de cocción que muestra el indicador "E")	
E1E	El sensor de temperatura de la placa de vidrio es alto	
E2 E	El sensor de temperatura del IGBT es alto	Reinicie después de que la placa de inducción se enfríe.
E3 E	Tensión de la fuente de alimentación anómala (demasiado alta)	Es necesario reparar. Llame al servicio de atención al cliente para que le envíen un técnico.
E4 E	Tensión de la fuente de alimentación anómala (demasiado baja)	
E5 E	Fallo en el sensor de temperatura (la zona de cocción que muestra el indicador "E")	

Este aparato respeta las leyes de supresión de interferencias de radio. Como el fabricante tiene una política de mejora continua del producto, se reserva el derecho a adaptar y realizar cualquier modificación que considere necesaria sin previo aviso.

Kingfisher International Products Limited, 3 Sheldon Square, Londres, W2 6PX, Reino Unido

Garantía comercial

En Cooke and Lewis nos preocupamos por seleccionar materiales de alta calidad y usar técnicas de fabricación que nos permiten crear gamas de productos que aportan diseño y durabilidad. Es por ello, que ofrecemos 24 meses de garantía contra defectos de fabricación en nuestra Placa de inducción - 4 zonas.

Esta Placa de inducción - 4 zonas está garantizada durante 24 meses a partir de la fecha de compra, si se compra en la tienda, o de la fecha de entrega, si se compra por Internet, para uso normal doméstico (no profesional ni comercial). Conforme a esta garantía, solo puede hacer una reclamación previa presentación de su recibo o factura de compra. Conserve su comprobante de compra en un lugar seguro.

La garantía cubre todas las piezas y mano de obra asociadas con la reparación de la Placa de inducción - 4 zonas si se determina que el defecto se debe a los materiales o la mano de obra en un plazo de 24 meses a partir de la fecha de venta o entrega, sin perjuicio de las exclusiones que se indican a continuación, y siempre que se utilice para los fines para los que se destina y sujeto a la instalación, limpieza, cuidados y mantenimiento conformes con la información contenida en el manual del usuario. Esta garantía no cubre defectos ni daños causados por el desgaste normal de la Placa de inducción - 4 zonas ni daños que puedan derivarse de un uso indebido, instalación, almacenamiento o montaje defectuosos, negligencia, accidente, modificación del producto, artículos consumibles tales como filtros de carbono y lámparas. La garantía se limita a las piezas reconocidas como defectuosas.

Si la Placa de inducción - 4 zonas es defectuosa, la repararemos. No obstante, si durante el período de garantía, la Placa de inducción - 4 zonas sufre un daño irreparable según lo indique un ingeniero

aprobado por nuestro agente autorizado, nos reservamos el derecho, a nuestra entera discreción, a cambiar la Placa de inducción - 4 zonas por una Placa de inducción - 4 zonas de recambio. Si ya no está disponible una Placa de inducción - 4 zonas igual, se ofrecerá una Placa de inducción - 4 zonas con funciones y especificaciones equivalentes.

Durante la labor de servicio que se lleve a cabo, es posible que debamos retirar la Placa de inducción - 4 zonas encastrada de su ubicación. Si la Placa de inducción - 4 zonas está pegada, encastrada o alicatada de tal manera que no se pueda extraer, será responsabilidad del cliente o instalador sacar y volver a instalar la Placa de inducción - 4 zonas para facilitar la reparación.

Después de haber reparado o sustituido la Placa de inducción - 4 zonas, el tiempo restante del periodo de garantía se aplicará a la Placa de inducción - 4 zonas reparada o sustituida.

Si cualquier persona que no sea el técnico aprobado por nuestro agente autorizado modifica o intenta reparar la Placa de inducción - 4 zonas, la garantía quedará anulada. Esta garantía solo se aplica en el país de compra o entrega y no es transferible a otros países. Esta garantía no es transferible a otros productos ni personas. La ley local pertinente será aplicable a esta garantía. Esta garantía es complementaria y no afecta a sus derechos legales relacionados con los productos defectuosos como consumidor.

Las consultas relacionadas con la garantía deberán dirigirse a una tienda afiliada con el distribuidor en el que adquirió la Placa de inducción - 4 zonas. Todos los gastos relacionados (transporte, instalación incorrecta), así como cualquier daño directo o indirecto quedan excluidos de la garantía.

Para concertar una llamada de servicio, póngase en contacto con nuestro servicio de atención al cliente en uno de los siguientes números de teléfono gratuitos. Debe llamar al número del país en el que adquirió la Placa de inducción - 4 zonas:

España 800 098 794 spain@kingfisherservice.com

El Distribuidor será responsable de los defectos de conformidad de la Placa de inducción - 4 zonas según las disposiciones establecidas en los artículos 114 a 124 del Real Decreto Legislativo 1/2007, de fecha 16 de noviembre, por el que se aprueba el texto refundido de la Ley General de Protección de los Consumidores y Usuarios y otras leyes complementarias

Distribuidor: Euro Depot España, S.A.U. c/ La Selva, 10 - Edificio Inblau A 1a Planta 08820-EI Prat de Llobregat www.bricodepot.es

Reciclaje y desechos

Los residuos procedentes de equipos eléctricos y electrónicos (WEEE) no deben desecharse con la basura doméstica.

Por favor recicle cuando existan instalaciones para ello. Consulte con la autoridad gubernamental local, con los servicios de desechos domésticos o con el distribuidor que le vendió el producto para obtener información sobre su reciclaje.

El símbolo de una papelera tachada en el producto o en su embalaje indica que no se puede tratar como basura doméstica normal. Este producto se debe entregar a un punto de reciclaje de aparatos eléctricos y electrónicos. Asegurarse de que este producto se desecha correctamente, ayudará a evitar posibles consecuencias negativas para el medio ambiente y la salud pública que pueden ocurrir si no se recicla de forma adecuada.



Instruções de verificação

Estas instruções são para sua segurança. Leia as seguintes instruções cuidadosamente antes de avançar com a instalação e a utilização deste aparelho.

- AVISO:** Todo o trabalho de instalação deve ser efetuado por uma pessoa devidamente qualificada, seguindo rigorosamente os regulamentos locais de construção e estas instruções.
- AVISO:** Leia as instruções antes de utilizar o aparelho.
- Para evitar os riscos que estão sempre presentes quando utiliza um aparelho elétrico, é importante que esta placa elétrica esteja instalada corretamente e que leia as instruções de segurança cuidadosamente para evitar usos indevidos e perigos. Depois de desembalar a placa elétrica, verifique se não está danificada. Em caso de dúvida, não use o aparelho e entre em contacto com o serviço de atendimento ao cliente através do 800 814 566.
- Verifique a embalagem, confirme se tem todas as peças listadas e decida qual a localização adequada para o seu produto.
- Se este produto tiver vidro, tenha cuidado durante a instalação ou utilização para evitar ferimentos pessoais ou danos no produto.
- Esta placa de especificações, exibida neste aparelho, apresenta todas as informações de identificação necessárias para encomendar peças de substituição.
- Se vender o aparelho, oferecê-lo ou deixá-lo ao próximo morador quando mudar de casa. Certifique-se de que entrega este manual, para que o novo proprietário possa familiarizar-se com o aparelho e os respetivos avisos de segurança.

Proteção

- AVISO:** Antes de ligar a placa, verifique se a tensão fornecida e a frequência correspondem à indicada na placa de classificação do aparelho.
- A não instalação deste aparelho de acordo com estas instruções poderá resultar em riscos de segurança.
- Em caso de dúvida, peça aconselhamento em loja ou a um instalador qualificado.
- AVISO:** Consulte os regulamentos locais relativos a saídas de extração e certifique-se de que estes são respeitados.
- AVISO:** Este aparelho pode ser utilizado por crianças a partir dos 8 anos e pessoas com capacidades físicas, sensoriais e mentais reduzidas ou que não tenham experiência e conhecimentos, caso tenham supervisão ou recebido instruções sobre a utilização do aparelho em segurança e compreendam os riscos envolvidos. As crianças não devem brincar com o aparelho. A limpeza e manutenção não devem ser efetuadas por crianças sem supervisão. Mantenha o aparelho e o fio de alimentação fora do alcance de crianças com menos de 8 anos de idade.
- Não utilize proteções para crianças ou proteções para a placa inadequadas. Estas podem causar acidentes.
- Não utilize coberturas. Estas podem causar acidentes ou sobreaquecimento e danos na placa elétrica.
- Recomenda-se muito cuidado durante a utilização e limpeza. Leia cuidadosamente as seções de limpeza e manutenção deste aparelho.
- Risco de choque elétrico! Não utilize produtos de limpeza de alta pressão ou jato a vapor, visto que podem resultar em choque elétrico.
- Perigo de queimaduras! A placa e a área adjacente ficam muito quentes. Nunca toque nas superfícies quentes. Após a utilização da zona de cozedura, a superfície permanece quente durante algum tempo. Tenha cuidado para não tocar na superfície quente e não coloque objetos sobre a mesma.

- ✓ Após a utilização, desligue o elemento da placa através do seu controlo e não confie no detetor de recipientes.
- ✓ Os objetos metálicos tais como facas, garfos, colheres e tampas não devem ser colocados sobre a superfície da placa pois podem ficar quentes.
- ✓ Nunca utilize água para apagar óleo ou gordura que estejam a arder. Desligue a placa. Extinga as chamas com cuidado utilizando uma manta ignífuga.
- ✓ **Risco de incêndio!** A placa torna-se muito quente. Nunca coloque itens combustíveis sobre a placa.
- ✓ Nunca armazenar objetos sobre a placa.
- ✓ **Risco de incêndio!** Não utilize sprays inflamáveis nas proximidades do aparelho.
- ✓ **Risco de incêndio!** Não guarde detergentes nem materiais inflamáveis sob a placa.
- ✓ Este aparelho destina-se apenas para uso doméstico. O aparelho só deve ser utilizado para a preparação de alimentos e bebidas.
- ✓ O aparelho deve ser supervisionado durante o funcionamento. Utilize este aparelho apenas no interior.
- ✓ O fabricante está isento de qualquer responsabilidade por danos pessoais ou materiais resultantes da utilização indevida ou instalação incorreta deste aparelho. Descarte o material da embalagem cuidadosamente.
- ✓ **Risco de ferimentos!** Os tachos podem mover-se repentinamente devido ao líquido entre a base do recipiente e a placa. Mantenha a placa e a base do tacho sempre secas.
- ✓ **AVISO:** Existe um risco de choque elétrico e incêndio se a limpeza não for efetuada de acordo com estas instruções.
- ✓ **AVISO:** Utilize apenas suportes e parafusos de fixação com o tamanho recomendado neste manual de instruções. O incumprimento destas instruções pode resultar em perigos elétricos.
- ✓ **AVISO:** Desligue o aparelho da fonte de alimentação antes de efetuar qualquer trabalho de manutenção.
- ✓ **AVISO:** As peças acessíveis podem ficar muito quentes quando utilizadas com aparelhos de cozinha. Deve ficar longe do alcance das crianças. Tenha cuidado para evitar tocar no aparelho.
- ✓ **AVISO:** A cablagem fixa deve ter incorporada meios para a desligar completamente, de acordo com as regras locais de instalação de cablagens para o seu país. Durante a instalação, deve ser ligado um interruptor de desativação de todos os polos com uma separação mínima entre contactos de 3 mm em todos os polos.
- ✓ **AVISO:** Limpe a placa apenas quando esta tiver arrefecido suficientemente. Quando a alimentação da placa é desligada, não haverá indicação de calor residual, mas a zona de cozedura pode ainda estar quente. Tenha muito cuidado!
- ✓ **AVISO:** A confeção de alimentos sem supervisão numa placa com gordura ou óleo pode ser perigosa e poderá resultar em incêndios. NUNCA tente apagar um incêndio com água, em vez disso desligue o aparelho e, em seguida, tape a chama, por ex., com uma tampa ou cobertor antifogo.
- ✓ **CUIDADO:** O processo de cozedura deve ser supervisionado. Um processo de cozedura a curto prazo deve ser continuamente supervisionado.
- ✓ **AVISO:** Perigo de incêndio: não armazenar itens nas superfícies de cozedura.
- ✓ **AVISO:** Utilize apenas proteções da placa concebidas pelo fabricante do aparelho de cozinha ou indicadas pelo fabricante do aparelho nas instruções de utilização como sendo adequadas ou proteções da placa incorporadas no aparelho. A utilização de proteções inadequadas pode provocar acidentes.
- ✓ **AVISO:** Se a superfície estiver danificada, desligue o aparelho para evitar a possibilidade de choques elétricos.
- ✓ O aparelho não se destina a ser operado através de um temporizador externo ou sistema de controlo remoto separado.
- ✓ Se o cabo de alimentação estiver danificado, deve ser substituído pelo fabricante, pelo seu fornecedor de serviços ou outra pessoa qualificada de modo a evitar perigos.

IMPORTANTE:

- Os esfregões de alta resistência, alguns esfregões de nylon e os agentes de limpeza agressivos/abrasivos podem riscar o vidro. Leia sempre o rótulo para verificar se o seu agente de limpeza ou esfregão é adequado.
- Nunca deixe resíduos de limpeza sobre a placa: o vidro pode ficar com manchas.
- O aparelho é para uso doméstico como um dispositivo para cozinhar; não o utilize como fonte de calor.

Instalação

A instalação tem de ser efetuada por uma pessoa competente ou por um electricista qualificado. Antes de ligar a rede elétrica, certifique-se de que a tensão da rede corresponde à tensão na placa de classificação.

Ligação direta

O aparelho tem de ser ligado diretamente à rede elétrica através de um disjuntor onipolar com uma abertura mínima de 3 mm entre os contactos.

O responsável pela instalação tem de garantir que foi realizada a ligação elétrica correta e que esta está em conformidade com o diagrama da cablagem.

O cabo não pode ser dobrado nem comprimido.

Verifique regularmente se existem danos no cabo de alimentação.

AVISO: Este é um aparelho de Classe I e TEM DE estar ligado à terra.

Este aparelho é fornecido com um cabo de alimentação de 5 núcleos, colorido da seguinte forma:

Castanho e preto = L ou ativo

Azul e cinzento = N ou neutro

Verde e amarelo = E ou terra ⊕

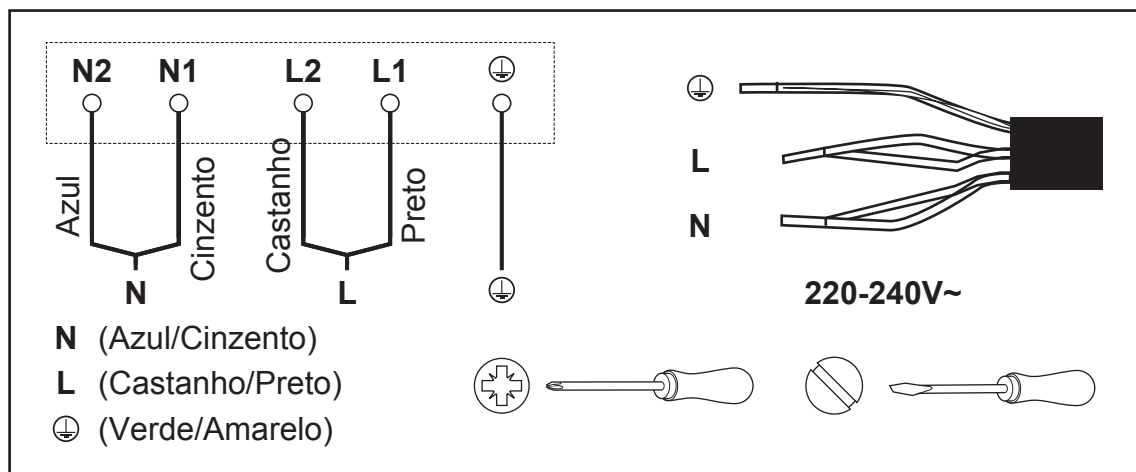

Este aparelho requer um disjuntor miniatura de 32 A.

Para evitar os riscos que estão sempre presentes quando utiliza um aparelho elétrico, é importante que este aparelho esteja instalado corretamente e que leia as instruções de segurança cuidadosamente para evitar usos indevidos e perigos. Guarde este manual de instruções para consulta futura e entregue-o a futuros proprietários. Depois de desembalar o aparelho, verifique se não está danificado. Em caso de dúvida, não use o aparelho e entre em contacto com o serviço de atendimento ao cliente.

O fabricante está isento de qualquer responsabilidade por danos pessoais ou materiais resultantes de uma instalação incorreta ou inadequada do aparelho. Qualquer instalação elétrica permanente deve estar em conformidade com a mais recente regulamentação aplicável a cablagem para o seu país e, para a sua própria segurança, a instalação elétrica deve ser efetuada por um electricista qualificado ou um empreiteiro.

Dados técnicos

Tensão elétrica	220-240 V~, 50/60 Hz
Dimensões (C x P x A)	590×520×68,5 mm
Dimensões quando encastrada	565×495 mm
Consumo de energia máx.	6400 W (230V~ 50Hz)
Peso líquido	9.1 kg

	Símbolo	Valor	Unidade
Identificação do modelo		CLIND60	
Tipo de placa		Placa elétrica	
Número de zonas de cozedura e/ou áreas		4 zonas	
A tecnologia de aquecimento (indução zonas de cozeduras e áreas de cozedura, zonas de cozedura radiante, placas sólidas)		Áreas de cozedura por indução	
Para zonas ou áreas de cozedura circulares: diâmetro da área de superfície útil por zona de cozedura aquecida elétrica, arredondada para os 5 mm mais próximos	Ø	Zona dianteira esquerda: 16,0 Zona traseira esquerda: 18,0 Zona dianteira direita: 16,0 Zona traseira direita: 18,0	cm
Para zonas ou áreas de cozedura não circulares: comprimento e largura da área de superfície útil por zona ou área de cozedura aquecida elétrica, arredondada para os 5 mm mais próximos	L, W	-	cm
Consumo de energia por zona ou área de cozedura, calculada por kg	EC cozedura elétrica	Zona dianteira esquerda: 206,5 Zona traseira esquerda: 180,5 Zona dianteira direita: 183,1 Zona traseira direita: 175,2	Wh/ kg
Consumo de energia da placa	EC Placa elétrica	186,3	Wh/ kg

A medição e o método de cálculo da tabela acima foram feitos em conformidade com os regulamentos (EN) N.º 66/2014.

Resolução de problemas

Problema	Causa possível	Solução
A placa não pode ser ligada.	Sem energia.	Certifique-se de que a placa está ligada à fonte de alimentação e que está ligada. Verifique o fusível doméstico para o aparelho. Verifique se houve um corte de energia tentando ligar outros aparelhos elétricos.
Os controlos por toque não estão a responder.	Os controlos estão bloqueados.	Desbloqueie os controlos (→ Segurança modo (bloqueio para crianças)).
Os controlos por toque são difíceis de utilizar.	Pode estar uma pequena camada de água sobre os controlos ou pode estar a utilizar apenas a ponta do seu dedo ao tocar nos controlos.	Certifique-se de que a área de controlo por toque está seca. Utilize a polpa do seu dedo ao tocar nos controlos.

Problema	Causa possível	Solução
Alguns recipientes fazem ruídos de crepitação ou estalidos.	Isto pode ser causado pela construção dos seus utensílios (camadas de metais diferentes com vibrações diferentes).	Isto é normal com os utensílios e não indica uma avaria.
A placa de indução emite um zumbido baixo quando é utilizada numa configuração elevada de calor.	Isto é causado pela tecnologia da cozedura por indução.	Isto é normal. Contudo, o ruído deve diminuir ou desaparecer completamente assim que reduzir a definição de calor.
Ruído da ventoinha proveniente da placa de indução.	Foi ativado um ventilador de refrigeração, que está incorporado na sua placa de indução, para evitar que a parte eletrónica sobreaqueça. Pode continuar a funcionar mesmo depois de desligar a placa de indução.	Isto é normal e não precisa de efetuar qualquer ação. Não desligue a alimentação da placa de indução da parede enquanto o ventilador estiver em funcionamento.
O recipiente não aquece e não aparece no visor.	A placa de indução não consegue detetar o recipiente porque este não é adequado para cozedura por indução. A placa de indução não consegue detetar o recipiente porque este é demasiado pequeno para a zona de cozedura ou não está devidamente centrado na mesma.	Utilize utensílios adequados para cozedura por indução. Coloque o recipiente no centro e certifique-se de que a sua base corresponde ao tamanho da zona de cozedura. (→ Escolher os utensílios adequados)

Erro	Causa possível	O que fazer
	Sem recipiente ou recipiente não adequado	Selecione um recipiente adequado
ER03	Água ou recipiente no vidro por cima do controlo	Limpe a interface do utilizador
F1	A ligação entre a placa do visor e a placa principal do lado esquerdo está em falha	É necessário reparar. Entre em contacto através do número do serviço de atendimento ao cliente para agendar uma visita de um engenheiro.
F2	A ligação entre a placa do visor e a placa principal do lado direito está em falha	
F3E	Falha do sensor de temperatura da bobina. (A zona de cozedura cujo indicador apresenta "E")	
F4E	Falha do sensor de temperatura da placa principal. (A zona de cozedura cujo indicador apresenta "E")	
E1E	O sensor de temperatura da placa de vidro cerâmico está elevado	
E2 E	O sensor de temperatura da placa de vidro cerâmico está elevado	Reinicie depois de a placa de indução arrefecer.
E3 E	Tensão de alimentação anormal (muito elevada)	É necessário reparar. Entre em contacto através do número do serviço de atendimento ao cliente para agendar uma visita de um engenheiro.
E4 E	Tensão de alimentação anormal (demasiado baixa)	
E5 E	Falha no sensor de temperatura (a zona de cozedura cujo indicador apresenta "E")	

Este aparelho respeita leis da supressão de interferências radioelétricas. Uma vez que o fabricante tem uma política de melhoria contínua dos produtos, este reserva o direito de adaptar e efetuar qualquer alteração considerada necessária sem aviso prévio.

Kingfisher International Products Limited, 3 Sheldon Square, Londres, W2 6PX, Reino Unido

Garantia comercial

Na Cooke and Lewis empenhamo-nos especialmente na seleção cuidada de materiais de elevada qualidade e utilizamos técnicas de fabrico que nos permitem criar gamas de produtos que incorporam design e durabilidade. Este é o motivo pelo qual disponibilizamos uma garantia de 24 meses que abrange defeitos de fabrico do seu Placa por indução - 4 zonas.

Este Placa por indução - 4 zonas dispõe de garantia de 24 meses a partir da data de aquisição, se comprado em loja, ou de entrega, se comprado online, para utilização doméstica normal (não profissional ou comercial). Só pode apresentar uma solicitação ao abrigo desta garantia mediante apresentação do recibo de venda ou da fatura de compra. Guarde o comprovativo de compra num local seguro.

A garantia cobre todos os custos de peças e mão-de-obra associados à reparação do Placa por indução - 4 zonas, caso sejam detetadas avarias devido a defeitos de material ou de fabrico, dentro de 24 meses após a data de aquisição ou entrega, sujeito às exclusões descritas abaixo e desde que tenha sido usado para os efeitos a que se destina e sujeito a instalação, limpeza, cuidado e manutenção em conformidade com as informações constantes do manual do utilizador. Esta garantia não cobre defeitos e danos causados por desgaste natural do Placa por indução - 4 zonas, nem danos que possam resultar de utilização, instalação, armazenamento ou montagem incorreta, negligência, acidentes, modificações do produto, itens consumíveis, como filtros de carbono e lâmpadas. A garantia limita-se às peças identificadas como avariadas.

Se o Placa por indução - 4 zonas apresentar defeitos, iremos proceder à respetiva reparação. Contudo, se, durante o período de garantia, o Placa por indução - 4 zonas for considerado irreparável por um engenheiro aprovado pelo nosso agente autorizado, reservamo-nos o direito de, a nosso critério, substituir o Placa por indução - 4 zonas avariado por um Placa por indução - 4 zonas de substituição. Caso o Placa por indução - 4 zonas já não se encontre disponível, será disponibilizado um Placa por indução - 4 zonas alternativo, com funções e especificações equivalentes.

No decurso do trabalho de manutenção efetuado, pode ser necessário retirar o Placa por indução - 4 zonas da sua posição de montagem. Caso o Placa por indução - 4 zonas esteja colado, encastrado ou tenha azulejo, condições que impossibilitam a sua remoção, é da responsabilidade do cliente/técnico de instalação retirar e reinstalar o Placa por indução - 4 zonas para facilitar a reparação ou substituição.

Depois de o Placa por indução - 4 zonas ter sido reparado ou substituído, qualquer saldo restante do período de garantia será aplicável ao aparelho reparado ou substituído Placa por indução - 4 zonas.

No caso de qualquer outra pessoa que não um técnico aprovado pelo nosso agente autorizado modificar ou tentar reparar o Placa por indução - 4 zonas, a garantia perde a respetiva validade. Esta garantia aplica-se apenas ao país de aquisição ou entrega e não é transferível para qualquer outro país. Esta garantia não é transferível para qualquer outra pessoa ou produto. A esta garantia aplicam-se as leis locais relevantes. Esta garantia complementa e não afeta os seus direitos legais de consumidor relativamente a bens com defeito.

As questões relativas a garantia devem ser esclarecidas junto de uma loja afiliada ao distribuidor onde adquiriu o Placa por indução - 4 zonas.

Para organizar um serviço de manutenção, entre em contacto com os nossos serviços de atendimento ao cliente através dos seguintes números de ligação gratuita; tem de ligar para o número correspondente ao país onde adquiriu o Placa por indução - 4 zonas:

O distribuidor é responsável por quaisquer defeitos de conformidade do Placa por indução - 4 zonas, de acordo com os termos da lei relativa a garantias (Decreto-Lei N.º 67/2003), corrigido pelo Decreto-Lei N.º 84/2008.

Distribuidor: Brico Depot Portugal SA Rua Castilho, 5 - 1.º esquerdo, sala 13 1250-066 Lisboa
www.bricodepot.pt

Reciclagem e eliminação

Os resíduos de produtos elétricos (REEE) não devem ser eliminados com o lixo doméstico.

Recicle nas instalações adequadas, sempre que existentes. Consulte o seu representante local de autoridade governamental, serviços de eliminação de resíduos domésticos ou o revendedor onde o produto foi comprado para obter aconselhamento sobre reciclagem.

O símbolo do caixote do lixo com uma cruz por cima, impresso na embalagem, indica que este produto não pode ser eliminado com o lixo doméstico. Este produto deve ser entregue a um ponto de recolha de equipamento elétrico e eletrónico para reciclagem. Ao garantir que este produto é eliminado corretamente, está a ajudar a evitar potenciais consequências negativas para o ambiente e saúde pública, que poderiam ocorrer caso este produto não fosse tratado devidamente.



TR

Kontrol talimatları

Bu talimatlar sizin güvenliğinizi içindir. Lütfen bu cihazı monte etmeye veya kullanmaya başlamadan önce aşağıdaki talimatları dikkatlice okuyun.

- UYARI:** Tüm montaj işleri, yerel yapı yönetmeliklerine ve bu talimatlara harfiyen uymak koşuluyla yetkili bir kişi tarafından yapılmalıdır.
- UYARI:** Cihazı kullanmadan önce talimatları okuyun.
- Elektrikli cihaz kullanırken her zaman mevcut olan risklerden kaçınmak için bu elektrikli ocağın doğru şekilde monte edilmesi ve yanlış kullanımdan ve tehlikelerden kaçınmak için güvenlik talimatlarını dikkatli bir şekilde okumanız önemlidir. Elektrikli ocağın ambalajını açtıktan sonra lütfen zarar görüp görmediğini kontrol edin. Herhangi bir şüpheleniz varsa cihazı kullanmayın ve 80044632181 üzerinden Müşteri Hizmetleri ile iletişime geçin.
- Ambalaj içeriğini kontrol edin ve listelenen parçaların hepsinin elinizde bulunduğundan emin olup ürününüzü yerleştireceğiniz uygun bir yer belirleyin.
- Bu ürün cam içeriyorsa fiziksel yaralanmayı veya ürünün zarar görmesini engellemek için montaj veya taşıma sırasında lütfen dikkat edin.
- Bu cihaz üzerinde gösterilen özellik plakasında yedek parça siparişi vermek için gerekli tüm tanımlama bilgileri yer alır.
- Evden taşınırken bu cihazı satarsanız, birine verirseniz veya orada bırakırsanız yeni kullanıcının cihazı ve güvenlik uyarılarını öğrenebilmesi için lütfen bu kullanım kılavuzunu da teslim

ettiğinizden emin olun.

Emniyet

- ☑ **UYARI:** Ocağı bağlamadan önce beslenen gerilim ve frekansın, cihazın anma değeri plakasında belirtilen değerlere uygun olup olmadığını kontrol edin.
- ☑ Montajın bu talimatlarda belirtildiği şekilde yapılmaması güvenlik tehlikelerine sebep olabilir.
- ☑ Şüpheli duyduğunuzda mağazadan veya yetkili bir montaj ustasından tavsiye isteyin.
- ☑ **UYARI:** Tahliye çıkışları konusunda yerel yönetmeliklere başvurun ve bunlara uyulduğundan emin olun.
- ☑ **UYARI:** Bu cihaz, cihazın güvenli bir şekilde kullanılmasına yönelik denetim sağlanıp ilgili talimatların verilmesi ve söz konusu tehlikeleri anlamaları koşuluyla 8 yaş ve üzeri çocuklar ile fiziksel, duyuşsal veya zihinsel becerileri kısıtlı olan ya da gereken deneyime ve bilgi birikimine sahip olmayan kişiler tarafından kullanılabilir. Çocukların cihazla oynamasına izin verilmemelidir. Denetim sağlanmadığı takdirde cihazın temizliği ve bakımı çocuklar tarafından yapılmamalıdır. Cihaza ve cihazın besleme kablosuna 8 yaşından küçük çocukların erişmesini engelleyin.
- ☑ Uygun olmayan çocuk güvenliği korumaları veya ocak korumaları kullanmayın. Bunlar kazalara neden olabilir.
- ☑ Örtü kullanmayın. Bu, kazalara veya aşırı ısınmaya ve elektrikli ocağın zarar görmesine neden olabilir.
- ☑ Kullanım ve temizlik sırasında çok dikkat edilmesini öneririz. Bu cihazın temizlik ve bakım bölümlerini dikkatlice okuyun.
- ☑ Elektrik çarpabilir! Yüksek basınçlı temizleyicilerin veya buharlı temizleyicilerin kullanılması elektrik çarpmasına neden olabilir.
- ☑ Yanma tehlikesi! Sıcak plakalar ve çevresindeki alan çok ısınır. Sıcak yüzeylere kesinlikle dokunmayın. Bir pişirme alanı kullanıldıktan sonra yüzey bir süre sıcak kalır. Sıcak yüzeye dokunmamaya ve üzerine herhangi bir nesne koymamaya dikkat edin.
- ☑ Kullandıktan sonra ocak elemanını kontrolünü kullanarak kapatın ve tencere dedektörüne güvenmeyin.
- ☑ Ocak yüzeyinin ısısından etkilenebileceği için bıçak, çatal, kaşık ve kapak gibi metal nesnelere bu yüzeye konmamalıdır.
- ☑ Yanan sıvı veya katı yağları söndürmek için kesinlikle su kullanmayın. Sıcak plakayı kapatın. Alevi bir yangın battaniyesi kullanarak dikkatlice söndürün.
- ☑ **Yangın riski!** Sıcak plakalar çok ısınır. Tutuşabilecek nesnelere kesinlikle ocağın üzerine koymayın.
- ☑ Nesnelere kesinlikle ocağın üzerinde saklamayın.
- ☑ **Yangın riski!** Yanıcı spreyleri cihazın yakınında kullanmayın.
- ☑ **Yangın riski!** Ocağın alt kısmında deterjan veya yanabilen maddeler saklamayın.
- ☑ Bu cihaz yalnızca evsel kullanıma yöneliktir. Cihaz yalnızca yiyecek ve içecek hazırlamak için kullanılmalıdır.
- ☑ Cihaz çalışırken denetimsiz bırakılmamalıdır. Bu cihazı yalnızca iç mekanlarda kullanın.
- ☑ Üretici, bu cihazın yanlış kullanımı veya hatalı montajından kaynaklanabilecek kişisel yaralanmalar veya maddi hasarlar konusunda hiçbir sorumluluk kabul etmez. Lütfen ambalaj malzemesini dikkatli bir şekilde imha edin.
- ☑ **Yaralanma riski!** Tencereler, tencere tabanı ile sıcak plaka arasındaki sıvı nedeniyle aniden hareket edebilir. Sıcak plakayı ve tencere tabanlarını her zaman kuru tutun.
- ☑ **UYARI:** Temizlik işleminin bu talimatlara uygun şekilde yapılmaması halinde elektrik çarpması veya yangın riski vardır.

- UYARI:** Yalnızca bu talimat kılavuzunda önerilenlerle aynı ölçülere sahip teçhizat ve montaj vidaları kullanın. Bu talimatlara uyulmaması elektronik hasarlara neden olabilir.
- UYARI:** Herhangi bir bakım işi yapmadan önce cihazı ana güç kaynağından kapatın.
- UYARI:** Pişirme cihazlarıyla birlikte kullanılan erişilebilir parçalar ısınabilir. Küçük çocuklar cihazdan uzak tutulmalıdır. Cihaza dokunmamaya dikkat edilmelidir.
- UYARI:** Bağlantıyı tamamen kesmeye yönelik araçlar, ülkenizdeki yerel kablo tesisatı kurulumu kurallarına uygun şekilde sabit kablo tesisata takılmalıdır. Montaj sırasında tüm kutuplara en az 3 mm'lik temas mesafesine sahip bir tüm kutup bağlantı kesme anahtarı takılmalıdır.
- UYARI:** Ocağı sadece yeteri kadar soğuduğunda temizleyin. Pişirme yüzeyi kapatıldığında, kalan ısı göstergesi görüntülenmeyecektir ancak pişirme alanı hala sıcak olabilir. Çok dikkat edin!
- UYARI:** Ocakta yağ pişerken başından ayrılmanız tehlikeli olabilir ve yangına yol açabilir. Yangını ASLA su ile söndürmeye çalışmayın. Bunun yerine cihazı kapatın ve alevin üstünü örtün (örn. bir kapak veya bir yangın battaniyesi ile).
- DİKKAT:** Pişirme işlemi denetlenmelidir. Kısa süreli bir pişirme işlemi sürekli olarak denetlenmelidir.
- UYARI:** Yangın tehlikesi: Pişirme yüzeyleri üzerinde eşya bırakmayın.
- UYARI:** Yalnızca pişirme cihazının üreticisi tarafından tasarlanmış olan veya cihaz üreticisi tarafından kullanım talimatlarında uygun olduğu belirtilen ya da cihazla birlikte verilmiş olan ocak koruyucuları kullanın. Uygun olmayan koruyucuların kullanılması kazalara neden olabilir.
- UYARI:** Yüzey çizilmişse, olası elektrik çarpmasını önlemek için cihazı kapatın.
- Cihaz harici bir zamanlayıcı veya ayrı bir uzaktan kumanda sistemiyle çalıştırılmak üzere tasarlanmamıştır.
- Güç kablosu hasar görürse, birtehlake gerçekleşmesini önlemek için üretici veya servis temsilcisi tarafından veya benzer şekilde ehliyetli kişiler tarafından değiştirilmelidir.

ÖNEMLİ:

- Ağır işlere yönelik bulaşık süngerleri, bazı naylon süngerler ve sert/aşındırıcı temizlik maddeleri camı çizebilir. Temizleyicinizin veya süngerinizin uygun olup olmadığını öğrenmek için her zaman etiketi okuyun.
- Pişirme yüzeyinde kesinlikle temizleyici kalıntısı bırakmayın; aksi takdirde camda leke kalabilir.
- Cihaz, pişirme cihazı olarak evsel kullanıma yöneliktir; ısı kaynağı olarak kullanmayın.

Montaj

Montajın tamamı, yetkili bir kişi veya uzman bir elektrik tesisatçısı tarafından yapılmalıdır. Ana güç kaynağını bağlamadan önce ana voltajın, anma değeri plakasındaki voltajla uyumlu olduğundan emin olun.

Doğrudan Bağlantı

Cihaz, omnipolar devre kesici kullanılarak kontaklar arasında minimum 3 mm'lik bir açıklıkla doğrudan ana güç kaynağına bağlanmalıdır.

Montajı yapan kişi, doğru elektrik bağlantısının yapıldığından ve bunun kablo bağlantı şemasına uygun olduğundan emin olmalıdır.

Kablo bükülmemeli veya sıkıştırılmamalıdır.

Güç kablosunun zarar görüp görmediğini düzenli olarak kontrol edin.

UYARI: Bu bir Sınıf I cihazdır ve TOPRAKLANMALIDIR.

Bu cihaz aşağıdaki şekilde renkli 5 ana güç kablosu ile tedarik edilir:

Kahverengi ve Siyah= L veya Elektrik Yüklü

Mavi ve Gri= N veya Yüksüz

Yeşil ve Sarı = E veya Topraklanmış 

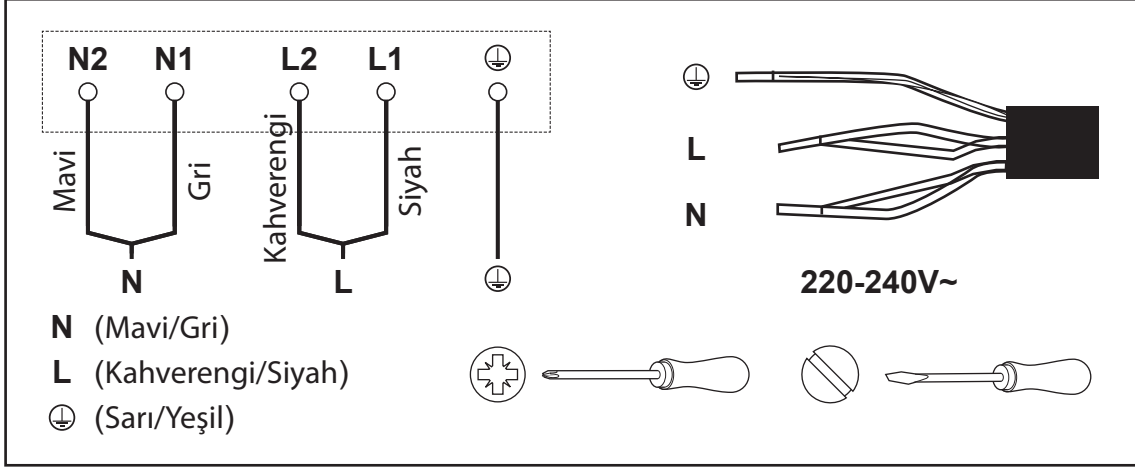

Bu cihaz, 32 Amperlik Minyatür Devre Kesici gerektirir.

Elektrikli cihaz kullanırken her zaman mevcut olan risklerden kaçınmak için bu cihazın doğru şekilde monte edilmesi ve yanlış kullanımdan ve tehlikelerden kaçınmak için güvenlik talimatlarını dikkatli bir şekilde okumanız önemlidir. Lütfen gelecekte referans olması açısından bu talimat kılavuzunu saklayın ve gelecekteki sahiplerine teslim edin. Cihazın ambalajını açtıktan sonra lütfen zarar görüp görmediğini kontrol edin. Şüphe duyduğunuzda cihazı kullanmayın ve Müşteri Hizmetleri ile iletişime geçin.

Üretici, cihazın yanlış veya hatalı montaj nedeniyle kişilere ve nesnelere gelebilecek zararlar konusunda hiçbir sorumluluk kabul etmez. Tüm kalıcı elektrik tesisatı kurulumları, ülkenizde geçerli olan en son kablo tesisatı yönetmeliklerine uymalıdır ve sizin güvenliğiniz için elektrik tesisatı kurulumunu yetkili bir elektrik tesisatçısı veya yüklenici taraf yapmalıdır.

Teknik veriler

Besleme gerilimi	220-240 V~, 50 Hz
Ölçüler (G x D x Y)	590×520×68,5 mm
Ankastre ölçüleri	565×495 mm
Maks. güç tüketimi	6400 Ağırılık (230V~ 50Hz)
Net ağırlık	9.1 kg

	Sembol	Değer	Birim
Model Tanımlama Bilgisi		CLIND60	
Ocak tipi		Elektrikli ocak	
Pişirme alanı ve/veya bölgesi sayısı		2 alan	
Isıtma teknolojisi (indüksiyon ile pişirme alanları ve pişirme bölgeleri, radyan pişirme alanları, sert plakalar)		İndüksiyon ile pişirme alanları	
Dairesel pişirme alanları veya bölgeleri: elektrikle ısıtılan pişirme alanı başına kullanışlı yüzey alanının çapı, yaklaşık 5 mm	∅	Sol ön alan: 16,0 Sol arka alan: 18,0 Sağ ön alan: 16,0 Sağ arka alan: 18,0	cm
Dairesel olmayan pişirme alanları veya bölgeleri: elektrikle ısıtılan pişirme alanı başına kullanışlı yüzey alanının uzunluğu ve genişliği, yaklaşık 5 mm	L, W	-	cm

	Sembol	Değer	Birim
Kg başına hesaplanan her pişirme alanının veya bölgesinin enerji tüketimi	EC elektrikli pişirme	Sol ön alan: 206,5 Sol arka alan: 180,5 Sağ ön alan: 183,1 Sağ arka alan: 175,2	Wh/ kg
Ocağın enerji tüketimi	EC Elektrikli ocak	186,3	Wh/ kg

Yukarıdaki tablonun ölçüm ve hesaplama yöntemi, 66/2014 sayılı komisyon tüzüğü (AB) uyarınca yapılmıştır.

Sorun giderme

Sorun	Olası neden	Çözüm
Pişirme yüzeyi açılmıyor.	Güç yok.	Pişirme yüzeyinin güç kaynağına bağlı ve açık olduğundan emin olun. Cihaz için evdeki sigortayı kontrol edin. Diğer elektrikli cihazları deneyerek elektrik kesintisi olup olmadığını kontrol edin.
Dokunmatik kontroller tepki vermiyor.	Kontroller kilitli.	Kontrollerin kilidini açın (→ Güvenli mod (çocuk kilidi)).
Dokunmatik kontrolleri çalıştırmak zor.	Kontrollerin üzerinde ince bir katman su olabilir veya kontrollere dokunurken parmağınızın ucunu kullanıyor olabilirsiniz.	Dokunmatik kontrol alanının kuru olduğundan emin olun. Kontrollere dokunurken parmağınızın yuvarlak kısmını kullanın.
Bazı tencereler çatırdama veya tıkırtı sesleri çıkarıyor.	Bunun nedeni, pişirme kaplarınızın yapısı olabilir (farklı metal katmanları farklı şekillerde titrer).	Bu, pişirme kapları açısından normaldir ve bir sorun teşkil etmez.
İndüksiyonlu ocak yüksek bir ısı ayarında kullanıldığında hafif bir uğultu sesi çıkarıyor.	Bunun nedeni, indüksiyon ile pişirme teknolojisidir.	Bu normaldir ancak ısı ayarını düşürdüğünüzde gürültü azalmalı veya tamamen kesilmelidir.
İndüksiyonlu ocaktan fan sesi geliyor.	Elektrikli cihazın aşırı ısınmasını önlemek için indüksiyonlu ocağınızın içinde bir soğutma fanı bulunmaktadır. Bu fan, indüksiyonlu ocağınızı kapattıktan sonra bile çalışmaya devam edebilir.	Bu normaldir ve bununla ilgili herhangi bir işlem yapılması gerekmez. Fan çalışırken indüksiyonlu ocağın gücünü kesmeyin.
Tencere ısınmıyor ve ekranda görünmüyor.	İndüksiyonlu ocak tencereyi algılayamaz çünkü tencere indüksiyonlu pişirmeye uygun değildir. İndüksiyonlu ocak tencereyi algılayamaz çünkü tencere pişirme alanı için çok küçüktür veya tam ortalanmamıştır.	İndüksiyonlu pişirmeye uygun tencereler kullanın. Tencereyi ortalayın ve tabanının pişirme alanı boyutuyla eşleştiğinden emin olun. (→ Doğru tencereyi seçme)

Hata	Olası Neden	Yapılması gereken
	Tava yok veya tava uygun değil	Uygun tencereyi seçin
ER03	Kontrolün üzerindeki camda su veya tava var	Kullanıcı arayüzünü temizleyin
F1	Ekran kartı ile sol anakart arasında bağlantı yok	Onarılması gerekir. Bir mühendislik ziyareti ayarlamak için müşteri hizmetleri numarasını arayın.
F2	Ekran kartı ile sağ anakart arasında bağlantı yok	
F3E	Bobin sıcaklık sensörü arızalı. ("E" simgesi görüntülenen pişirme alanı)	
F4E	Anakart sıcaklık sensörü arızalı. ("E" simgesi görüntülenen pişirme alanı)	
E1E	Seramik cam plakanın sıcaklık sensörü yüksek	
E2 E	IGBT'nin sıcaklık sensörü yüksek	İndüksiyonlu ocak soğuduktan sonra lütfen yeniden başlatın.
E3 E	Anormal besleme gerilimi (çok yüksek)	Onarılması gerekir. Bir mühendislik ziyareti ayarlamak için müşteri hizmetleri numarasını arayın.
E4 E	Anormal besleme gerilimi (çok düşük)	
E5 E	Sıcaklık sensörü arızalı ("E" simgesi görüntülenen pişirme alanı)	

Bu cihaz, radyo parazitlerinin giderilmesine ilişkin kanunlara uygundur. Üretici, sürekli ürün geliştirme politikasına sahip olduğundan gerekli görülen değişiklikleri önceden uyarıda bulunmaksızın uyarılama ve gerçekleştirme hakkına sahiptir.

Kingfisher International Products Limited, 3 Sheldon Square, Londra, W2 6PX, Birleşik Krallık

Ticari Garanti

Cooke and Lewis markası için yüksek kaliteli malzemeler seçmeye ve tasarımı ve dayanıklılığı bir arada sunan ürün yelpazeleri oluşturmamızı sağlayan üretim tekniklerini kullanmaya özen gösteririz. Bu nedenle İndüksiyonlu Ocak - 4 Bölge ürününde karşılaşılabilecek üretim kusurları için 24 aylık garanti sunarız.

Bu İndüksiyonlu Ocak - 4 Bölge ürünü, normal (profesyonel veya ticari olmayan) evsel kullanım amacıyla mağazadan veya çevrimiçi olarak satın alım tarihinden itibaren 24 ay garanti kapsamındadır. Bu garanti kapsamında yalnızca satış makbuzunuzu veya faturanızı sunmanız şartıyla şikayette bulunabilirsiniz. Lütfen ürünü satın aldığınıza dair kanıtı güvenli bir yerde muhafaza edin.

Bu garanti, aşağıdaki istisnalar hariç olmak üzere ve kullanım kılavuzunda yer alan bilgiler uyarınca amacına uygun kullanılmış ve montaja, temizliğe ve bakıma tabi tutulmuş olması şartıyla İndüksiyonlu Ocak - 4 Bölge ürününün satın alma veya teslim tarihinden itibaren 24 ay içinde arızalı malzeme sebebiyle veya işçilik bakımından kusurlu bulunması halinde onarıma ilişkin tüm parça ve işçilik maliyetlerini kapsar. Bu garanti, İndüksiyonlu Ocak - 4 Bölge ürününün normal aşınma ve yıpranması sebebiyle ortaya çıkabilecek kusur ve hasarları, uygunsuz kullanım, yanlış kurulum, depolama veya montaj, ihmalkarlık, kaza, ürün modifikasyonu, karbon filtreler ve ampuller gibi sarf malzemeleri sebebiyle oluşabilecek hasarları. Garanti, sadece kusurlu olduğu kabul edilen parçalarla sınırlıdır.

İndüksiyonlu Ocak - 4 Bölge ürününün kusurlu olması halinde onarımı tarafımızca gerçekleştirilir. Ancak, garanti süresi içinde İndüksiyonlu Ocak - 4 Bölge ürününün yetkili bir temsilcimizin onayladığı mühendis tarafından onarılamaz durumda olduğuna kanaat getirilmesi durumunda kendi takdirimize bağlı olarak kusurlu İndüksiyonlu Ocak - 4 Bölge ürünü İndüksiyonlu Ocak - 4 Bölge ürünüyle değiştirme hakkımızı saklı tutarız. Aynı İndüksiyonlu Ocak - 4 Bölge ürünü artık mevcut değilse

eşdeğer işlemlere ve teknik özelliklere sahip alternatif bir İndüksiyonlu Ocak - 4 Bölge ürününü sunulur.

Servis işlemi sırasında ankastre İndüksiyonlu Ocak - 4 Bölge ürününün takıldığı yerden sökülmesi gerekebilir. İndüksiyonlu Ocak - 4 Bölge ürünü sökülemez şekilde yapıştırılmış, harçla doldurulmuş veya fayansla kaplanmışsa onarımı veya değişimi kolaylaştırmak için İndüksiyonlu Ocak - 4 Bölge ürünü sökme ve yeniden monte etme sorumluluğu müşteriye/montaj ustasına aittir.

İndüksiyonlu Ocak - 4 Bölge ürünü onarıldıktan veya değiştirildikten sonra garanti süresinin kalanı, onarılan veya değiştirilen İndüksiyonlu Ocak - 4 Bölge ürünü için geçerli olur.

Yetkili temsilcimizin onayladığı mühendis dışında herhangi bir kişi İndüksiyonlu Ocak - 4 Bölge ürünü değiştirir veya onarmaya çalışırsa garanti geçersiz olur. Bu garanti yalnızca ürünün satın alındığı veya teslim edildiği ülke için geçerlidir ve başka ülkelere aktarılamaz. Bu garanti, başka bir kişiye veya ürüne aktarılamaz. Bu garanti için ilgili yerel kanunlar geçerlidir. Bu garanti, bir tüketici olarak arızalı mallara ilişkin temel haklarınıza ilave olarak verilir ve bu temel haklarınızı etkilemez.

Garantiye ilişkin sorular, İndüksiyonlu Ocak - 4 Bölge ürünü satın aldığınız distribütörün ilişkili olduğu mağazaya yönlendirilmelidir.

Bir servis çağrısı planlamak için lütfen aşağıdaki Ücretsiz numaralardan İndüksiyonlu Ocak - 4 Bölge ürünü satın aldığınız ülkeye ait olanı bularak müşteri hizmetlerimizle iletişime geçin:

Türkiye 800 446 321 81 turkey@kingfisherservice.com

Distribütör: KOÇTAŞ YAPI MARKETLERİ TİC. A.. Taşdelen Mah. Sırrı Çelik Bulvarı No: 5 34788 Taşdelen/Çekmeköy/İSTANBUL Tel: +90 216 4300300 Faks: +90 216 4844313 www.koctas.com.tr

Geri dönüşüm ve imha etme

Atık elektrikli ürünler (WEEE), evsel atıklarla birlikte imha edilmemelidir.

Olanakların mevcut olduğu durumlarda lütfen geri dönüşümden geçirin. Geri dönüşüm tavsiyesi almak için yerel resmi kuruma, evsel atık imha etme servislerine veya ürünü satın aldığınız bayiye başvurun.

Ürünün veya ambalajının üzerindeki konteyner sembolü, bu ürünün normal evsel atıklarla aynı şekilde imha edilemeyeceğini gösterir. Bu ürün, geri dönüştürülmek üzere elektrikli ve elektronik ekipman toplama noktasına teslim edilmelidir. Bu ürünün doğru şekilde imha edilmesini sağlayarak ürünün yanlış imha edilmesi sonucunda çevrede ve kamu sağlığında oluşabilecek olası olumsuz etkileri engellemeye yardımcı olacaksınız.



Kingfisher International Products Limited,
3 Sheldon Square, London, W2 6PX,
United Kingdom

EN Distributor:

B&Q plc, Chandlers Ford, Hants,
SO53 3LE United Kingdom www.diy.com

SFD Limited, Trade House, Mead Avenue,
Yeovil, BA22 8RT, United Kingdom

**Manufacturer, Fabricant, Hersteller,
Producator, Fabricante:**

Kingfisher International Products Limited,
3 Sheldon Square, London, W2 6PX,
United Kingdom

FR Distributeur:

Castorama France C.S. 50101
Templemars 59637 Wattignies CEDEX
www.castorama.fr

BRICO DÉPÔT 30-32 rue de la Tourelle
91310 Longpont-sur-Orge France
www.bricodepot.com

PL Dystrybutor:

Castorama Polska Sp. z o.o.
ul. Krakowiaków 78, 02-255 Warszawa
www.castorama.pl

DE Screwfix Direct Limited Mühlheimer
Straße 15363075 Offenbach/Main
www.screwfix.de

RUS Импортёр:

ООО "Касторама РУС" Дербеневская
наб., дом 7, стр 8 Россия, Москва,
115114
www.castorama.ru

Изготовитель для России:

Чжуншань СН/А-Фода Электрикал
Аплаенс Ко., Лтд.
Строение № 11-13, Промышленная
дорога № 45, поселок Сяолянь, город
Чжуншань, провинция Гуандун, Китай

RO Distribuitor:

SC Bricostore România SA Calea Giulești
1-3, Sector 6, București România
www.bricodepot.ro

ES Distribuidor:

Euro Depot España, S.A.U. c/ La Selva,
10 - Edificio Inblau A 1a Planta 08820-El
Prat de Llobregat www.bricodepot.es

PT Distribuidor:

Brico Depot Portugal SA Rua Castilho,
5 - 1 esquerdo, sala 13 1250-066 Lisboa
www.bricodepot.pt

TR İthalatçı Firma:

KOÇTAŞ YAPI MARKETLERİ TİC. A.Ş.
Taşdelen Mah. Sırrı Çelik Bulvarı No:5
34788 Taşdelen/Çekmeköy/İSTANBUL
Tel: +90 216 4300300
Faks: +90 216 4844313
www.koctas.com.tr

Yetkili servis istasyonları ve yedek parça
temini için aşağıda yer alan Koçtaş Müşteri
Hattı ve Koçtaş Genel Müdürlük irtibat
bilgilerinden faydalanınız.

KOÇTAŞ MÜŞTERİ HİZMETLERİ
0850 209 50 50

