

Bamia

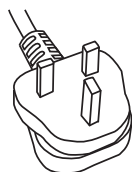

5059340213781
GHMO25UKa

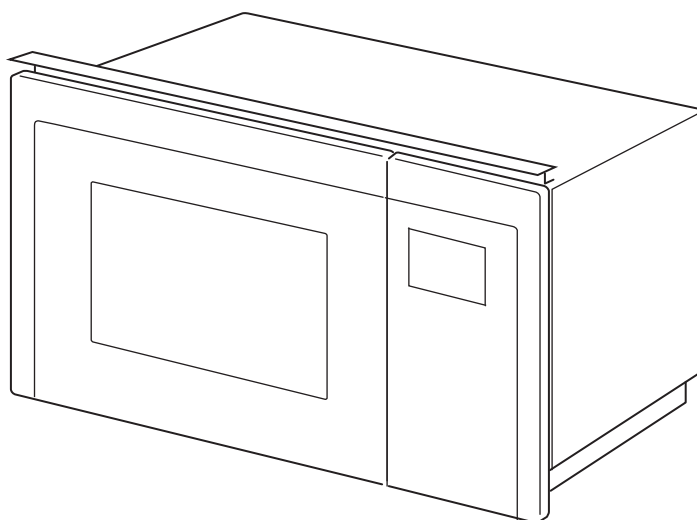
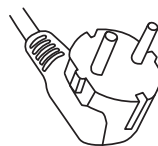

5059340213798
GHMO25EUa



EN Contents
PL Zawartość

FR Contenu
RO Cuprins

02



Product description

04

FR	Description du produit	04
PL	Opis produktu	04
RO	Descrierea produsului	04



Installation

05

FR	Installation	06
PL	Instalacja	07
RO	Instalare	08



Use

11

FR	Utilisation	11
PL	Użytkowanie	12
RO	Utilizare	12



Care and maintenance

39

FR	Entretien et maintenance	39
PL	Czyszczenie i konserwacja	40
RO	Îngrijire și întreținere	40



EN **IMPORTANT** - Please read carefully the separate safety guide before use.

FR **IMPORTANT** - Lire attentivement le guide de sécurité séparé avant utilisation.

PL **WAŻNE** - Przed użyciem proszę dokładnie zapoznać się z instrukcją bezpieczeństwa.

RO **IMPORTANT** - Vă rugăm să citiți cu atenție ghidul de siguranță separat înainte de utilizare.

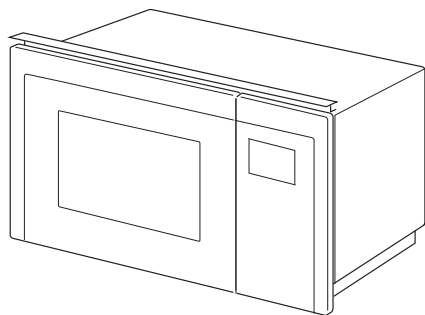

[01] x 1

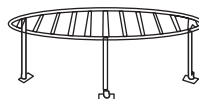

[02] x 1

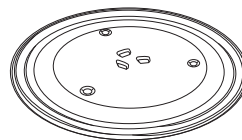

[03] x 1

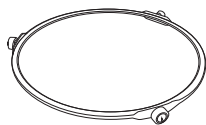

[04] x 1



[05] x 1



[06] x 2



EN Product description
PL Opis produktu

FR Description du produit
RO Descrierea produsului

04

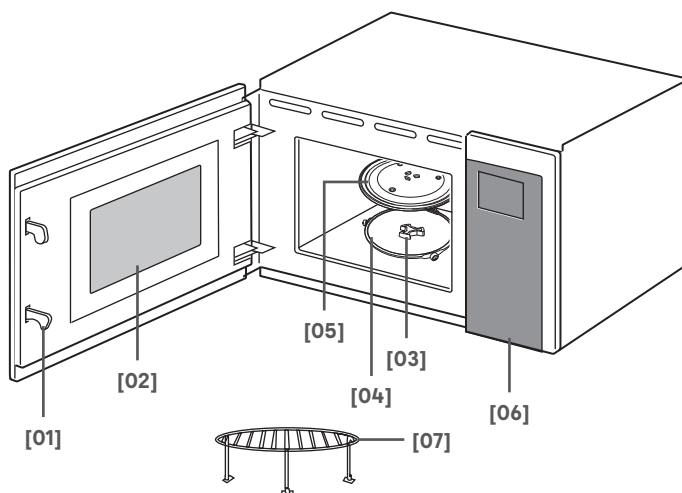

- EN** 1. Door safety lock 2. Viewing window 3. Motor shaft 4. Roller ring 5. Glass platter
6. Control panel 7. Grill rack
- FR** 1. Verrou de sécurité de la porte 2. Vitre du four 3. Arbre du moteur 4. Anneau à roulettes
5. Plateau en verre 6. Panneau de commande 7. Grille
- PL** 1. Blokada bezpieczeństwa drzwi 2. Okno 3. Oś silnika napędowego 4. Pierścień obrotowy
5. Szklany talerz obrotowy 6. Panel sterowania 7. Kratka do grilla
- RO** 1. Piedică de siguranță pentru ușă 2. Geam pentru observare 3. Axul motorului 4. Inel rotativ
5. Tavă din sticlă 6. Panou de control 7. Suport pentru grătar

**EN Installation**

WARNING: Do not use the microwave oven without any food or drink inside the cavity to avoid damaging the appliance and invalidating your guarantee.

- Carefully remove all packaging materials from within the microwave and ensure all parts are received intact.
- Ensure that all seals are clean and free of grease and avoid placing any items between the door and seal as this can damage the seal.
- Use warm soapy water and a soft damp cloth to clean the surface of the product. Wipe dry with a clean cloth. Immediately clean any stains or food from within the microwave cavity.
- Avoid using steam cleaners and cleaning products such as abrasive powders, glass wool or scouring pads, as well as domestic chemicals containing acetone, chlorine or solvents.

WARNING: If the door or door seals are damaged, the microwave must not be operated until it has been repaired by a qualified service technician. Operate the appliance for its intended purpose only as described in this manual.

- This microwave is intended for domestic use of heating and cooking of food and drink.
- Do not place the microwave on cooking hobs or other heat generating appliances. Always install the appliance into a specific tall oven housing unit.
- The microwave must not be placed in a cabinet that is not in compliance with the installation instructions. Before maintenance, deactivate the appliance and disconnect the mains plug from the mains socket.
- Do not place the microwave where heat, moisture, or high humidity are generated, or near combustible materials.
- Do not operate the microwave without its glass tray, roller ring and motor shaft in their proper positions.
- Make sure that the power supply cord is undamaged and does not run under the microwave or over any hot or sharp surface.
- The mains socket must be readily accessible so that the plug can be easily removed in an emergency.
- Do not use the microwave outdoors.

EN Before you start

WARNING: Read the instructions before using the appliance.

Radio Interference

Operation of a microwave can cause radio wave interference with other devices operating in its vicinity such as radio, television, Wi-Fi, wireless telephones and similar equipment.

You can reduce or minimize the interference by:

- Relocating the microwave in relation to the other devices.
- Changing the orientation between the microwave and the other devices.
- Ensuring the microwave and other devices are plugged into separate ring mains or circuits.

Getting the best from your microwave

IMPORTANT: Metal utensils and containers are not allowed to be used in a microwave as they may cause sparks and fires.

1. Only use, glass, ceramic and microwave safe plastic containers.
2. Always follow the manufacturer's guidelines regarding cooking food and drink and ensure it is piping hot before consumption.
3. Cover food during cooking to prevent spattering and stir regularly to ensure heat is distributed evenly.
4. The supplied grill rack [07] is intended for use in GRILL mode only and is used to raise the food closer to the upper heating element built into the top of the cavity.



FR Installation

AVERTISSEMENT : Ne pas utiliser le four à microondes sans nourriture ou boisson à l'intérieur de la cavité pour éviter d'endommager l'appareil et de mettre un terme à sa garantie.

- Retirer soigneusement tous les matériaux d'emballage de l'intérieur du four à micro-ondes et s'assurer que toutes les pièces sont reçues intactes.
- S'assurer que tous les joints sont propres et exempts de graisse. Éviter de placer des éléments entre la porte et le joint car cela peut endommager le joint.
- Nettoyer la surface du produit à l'eau savonneuse avec un chiffon doux et humide. Sécher à l'aide d'un chiffon propre. Nettoyer immédiatement les taches ou les restes de nourriture dans la cavité du four à microondes.
- Éviter l'utilisation de nettoyeurs à vapeur et de produits de nettoyage tels que poudres abrasives, laines de verre ou tampons à récurer, ainsi que de produits chimiques ménagers contenant de l'acétone, du chlore ou des solvants.

AVERTISSEMENT : Il ne faut pas mettre le four à micro-ondes en marche si la porte ou des joints de porte sont endommagés, avant d'en avoir confié la réparation à un technicien d'entretien qualifié. Utiliser l'appareil pour son but prévu et uniquement comme décrit dans ce manuel.

- Ce four à micro-ondes est destiné à l'utilisation ménagère pour chauffer et cuire des aliments et des boissons.
- Ne pas placer le four à micro-ondes sur des plaques de cuisson ou d'autres appareils produisant de la chaleur. Toujours installer l'appareil dans un logement de four de grande taille.
- Le four à micro-ondes ne doit pas être placé dans un élément de cuisine non conforme aux instructions d'installation. Avant l'entretien, désactiver l'appareil et débrancher la fiche secteur de la prise secteur.
- Ne pas placer le four à micro-ondes à proximité d'une source de chaleur ou d'humidité ni près de matériaux combustibles.
- Ne pas faire fonctionner le four à micro-ondes lorsque son plateau en verre, son anneau à roulettes et l'arbre du moteur sont mal positionnés.
- S'assurer que le cordon d'alimentation est intact et ne passe pas sous le four à micro-ondes ni sur une surface chaude ou tranchante.

- La prise secteur doit être facilement accessible afin que la fiche puisse être retirée aisément en cas d'urgence.
- Ne pas utiliser le four à micro-ondes en plein air.

FR Avant de commencer

AVERTISSEMENT : Lire les instructions avant d'utiliser l'appareil.

Interférence radio

Le fonctionnement d'un four à micro-ondes peut provoquer des interférences avec d'autres appareils fonctionnant à proximité comme la radio, la télévision, le Wi-Fi, les téléphones sans fil et les équipements similaires.

Il est possible de réduire ou de minimiser cette interférence :

- En déplaçant le four à micro-ondes par rapport aux autres appareils.
- En modifiant l'orientation entre le four à micro-ondes et les autres appareils.
- En s'assurant que le four à micro-ondes et les autres appareils sont branchés sur des circuits ou des secteurs séparés.

Tirer le meilleur parti de votre four à micro-ondes

IMPORTANT : L'utilisation d'ustensiles et de récipients en métal n'est pas autorisée dans un four à microondes, car ils peuvent provoquer des étincelles et des incendies.

1. N'utiliser que des récipients en verre, en céramique et en plastique spécial pour four à micro-ondes.
2. Toujours suivre les recommandations du fabricant concernant la cuisson des aliments et des boissons et s'assurer qu'ils sont chauds avant de les consommer.
3. Couvrir les aliments pendant la cuisson pour empêcher les éclaboussures et remuer régulièrement pour répartir la chaleur uniformément.
4. La grille fournie [07] est destinée à être utilisée en mode GRILL uniquement et sert à élever la nourriture plus près de l'élément chauffant intégré dans la partie supérieure de la cavité.



PL Montaż

OSTRZEŻENIE: Aby uniknąć uszkodzenia kuchenki mikrofalowej i unieważnienia gwarancji, nie należy uruchamiać pustej kuchenki mikrofalowej.

- Ostrożnie usunąć ze środka urządzenia wszelkie elementy opakowaniowe i upewnić się, że żadna z części nie została uszkodzona.
- Utrzymywać wszystkie uszczelki w czystości (usuwać zabrudzenia z tłuszczu) i nie umieszczać żadnych przedmiotów między drzwiami urządzenia a uszczelką, ponieważ może spowodować to jej uszkodzenie.
- Do czyszczenia powierzchni produktu należy używać ciepłej wody z mydłem oraz miękkiej, wilgotnej szmatki. Wytrzeć do sucha czystą szmatką. Natychmiast usuwać z wnętrza kuchenki mikrofalowej resztki potraw.
- Nie używać do czyszczenia urządzenia myjek parowych ani środków czyszczących takich jak proszki ściernie, wata szklana czy szorstkie czyściki. Unikać także stosowania środków chemii gospodarczej zawierających aceton, chlor lub rozpuszczalniki.

OSTRZEŻENIE: Jeśli drzwi lub uszczelki drzwi są uszkodzone, nie należy uruchamiać urządzenia do czasu jego naprawienia przez wykwalifikowanego specjalistę. Używać urządzenia wyłącznie zgodnie z przeznaczeniem opisanym w niniejszej instrukcji.

- Kuchenka mikrofalowa jest przeznaczona wyłącznie do użytku domowego.
- Nie stawiać kuchenki na płytach kuchennych ani na innych urządzeniach grzejnych. Urządzenie należy zamontować w specjalnej wysokiej zabudowie na kuchenkę mikrofalową.
- Nie umieszczać kuchenki w szafce, która nie spełnia wymogów zawartych w instrukcji instalacji. Przed przystąpieniem do konserwacji należy zawsze wyłączyć urządzenie i wyciąć wtyczkę przewodu zasilającego z gniazda.
- Nie ustawiać urządzenia w pobliżu źródeł ciepła, łatwopalnych materiałów ani w miejscach, w których występuje wilgoć lub wysoka wilgotność.
- Nie używać urządzenia bez prawidłowo osadzonego szklanego talerza, pierścienia obrotowego i osi silnika napędowego.
- Należy upewnić się, że przewód zasilający nie jest uszkodzony i nie przebiega on pod kuchenką mikrofalową, nad gorącą powierzchnią ani ostrymi powierzchniami.

- Gniazdo zasilające musi być łatwo dostępne, aby w sytuacji awaryjnej można było szybko odłączyć urządzenie od źródła zasilania.
- Nie używać kuchenki mikrofalowej na wolnym powietrzu.

PL Przed rozpoczęciem użytkowania

OSTRZEŻENIE: Przed rozpoczęciem korzystania z urządzenia zapoznać się z instrukcją obsługi.

Zakłócenia radioelektryczne

Działanie kuchenki mikrofalowej może spowodować zakłócenia w działaniu radia, telewizora, urządzeń Wi-Fi, telefonów bezprzewodowych i podobnych urządzeń.

W celu ograniczenia do minimum zakłóceń należy:

- Zwiększyć odległość pomiędzy kuchenką mikrofalową a innymi urządzeniami.
- Zmienić położenie kuchenki mikrofalowej względem innych urządzeń.
- Podłączyć kuchenkę mikrofalową i inne urządzenia do oddzielnych obwodów elektrycznych.

Wskazówki dotyczące użytkowania kuchenki mikrofalowej

WAŻNE: W kuchence mikrofalowej nie należy używać metalowych naczyń i pojemników. Mogą one spowodować iskrzenie, a nawet zapłon urządzenia.

1. Stosować wyłącznie pojemniki plastikowe, szklane i ceramiczne przeznaczone do kuchenek mikrofalowych.
2. Zawsze przestrzegać instrukcji producenta dotyczących podgrzewania potraw i napojów. Przed spożyciem należy sprawdzić temperaturę potrawy.
3. Podczas gotowania należy przykryć potrawę, aby zapobiec rozpryskiwaniu, a także regularnie je mieszać, aby zapewnić równomierne rozprowadzanie ciepła.
4. W zestawie znajduje się kratka [07], która jest przeznaczona wyłącznie do użytku w trybie GRILL i służy do umieszczania żywności w pobliżu elementu grzejnego zamontowanego w górnej części wnęki.



RO Instalare

AVERTISMENT: Nu utilizați cuptorul cu microunde fără alimente sau băuturi în interior, pentru a evita deteriorarea aparatului și anularea garanției.

- Îndepărtați cu atenție toate ambalajele din interiorul cuptorului cu microunde și asigurați-vă că toate piesele sunt intacte.
- Asigurați-vă că toate garniturile sunt curate și nu au grăsime, evitând să așezați orice obiecte între ușa și garnitură, deoarece acest lucru ar putea deteriora garnitura.
- Utilizați apă caldă cu săpun și o lavetă moale și umedă pentru a curăța suprafața produsului. Ștergeți cu o lavetă curată. Curățați imediat orice pete sau alimente din interiorul cuptorului cu microunde.
- Evitați să utilizați aparate de curățare cu aburi sau produse de curățare precum pudre abrazive, bureți abrazivi sau din vată de sticlă, precum și substanțe chimice de curățare care conțin acetonă, clor sau solvenți.

AVERTISMENT: Dacă ușa sau garniturile ușii sunt deteriorate, nu utilizați cuptorul cu microunde până la repararea de către un tehnician calificat pentru efectuarea reparațiilor. Utilizați aparatul doar în scopul pentru care a fost conceput, așa cum este explicat în acest manual.

- Acest cuptor cu microunde este conceput pentru uz casnic, pentru încălzirea și gătirea alimentelor și a băuturilor.
- Nu așezați cuptorul cu microunde pe plite pentru gătit sau alte aparate care generează căldură. Instalați întotdeauna aparatul într-un dulap înalt special pentru cuptor.
- Cuptorul cu microunde nu trebuie așezat într-un dulap care nu este în conformitate cu instrucțiunile de instalare. Înainte de lucrările de întreținere, dezactivați aparatul și scoateți ștecărul din priză.
- Nu așezați cuptorul cu microunde acolo unde se generează căldură, umezeală sau umiditate ridicată ori în apropierea materialelor inflamabile.
- Nu utilizați cuptorul cu microunde fără tava din sticlă, inelul rotativ și axul motorului așezate în pozițiile corecte.
- Asigurați-vă de integritatea cablului de alimentare și că acesta nu trece pe sub cuptorul cu microunde sau peste orice suprafață fierbinte sau ascuțită.
- Prizele de alimentare trebuie să fie accesibile, astfel încât fișa să poată fi scoasă cu ușurință în caz de urgență.
- Nu utilizați niciodată cuptorul cu microunde în aer liber.

RO Înainte de a începe

AVERTISMENT: Citiți instrucțiunile înainte de utilizarea aparatului.

Interferență radio

Utilizarea cuptorului cu microunde poate provoca interferență cu undele radio ale altor dispozitive care funcționează în apropierea acestuia, precum radiouri, televizoare, Wi-Fi, telefoane wireless sau alte echipamente similare.

Puteți reduce sau minimaliza interferența prin:

- Repoziționarea cuptorului cu microunde în raport cu alte dispozitive.
- Modificarea orientării dintre cuptorul cu microunde și alte dispozitive.
- Conectarea cuptorului cu microunde la un circuit sau o priză diferită de alte dispozitive.

Cum să obțineți cele mai bune performanțe de la cuptorul cu microunde

IMPORTANT: Nu utilizați ustensile și recipiente din metal în cuptorul cu microunde, deoarece pot provoca scântei și flăcări.

1. Utilizați doar recipiente din sticlă, material ceramic și plastic conceput pentru utilizare în cuptorul cu microunde.
2. Urmați întotdeauna recomandările producătorului în ceea ce privește prepararea alimentelor și a băuturilor și asigurați-vă că acestea au temperatura potrivită înainte de a le consuma.
3. Acoperiți alimentele în timpul preparării pentru a împiedica stropirea și amestecați regulat pentru a vă asigura că se distribuie uniform căldura.
4. Suportul inclus pentru grătar [07] este conceput doar pentru utilizare în modul GRĂTAR și se utilizează pentru a ridica alimentele mai aproape de elementul superior de încălzire integrat în partea superioară a incintei.



01

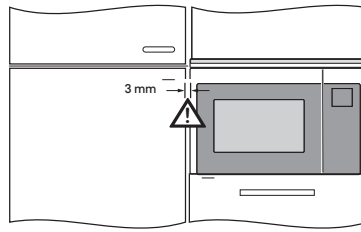
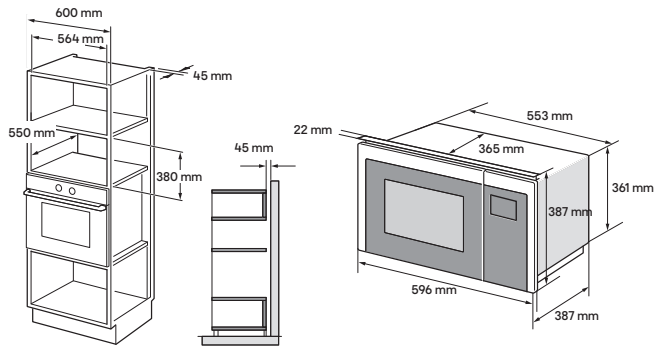

EN Installation of Built-in Microwaves

- Allow a 3 mm gap on the left for the door opening! For correct installation, this product should be fitted in a tall oven housing unit.
- **CAUTION!** The panels of the adjacent cabinets must be made of heat-resistant material. In particular the adhesive that bonds the plastic laminate to the furniture must be able to withstand temperatures of not less than 120 °C to avoid delamination. The appliance must be mounted in heat-resistant cabinets.

PL Montaż kuchenek mikrofalowych pod zabudowę

- Pozostawić 3 mm odstępu po lewej stronie, aby otworzyć drzwi! Urządzenie należy zamontować w wysokiej zabudowie na kuchenkę mikrofalową.
- **PRZESTROGA!** Płyty sąsiednich szafek muszą być wykonane z materiału odpornego na wysokie temperatury. W szczególności klej mocujący laminat z tworzywa sztucznego do mebla musi wytrzymywać temperaturę do 120 °C, aby nie doszło do rozwarstwienia. Urządzenie musi być zamontowane w szafce odpornej na wysokie temperatury.

FR Installation de fours à microondes intégrables

- Laisser un écart de 3 mm sur la gauche pour l'ouverture de la porte ! Pour une installation correcte, ce produit doit être installé dans un logement de four de grande taille.
- **ATTENTION!** Les panneaux des éléments de cuisine adjacents doivent être conçus à partir de matériaux résistants à la chaleur. La colle permettant de fixer le plastique stratifié aux meubles doit pouvoir résister à une température minimale de 120 °C afin d'éviter le décollement. L'appareil doit être installé dans des armoires résistantes à la chaleur.

RO Instalarea cuptoarelor cu microunde încorporate

- Lăsați o distanță de 3 mm în stânga deschiderii ușii! Pentru instalare corectă, produsul ar trebui montat într-un dulap înalt pentru cuptor.
- **ATENȚIE!** Panourile dulapurilor adiacente trebuie să fie fabricate din materiale termorezistente. În mod special, adezivul care fixează plasticul laminat de mobilier trebuie să suporte temperaturi de cel puțin 120 °C, pentru a evita desprinderea părții laminată. Aparatul trebuie montat în dulapuri rezistente la temperaturi înalte.



02

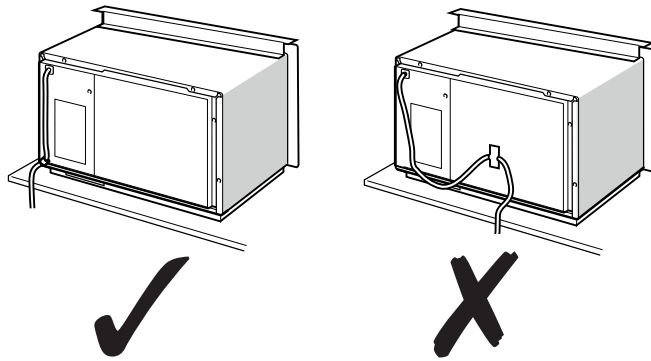

03

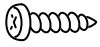

[06] x 2

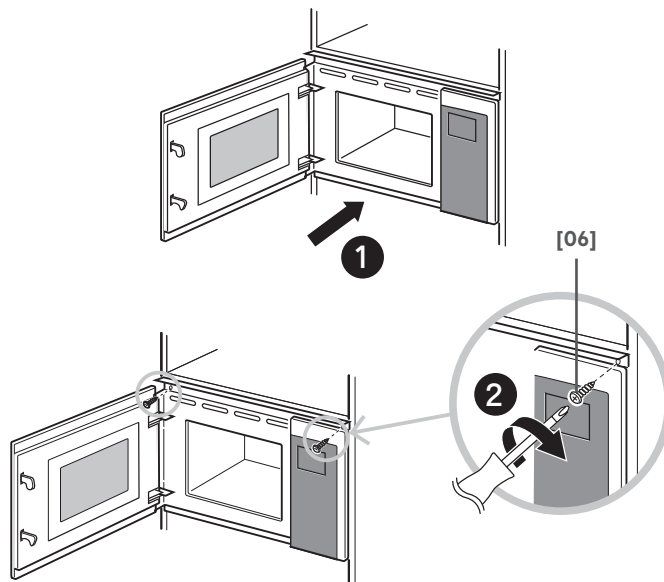

- EN** Carefully slide the microwave into the cabinet ensuring the power cable is not trapped. Secure the top panel to the cabinet using the two screws [06] provided.
- FR** Faire glisser avec précaution le four à micro-ondes dans l'armoire en s'assurant que le câble d'alimentation n'est pas coincé. Fixer le panneau supérieur de l'armoire en utilisant les deux vis [06] fournies.
- PL** Ostrożnie wsunąć kuchenkę mikrofalową do szafki, uważając, aby nie przygnieść przewodu zasilającego. Przymocować panel górny do obudowy za pomocą dwóch dostarczonych śrub [06].
- RO** Împingeți cu grijă cuptorul cu microunde în dulap, asigurându-vă că nu este prins cablul de alimentare. Fixați panoul superior de dulap, utilizând cele două șuruburi [06] furnizate.



EN Microwave Control Panels

Control panel

Microwave Mode

Use to set the power output level of the microwave.

Grill / Combination Mode

Use to grill or to grill in combination with microwave power.

Weight Defrost Mode

Use for thawing frozen food based on weight.

Time Defrost Mode

Use for thawing frozen food based on time.

Clock / Timer

Use to set the oven clock or set the timer.

+ Increase

- Decrease

Use to alter various settings during programming.

+ Automatic Cooking

Use for instant cooking of some popular foods.

A1. Pizza

A2. Meat

A3. Vegetables

A4. Pasta

A5. Potatoes

A6. Fish

A7. Beverages

A8. Popcorn

Pause / Cancel

Use to temporarily pause a cooking program or cancel a program altogether.

Start / +30sec.

Use to start cooking instantly or commence a program.



Press to open the door.

Note: The appliance must be powered for the door to operate.

FR Panneau de commande du four à micro-ondes

Panneau de commande

Mode micro-ondes

Permet de définir le niveau de puissance de sortie du four à micro-ondes.

Mode grill / combinaison

Utiliser pour griller ou pour griller en combinaison avec la puissance d'un four micro-ondes.

Mode de décongélation en fonction du poids

Utiliser pour décongeler les aliments surgelés en fonction du poids.

Mode de temps de décongélation

Utiliser pour décongeler les aliments surgelés en fonction de l'heure.

Horloge / minuterie

Permet de régler l'horloge du four ou la minuterie.

+ Augmentation

- Diminution

Utiliser pour modifier divers réglages lors de la programmation.

+ Cuisson automatique

Utiliser pour la cuisson instantanée de certains aliments populaires.

A1. Pizza

A2. Viande

A3. Légumes

A4. Pâtes

A5. Pommes de terre

A6. Poisson

A7. Boissons

A8. Pop-corn

Pause / annuler

Utiliser pour interrompre momentanément un programme de cuisson ou annuler complètement un programme.

Démarrage / +30 s

Utiliser pour démarrer la cuisson instantanément ou commencer un programme.



Appuyer pour ouvrir la porte.

Remarque : l'appareil doit être alimenté pour que la porte fonctionne.



PL Panele sterowania kuchenki mikrofalowej

Panel sterowania

Tryb kuchenki mikrofalowej

Służy do ustawiania poziomu mocy kuchenki mikrofalowej.

Tryb grill / łączony

Służy do grillowania potraw lub do grillowania z wykorzystaniem kuchenki mikrofalowej.

Tryb rozmrażania wg wagi

Do rozmrażania żywności na podstawie wagi.

Tryb czasu rozmrażania

Do rozmrażania żywności przez określony czas.

Zegar / Timer

Służy do ustawiania zegara lub timera.

+ Zwiększ

- Zmniejsz

Służy do zmiany różnych ustawień podczas programowania.

+ Gotowanie automatyczne

Umożliwia uruchomienie funkcji szybkiego gotowania konkretnych potraw.

A1. Pizza

A2. Mięso

A3. Warzywa

A4. Makaron

A5. Ziemniaki

A6. Ryba

A7. Napoje

A8. Popcorn

Pauza / Anulowanie

Umożliwia chwilowe wstrzymanie lub całkowitego anulowanie programu gotowania.

Start / +30 s

Umożliwia natychmiastowe rozpoczęcie gotowania lub uruchomienie programu.



Nacisnąć przycisk, aby otworzyć drzwi.

Uwaga: Aby drzwi działały, urządzenie musi być zasilane.

RO Panourile de control ale cuptorului cu microunde

Panou de control

Mod cuptor cu microunde

Utilizați pentru a seta nivelul puterii generate de cuptorul cu microunde.

Grătar / Mod mixt

Utilizați pentru a prăji sau pentru a prăji în combinație cu microunde.

Mod decongelare în funcție de greutate

Utilizați pentru a decongela alimente congelate, în funcție de greutate.

Mod decongelare în funcție de durată

Utilizați pentru a decongela alimente congelate, în funcție de durată.

Ceas / Temporizator

Utilizați pentru a seta ceasul sau temporizatorul cuptorului.

+ Creștere

- Scădere

Utilizați pentru a modifica diferite setări în timpul programării.

+ Preparare automată

Utilizați pentru prepararea instantanee a unor alimente populare.

A1. Pizza

A2. Carne

A3. Legume

A4. Paste

A5. Cartofi

A6. Pește

A7. Băuturi

A8. Popcorn

Pauză / Anulare

Utilizați pentru a întrerupe temporar un program de preparare sau pentru a anula un program.

Pornire / 30 de secunde

Utilizați pentru a începe imediat prepararea sau pentru a începe un program.



Apăsați pentru a deschide ușa.

Notă: Aparatul trebuie să fie conectat la o sursă de curent pentru ca ușa să funcționeze.



EN Control panel

FR Panneau de commande

PL Panel sterowania

RO Panou de control

EN Numerical Display

FR Affichage numérique

PL Wyświetlacz numeryczny

RO Afişaj numeric

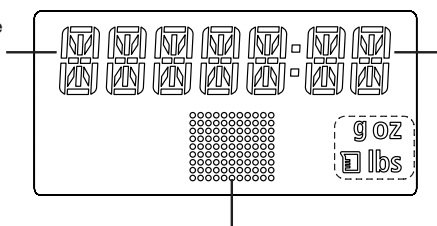

EN Units Display

FR Affichage des unités

PL Wyświetlacz jednostek

RO Afişaj unități

EN Icon Display

FR Affichage de l'icône

PL Wyświetlacz ikon

RO Afişaj pictograme

Icon Icône Ikona Pictogramă	Function	Fonction	Funkcja	Funcție
	Microwave	Micro-ondes	Mikrofale	Microunde
	Grill	Grill	Grill	Grătar
	Combination Grill & Microwave	Micro-ondes et grill combiné	Grill țăzonat i mikrofale	Mod mixt grătar și microunde
	Weight Defrost	Décongélation en fonction du poids	Rozmrażanie wg wagi	Decongelare în funcție de greutate
	Time Defrost	Temps de décongélation	Rozmrażanie wg czasu	Decongelare în funcție de durată
	Clock	Horloge	Zegar	Ceas



Icon Icône Ikona Pictogramă	Function	Fonction	Funkcja	Funcție
	Timer	Minuterie	Timer	Temporizator
	Child Lock	Verrouillage enfant	Blokada rodzicielska	Blocare împotriva accesului copiilor
	Standby	Veille	Tryb gotowości	Inactiv

Icon Icône Ikona Pictogramă	Auto Menu	Menu automatique	Menu Auto	Meniu automat
	Pizza	Pizza	Pizza	Pizza
	Meat	Viande	Mięso	Carne
	Vegetables	Légumes	Warzywa	Legume
	Pasta	Pâtes	Makaron	Paste
	Potatoes	Pommes de terre	Ziemniaki	Cartofi
	Fish	Poisson	Ryba	Pește
	Beverages	Boissons	Napoje	Băuturi
	Popcorn	Pop-corn	Popcorn	Popcorn





EN Functions and Settings

01 Using the microwave for the first time

- When the microwave is first plugged in and turned on, the appliance beeps once and the display will show Standby  and 0:00.
- It is recommended that you set the clock before further use to ensure all functions are fully operable.



02 Setting the clock

1. To set the clock, press the **Clock / Timer**  button twice and the hours digit will flash in the display.
2. Press the "+" or "-" button to set the hour from 0-23. Press and hold to rapidly change the time setting.
3. Press the **Clock / Timer**  button again and the minutes digit will flash in the display.
4. Press the "+" or "-" button to set the minutes from 0-59.
5. Finally press the **Clock / Timer**  button once more to confirm the setting and the current time is saved.





NOTE: To exit from the clock setting menu at any time, press the **Pause / Cancel**  button once.

03 Instant cooking

This feature allows you to start cooking instantly on full power.

- Press the **Start / 30sec**  button once and the microwave will start cooking on full power for 30 seconds. Each consecutive press of the **Start / 30sec**  button will increase the time in 30 seconds increments during cooking to a maximum time of 95 minutes.
- Alternatively, press the **Decrease (-)** button to select the default cooking time of 5 minutes and alter the time using **Increase (+)** or **Decrease (-)** as required. Press the **Start / 30sec**  button once to start cooking.

04 Pausing or cancelling cooking

- If you wish to pause the cooking program at any time, press the **Pause / Cancel**  button once and then the **Start / +30sec**  button again to recommence cooking.
- To cancel cooking completely, press the **Pause / Cancel**  button twice. After cooking has finished, the microwave will beep five times and display "END".
- Press the **Pause / Cancel**  button or open the door to clear the display.

05 How to set the cooking time

NOTE: The time increment displayed during programming will alter based upon the total cooking time required as shown in **Table 1**.

- After selection of the cooking mode press the **Increase (+)** button or **Decrease (-)** button to set the cooking time from 5 seconds to 95 minutes.
- Press and hold the Increase or Decrease buttons to rapidly alter the cooking time.

SET COOKING TIME (in minutes)	TIME INCREMENT
0:05 – 1:00	5 seconds
1:10 – 5:00	10 seconds
5:30 – 10:00	30 seconds



Table 1

SET COOKING TIME (in minutes)	TIME INCREMENT
11:00 – 30:00	1 minute
35:00 – 95:00	5 minutes

06 Microwave cooking



This mode allows you to cook on full microwave power or reduce the power output if required. There are five power levels available in Table 2.

Table 2

PRESS MICROWAVE BUTTON 	DISPLAY ICON	MICROWAVE POWER SETTING	MICROWAVE POWER OUTPUT
Once	P100	100 %	900 W
Twice	P80	80 %	720 W
3 times	P50	50 %	450 W
4 times	P30	30 %	270 W
5 times	P10	10 %	90 W



Cooking on full microwave power

For example, to cook at 100 % full microwave power for 1 minute:

1. Press the **Microwave**  button once. The display shows P100.
2. Press the **Increase (+)** or **Decrease (-)** button to adjust the cooking time until 1:00 is displayed.
3. Press the **Start / 30sec**  button to start cooking.

Cooking on reduced microwave power

For example, to cook at 50 % microwave power for 3 minutes:

1. Press the **Microwave**  button 3 times. The display shows P50.
2. Press the **Increase (+)** or **Decrease (-)** button to adjust the cooking time until 3:00 is displayed.
3. Press the **Start / 30sec**  button to start cooking.

IMPORTANT: The grill rack [02] is for use during grilling only, program G .

Do not use the rack for any microwave cooking.

07 Cooking on Grill or Combination grill and microwave power









This mode allows you to cook using the Grill  or Combination grill with microwave . You can program the cooking time from 5 seconds to 95 minutes using three programs as shown in Table 3.

Table 3



PRESS GRILL / COMBINATION BUTTON 	DISPLAY ICON	MICROWAVE POWER SETTING	MICROWAVE POWER OUTPUT	GRILL POWER SETTING	GRILL POWER INPUT
Once	G 	0 %	0 W	100 %	1000 W
Twice	C-1 	55 %	500 W	45 %	1000 W
3 times	C-2 	36 %	325 W	64 %	1000 W



For example, to cook at 100 % full grill power for 1 minute:

1. Press the **Grill / Combination Mode**  button once. The display shows  / G.
2. Press the **Increase (+)** or **Decrease (-)** button to adjust the cooking time until 1:00 is displayed.
3. Press the **Start / 30sec**  button to start cooking.

For example, to cook at 36 % microwave and 64 % grill power for 3 minutes:

1. Press the **Grill / Combination Mode**  button 3 times. The display shows  / C-2.
2. Press the **Increase (+)** or **Decrease (-)** button to adjust the cooking time until 3:00 is displayed with C2.
3. Press the **Start / 30sec**  button to start cooking.

NOTE: During the use of the Grill function, the oven will beep twice half way through the programmed cooking time to remind you to turn the food over.

Press the **Pause / Cancel**  button to temporarily stop cooking and when ready, press the **Start / 30sec**  button to recommence.

IMPORTANT: The grill rack [02] is for use during grilling only, program G . Do not use the rack for any microwave cooking.

08 Weight Defrost

The microwave can be used to defrost food and calculates the required time based upon the frozen weight programmed in the range 100 g to 2000 g, see **Table 4**.





The program P30 is automatically selected and cannot be changed.

Table 4

FROZEN WEIGHT (grams)	DEFROST TIME (minutes)
100	2
200	4
300	6
400	8
500	10
600	12
700	14
800	16
900	18
1000	20
1100	22
1200	24
1300	26
1400	28
1500	30
1600	32
1700	34
1800	36
1900	38
2000	40



For example, to defrost 600 g of meat:





1. Press the **WEIGHT DEFROST**  button once. The display shows WD and 100 g.
2. Press the **Increase (+)** or **Decrease (-)** button to adjust the weight until 600 g is displayed.
3. Press the **Start / 30sec**  button to start defrosting.
4. The microwave starts to countdown from 12:00 and will automatically turn off and on many times whilst the glass platter [05] continues to rotate. During the defrosting cycle, the glass platter will stop rotating and beep twice half way through the programmed time to remind you to turn the food over. Press the **Pause / Cancel**  button to temporarily stop defrosting and when ready, press the **Start / 30sec**  button to recommence.

NOTE: The time cannot be increased by pressing the **Start / 30sec**  button using this mode.

09 Time defrost

This function allows you to program a defrosting time, without entering a weight, up to a maximum of 95 minutes. The program P30 is automatically selected and cannot be changed.

For example, to defrost fish for 20 minutes:



1. Press the **Time Defrost**  button once. The display shows TD and 00:00.
2. Press the **Increase (+)** or **Decrease (-)** button to adjust the defrosting time until 20:00 is displayed.
3. Press the **Start / 30sec**  button to start defrosting.
4. The microwave starts to countdown from 20:00 and will automatically turn off and on many times whilst the glass platter [05] continues to rotate.
5. During the defrosting cycle, the glass platter will stop rotating and beep twice half way through the programmed time to remind you to turn the food over.
6. Press the **Pause / Cancel**  button to temporarily stop defrosting and when ready, press the **Start / 30sec**  button to recommence.

10 Multi-program cooking

This function allows you to program two consecutive cooking sequences, using different power levels if required. When the second program starts, the appliance beeps once. Also refer to the individual cooking modes shown above.

NOTE: In this function any two of the microwave, grill, combination and defrosting modes are available to be programmed. However if Weight Defrost or Time Defrost are selected, they will always be the first operation regardless of the order they are programmed in.



For example, to defrost at 30 % power for 6 minutes followed by grilling at 100 % power for 10 minutes:

1. Press the **Time Defrost**  button once. The display shows TD and 00:00 (30 % standard power only).
2. Press the **Increase (+)** or **Decrease (-)** button to adjust the defrosting time until 6:00 is displayed.
3. Press the **Grill / Combination Mode**  button once until G is displayed.
4. Press the **Increase (+)** or **Decrease (-)** button to adjust the grilling time until 10:00 is displayed.
5. Press the **Start / 30sec**  button to start cooking.

11 Auto-program cooking

This function allows you to cook several popular foods by selecting the number of units or weight of each option and the microwave selects the pre-programmed cooking time accordingly.

For example, to cook 350 g of meat:

1. From Standby, press the **Increase (+)** button twice until the **A2. Meat** option is displayed as in Table 5.
2. Press the **Start / 30sec**  button to confirm.
3. Press the **Increase (+)** or **Decrease (-)** button to adjust the weight to 350 g (Option 2).
4. Press the **Start / 30sec**  button to start cooking.

NOTE: The time cannot be increased by pressing the **Start / 30sec**  button using this mode.



Table 5

AUTO PROGRAM	USE FOR	ICON	WEIGHT / UNITS	OPTIONS	COOKING TIME (minutes)	PROGRAM MODE
A1	Pizza		Weight (g)	200 g	12:00	C-2
				400 g	14:00	
A2	Meat		Weight (g)	250 g	4:00	P100
				350 g	5:30	
				450 g	6:50	
A3	Vegetables		Weight (g)	200 g	2:50	P100
				300 g	4:10	
				400 g	5:30	
A4	Pasta		Weight (g)	50 g (with 250 g cold water)	17:00	P80
				100 g (with 250 g cold water)	20:00	
A5	Potatoes		Weight (g)	200 g	4:40	P100
				400 g	7:30	
				600 g	9:10	
A6	Fish		Weight (g)	250 g	4:20	P80
				350 g	6:00	
				450 g	7:30	
A7	Beverages		Per Unit (240 ml)	1	1:00	P100
				2	1:50	
				3	2:40	
A8	Popcorn		Weight (g)	50 g	1:40	P100
				100 g	2:40	

12 Countdown timer

This function allows you to set an alert for up to 95 minutes.

For example, to set an alert of 60 minutes:

1. Press the **Clock / Timer** button once. The display shows KT and 00:00.
2. Press the **Increase (+)** or **Decrease (-)** button to adjust the time until 60:00 is displayed.
3. Press the **Start / 30sec** button to start the timer and the remaining time is displayed.
4. The timer will countdown to zero and beep five times when completed.
5. To cancel the timer press the **Pause / Cancel** button.

NOTE: The countdown timer is independent of the current set time in the display.



13 Enquiry

This function allows you to check the current program power level or the master time during cooking.

For example, to check the current power level:

- Press the **Microwave**  or **Grill / Combination**  button dependent upon the program that is in use. The display shows the current power level for two seconds before reverting to show the remaining cooking time.



NOTE: The power level enquiry is not available during the Auto-Program mode.

For example, to check the current master time:

- Press the **Clock / Timer**  button. The display shows the current master time for two seconds before reverting to show the remaining cooking time.

14 Child lock

This function allows to lock all control buttons to prevent unsupervised operation by young children.



1. To lock the appliance, press and hold the **Pause / Cancel**  button for three seconds. The appliance beeps twice and the lock icon  is shown on the display.
2. To unlock the appliance, press and hold the **Pause / Cancel**  button for three seconds. The appliance beeps twice and the lock icon disappears from the display.

FR Fonctions et réglages

01 Première utilisation du four à micro-ondes

- Lorsque le four à micro-ondes est branché et allumé pour la première fois, l'appareil émet un signal sonore et l'affichage indique Veille  et « 0:00 ».
- Il est recommandé de régler l'horloge avant de poursuivre l'utilisation pour s'assurer que toutes les fonctions sont complètement opérationnelles.

02 Réglage de l'horloge



1. Pour régler l'horloge, appuyer deux fois sur le bouton **Horloge / Minuterie**  et le chiffre des heures clignote à l'écran.
2. Appuyer sur la touche « + » ou « - » pour régler l'heure de 0 à 23. Appuyer et maintenir enfoncé pour changer rapidement le réglage de l'heure.
3. Appuyer à nouveau sur le bouton **Horloge / Minuterie**  et le chiffre des minutes clignote à l'écran.
4. Appuyer sur la touche « + » ou « - » pour régler les minutes de 0 à 59.
5. Appuyer finalement à nouveau sur le bouton **Horloge / Minuterie**  pour confirmer le réglage et enregistrer l'heure actuelle.

REMARQUE : Pour quitter le menu de réglage de l'horloge à tout moment, appuyer une fois sur le bouton **Pause / Annuler** .







03 Cuisson instantanée

Cette fonction vous permet de démarrer instantanément la cuisson à pleine puissance.

- Appuyer une fois sur le bouton **Démarrage / +30 s**  pour que le four à micro-ondes démarre la cuisson à pleine puissance pendant 30 secondes. Chaque appui consécutif sur le bouton **Démarrage / +30 s**  augmente le temps par incréments de 30 secondes pendant la cuisson jusqu'à une durée maximale de 95 minutes.
- Il est également possible d'appuyer sur le bouton de **diminution (-)** pour sélectionner le temps de cuisson par défaut de 5 minutes et de modifier l'heure à l'aide des boutons **d'augmentation (+)** ou **de diminution (-)** comme requis. Appuyer une fois sur le bouton **Démarrage / 30 s**  pour démarrer la cuisson.

04 Interruption ou annulation de la cuisson

- Pour suspendre le programme de cuisson à tout moment, appuyer une fois sur le bouton **Pause / Annuler** , puis sur le bouton **Démarrage / 30 s**  pour redémarrer la cuisson.
- Pour annuler complètement la cuisson, appuyer deux fois sur le bouton **Pause / Annuler** . Une fois la cuisson terminée, le four à micro-ondes émet quatre signaux sonores et affiche FIN.
- Appuyer sur le bouton **Pause / Annuler**  ou ouvrir la porte pour effacer l'affichage.

05 Réglage du temps de cuisson

REMARQUE : Les incréments de temps affichés lors de la programmation varient en fonction du temps total de cuisson requis, comme illustré dans le tableau 1.

- Après avoir sélectionné le mode de cuisson, appuyer sur le bouton **d'augmentation (+)** ou **de diminution (-)** pour régler le temps de cuisson de 5 secondes à 95 minutes.
- Maintenir les boutons d'augmentation ou de diminution enfoncés pour modifier rapidement le temps de cuisson.

Tableau 1

RÉGLAGE DU TEMPS DE CUISSON (en minutes)	INCRÉMENT DE TEMPS
00:05 – 01:00	5 secondes
01:10 – 05:00	10 secondes
05:30 – 10:00	30 secondes
11:00 – 30:00	1 minute
35:00 – 95:00	5 minutes

06 Cuisson au micro-ondes

Ce mode vous permet de cuire à pleine puissance micro-ondes ou de réduire la puissance de sortie si nécessaire. Cinq niveaux de puissance sont disponibles, voir **Tableau 2**.

Tableau 2

APPUI SUR LE BOUTON MICRO-ONDES 	AFFICHAGE ICÔNE	RÉGLAGE DE PUISSANCE DU FOUR À MICROONDES	PUISSANCE DE SORTIE DU FOUR À MICRO-ONDES
Une fois	P100	100 %	900 W
Deux fois	P80	80 %	720 W
3 fois	P50	50 %	450 W
4 fois	P30	30 %	270 W
5 fois	P10	10 %	90 W

**Cuisson à pleine puissance micro-ondes**

Par exemple, pour cuire à pleine puissance micro-ondes (100 %) pendant 1 minute :

1. Appuyer une fois sur le bouton **Micro-ondes** . L'affichage indique P100.
2. Appuyer sur le bouton **d'augmentation (+)** ou **de diminution (-)** pour régler le temps de cuisson jusqu'à ce que « 1:00 » soit affiché.
3. Appuyer sur le bouton **Démarrage / +30 s** pour commencer la cuisson.

Cuisson à puissance micro-ondes réduite

Par exemple, pour cuire à puissance micro-ondes réduite (50 %) pendant 3 minutes :

1. Appuyer 3 fois sur le bouton **Micro-ondes** . L'affichage indique P50.
2. Appuyer sur le bouton **d'augmentation (+)** ou **de diminution (-)** pour régler le temps de cuisson jusqu'à ce que « 03:00 » soit affiché.
3. Appuyer sur le bouton **Démarrage / +30 s** pour commencer la cuisson.

IMPORTANT : La grille [02] est à utiliser au cours de la cuisson grill seulement, programme G .

Ne pas utiliser la grille pour toute cuisson au micro-ondes.

07 Cuisson par grill ou par combinaison puissance grill et four à micro-ondes

Ce mode permet de cuisiner à l'aide du grill ou de la combinaison grill et four à micro-ondes . Il est possible de programmer le temps de cuisson de 5 secondes à 95 minutes à l'aide de trois programmes, comme indiqué dans le **tableau 3**.

Tableau 3

APPUY SUR LE BOUTON GRILL / COMBINAISON	AFFICHAGE ICÔNE	RÉGLAGE DE PUISSANCE DU FOUR À MICROONDES	FOUR À MICROONDES PUISSANCE DE SORTIE	RÉGLAGE DE PUISSANCE DU GRILL	PUISSANCE D'ENTRÉE DU GRILL
Une fois	G	0 %	0 W	100 %	1000 W
Deux fois	C-1	55 %	500 W	45 %	1000 W
3 fois	C-2	36 %	325 W	64 %	1000 W

Par exemple, pour cuire à pleine puissance grill (100 %) pendant 1 minute :

1. Appuyer une fois sur le bouton **Mode Grill / Combinaison** . L'écran affiche / G.
2. Appuyer sur le bouton **d'augmentation (+)** ou **de diminution (-)** pour régler le temps de cuisson jusqu'à ce que « 1:00 » soit affiché.
3. Appuyer sur le bouton **Démarrage / +30 s** pour commencer la cuisson.

Par exemple, pour cuire à 36 % de puissance micro-ondes et 64 % de puissance grill pendant 3 minutes :

1. Appuyer 3 fois sur le bouton **Mode Grill / Combinaison** . L'écran affiche / C-2.
2. Appuyer sur le bouton **d'augmentation (+)** ou **de diminution (-)** pour régler le temps de cuisson jusqu'à ce que « 03:00 » soit affiché avec C2.
3. Appuyer sur le bouton **Démarrage / +30 s** pour commencer la cuisson.

REMARQUE : Pendant l'utilisation de la fonction grill, le four émet un signal sonore deux fois à la moitié du temps de cuisson programmée pour vous rappeler de retourner la nourriture.

Appuyer sur le bouton **Pause / Annuler** pour interrompre temporairement la cuisson. Pour redémarrer la cuisson, appuyer sur le bouton **Démarrage / +30 s** .

IMPORTANT : La grille [02] est à utiliser au cours de la cuisson grill seulement, programme G . Ne pas utiliser la grille pour toute cuisson au micro-ondes.



08 Décongélation en fonction du poids





Le four à micro-ondes peut être utilisé pour décongeler les aliments et calcule le temps nécessaire en fonction du poids de l'aliment congelé programmé entre 100 g à 2 000 g, voir **Tableau 4**.

Le programme P30 est automatiquement sélectionné et ne peut pas être modifié.

Tableau 4

POIDS DE L'ALIMENT CONGELÉ (grammes)	TEMPS DE DÉCONGÉLATION (minutes)
100	2
200	4
300	6
400	8
500	10
600	12
700	14
800	16
900	18
1000	20
1100	22
1200	24
1300	26
1400	28
1500	30
1600	32
1700	34
1800	36
1900	38
2000	40

Par exemple, pour décongeler 600 g de viande :

1. Appuyer une fois sur le bouton **DÉCONGÉLATION EN FONCTION DU POIDS** . L'écran affiche WD et 100 g.
2. Appuyer sur le bouton **d'augmentation (+) ou de diminution (-)** pour régler le poids jusqu'à ce que « 600 g » soit affiché.
3. Appuyer sur le bouton **Démarrage / +30 s**  pour commencer la décongélation.
4. Le four à micro-ondes commence un compte à rebours à partir de « 12:00 » et s'active et se désactive automatiquement à plusieurs reprises tandis que le plateau en verre [05] continue à tourner. Pendant le cycle de décongélation, le plateau en verre s'immobilise et l'appareil émet deux signaux sonores à la moitié du temps programmé pour rappeler qu'il faut retourner la nourriture. Appuyer sur le bouton **Pause / Annuler**  pour interrompre temporairement la décongélation. Pour redémarrer la cuisson, appuyer sur le bouton **Démarrage / +30 s** .





REMARQUE : Le temps ne peut être augmenté en appuyant sur le bouton **Démarrage / +30 s**  dans ce mode.



09 Temps de décongélation

Cette fonction vous permet de programmer un temps de décongélation, sans saisir de poids, jusqu'à 95 minutes. Le programme P30 est automatiquement sélectionné et ne peut pas être modifié.

Par exemple, pour décongeler du poisson pendant 20 minutes :

1. Appuyer une fois sur le bouton **Temps de décongélation** . L'écran affiche TD et « 00:00 ».
2. Appuyer sur le bouton **d'augmentation (+)** ou **de diminution (-)** pour régler le temps de décongélation jusqu'à ce que « 20:00 » soit affiché.
3. Appuyer sur le bouton **Démarrage / +30 s**  pour commencer la décongélation.
4. Le four à micro-ondes commence un compte à rebours à partir de « 20:00 » et s'active et se désactive automatiquement à plusieurs reprises tandis que le plateau en verre [05] continue à tourner.
5. Pendant le cycle de décongélation, le plateau en verre s'immobilise et l'appareil émet deux signaux sonores à la moitié du temps programmé pour rappeler qu'il faut retourner la nourriture.
6. Appuyer sur le bouton **Pause / Annuler**  pour interrompre temporairement la décongélation. Pour redémarrer la cuisson, appuyer sur le bouton **Démarrage / +30 s** .



10 Cuisson multiprogramme

Cette fonction permet de programmer deux séquences de cuisson consécutives, en utilisant différents niveaux de puissance si nécessaire. Lorsque le deuxième programme démarre, l'appareil émet un signal sonore. Se reporter également aux modes de cuisson individuels indiqué ci-dessus.

REMARQUE : Dans cette fonction, deux des modes micro-ondes, grill, combinaison et décongélation peuvent être programmés.

Toutefois, les options de décongélation en fonction du poids et de temps de décongélation sont toujours en première position quel que soit l'ordre dans lequel elles sont programmées.



Par exemple, pour décongeler à 30 % de puissance pendant 6 minutes, puis griller à 100 % de puissance pendant 10 minutes :

1. Appuyer une fois sur le bouton Temps de décongélation. L'écran affiche TD et « 00:00 » (30 % d'alimentation standard uniquement).
2. Appuyer sur le bouton **d'augmentation (+)** ou **de diminution (-)** pour régler le temps de décongélation jusqu'à ce que « 06:00 » soit affiché.
3. Appuyer une fois sur le bouton Mode **Grill/Combinaison**  jusqu'à ce que G soit affiché.
4. Appuyer sur le bouton **d'augmentation (+)** ou **de diminution (-)** pour régler le temps de grill jusqu'à ce que « 10:00 » soit affiché.
5. Appuyer sur le bouton **Démarrage / +30 s**  pour commencer la cuisson.

11 Cuisson auto-programmée

Cette fonction permet de programmer la cuisson d'un certain nombre d'aliments courants : Il suffit de sélectionner le nombre d'unités ou le poids de chaque option pour que le four à micro-ondes sélectionne le temps de cuisson préprogrammé en conséquence.









Par exemple, pour cuire 350 g de viande :

1. À partir du mode de veille, appuyer deux fois sur le bouton **d'augmentation (+)** jusqu'à ce qu' A2 soit affiché. L'option de viande s'affiche comme dans le tableau 5.
2. Appuyer sur le bouton **Démarrage / +30 s**  pour confirmer.
3. Appuyer sur le bouton **d'augmentation (+)** ou **de diminution (-)** pour régler le poids à 350 g (option 2).
4. Appuyer sur le bouton **Démarrage / +30 s**  pour commencer la cuisson.

REMARQUE : Le temps ne peut être augmenté en appuyant sur le bouton **Démarrage / +30 s**  dans ce mode.



Tableau 5



PROGRAMME AUTOMATIQUE	À UTILISER POUR	ICÔNE	POIDS / UNITÉS	OPTIONS	TEMPS DE CUISSON (minutes)	MODE DE PROGRAMMATION
A1	Pizza		Poids (g)	200 g	12:00	C-2
				400 g	14:00	
A2	Viande		Poids (g)	250 g	4:00	P100
				350 g	5:30	
				450 g	6:50	
A3	Légumes		Poids (g)	200 g	2:50	P100
				300 g	4:10	
				400 g	5:30	
A4	Pâtes		Poids (g)	50 g (with 250 g cold water)	17:00	P80
				100 g (with 250 g cold water)	20:00	
A5	Pommes de terre		Poids (g)	200 g	4:40	P100
				400 g	7:30	
				600 g	9:10	
A6	Poisson		Poids (g)	250 g	4:20	P80
				350 g	6:00	
				450 g	7:30	
A7	Boissons		Par unité (240 ml)	1	1:00	P100
				2	1:50	
				3	2:40	
A8	Pop-corn		Poids (g)	50 g	1:40	P100
				100 g	2:40	



12 Minuterie compte à rebours

Cette fonction permet de définir une alerte pouvant durer jusqu'à 95 minutes.

Par exemple, pour définir une alerte de 60 minutes :



1. Appuyer à nouveau sur le bouton **Horloge / Minuterie** . L'écran affiche KT et « 00:00 ».
2. Appuyer sur le bouton d'augmentation (+) ou de diminution (-) pour régler le temps jusqu'à ce que « 60:00 » soit affiché.
3. Appuyer sur le bouton **Démarrage / +30 s**  pour lancer la minuterie et le temps restant s'affiche.
4. La minuterie commence un compte à rebours jusqu'à zéro et retentit cinq fois à la fin du compte à rebours.
5. Pour désactiver la minuterie, appuyer sur le bouton **Pause/Annuler** .

REMARQUE : La minuterie compte à rebours est indépendante de l'heure actuelle réglée sur l'écran.

13 Demande

Cette fonction vous permet de vérifier le niveau de puissance du programme actuel ou l'heure pendant la cuisson.

Par exemple, pour vérifier le niveau de puissance actuel :

- Appuyer sur le bouton **Micro-ondes**  ou **Grill/Combinaison**  selon le programme en cours d'utilisation. L'écran affiche le niveau actuel de puissance pendant deux secondes avant de revenir pour afficher le temps de cuisson restant.



REMARQUE : La demande de niveau de puissance n'est pas disponible pendant le mode de programme automatique.

Par exemple, pour vérifier l'heure :

- Appuyer sur le bouton **Horloge/Minuterie** . L'écran affiche le temps principal actuel pendant deux secondes avant de revenir pour afficher le temps de cuisson restant.

14 Sécurité enfant

Cette fonction permet de verrouiller tous les boutons de commande pour empêcher la mise en marche non surveillée par de jeunes enfants.



1. Pour verrouiller l'appareil, appuyer sur le bouton **Pause/Annuler**  pendant trois secondes. L'appareil émet deux signaux sonores et l'icône  de verrouillage s'affiche à l'écran.
2. Pour déverrouiller l'appareil, appuyer sur le bouton **Pause/Annuler**  pendant trois secondes. L'appareil émet deux signaux sonores et l'icône de verrouillage disparaît de l'écran.

PL Funkcje i ustawienia

01 Pierwsze użycie kuchenki mikrofalowej

- Po podłączeniu po raz pierwszy kuchenki mikrofalowej do zasilania i jej włączeniu rozlegnie się pojedynczy sygnał dźwiękowy i na wyświetlaczu pojawi się wskazanie  „0:00”.
- Przed użyciem urządzenia zaleca się ustawienie czasu, aby zapewnić prawidłowe działanie wszystkich funkcji.

02 Ustawianie zegara

1. Aby ustawić zegar, należy dwukrotnie nacisnąć przycisk **Zegar / Timer** . Na wyświetlaczu zaczną migać godziny.
2. Nacisnąć przycisk „+” lub „-”, aby ustawić godzinę w zakresie 0–23. Nacisnąć i przytrzymać, aby szybko zmienić ustawienie czasu.
3. Nacisnąć ponownie przycisk **Zegar / Timer** , na wyświetlaczu zaczną migać minuty.





- Nacisnąć przycisk „+” lub „-”, aby ustawić minuty w zakresie 0–59.
- Nacisnąć przycisk **Zegar / Timer** , aby potwierdzić ustawienie i bieżący czas.





UWAGA: Aby wyjść z menu ustawień zegara w dowolnym momencie, należy nacisnąć przycisk **Pauza / Anulowanie**  jeden raz.

03 Szybkie gotowanie

Ta funkcja umożliwia szybkie rozpoczęcie gotowania z ustawieniem pełnej mocy.

- Nacisnąć jeden raz przycisk **Start / +30 s**  – kuchenka rozpocznie gotowanie z użyciem pełnej mocy przez 30 sekund. Każde naciśnięcie przycisku **Start / +30 s**  powoduje wydłużenie czasu gotowania o 30 sekund. Maksymalny czas wynosi 95 minut.
- Można również nacisnąć przycisk **Zmniejsz (-)**, aby wybrać domyślny czas gotowania wynoszący 5 minut, a następnie w zależności od potrzeb zmienić czas za pomocą przycisków **Zwiększ (+)** lub **Zmniejsz (-)**. Nacisnąć przycisk **Start / 30 s** , aby rozpocząć gotowanie.

04 Wstrzymywanie lub anulowanie gotowania

- Gotowanie można w dowolnej chwili wstrzymać, naciskając jeden raz przycisk **Pauza / Anulowanie** , a następnie wznowić, naciskając przycisk **Start / +30 s** .
- Aby anulować gotowanie, należy dwukrotnie nacisnąć przycisk **Pauza/Anulowanie** . Po zakończeniu gotowania kuchenka mikrofalowa pięciokrotnie wyemituje sygnał dźwiękowy i wyświetli komunikat „END” (Koniec).
- Nacisnąć przycisk **Pauza / Anulowanie**  lub otworzyć drzwi, aby wyzerować wyświetlacz.

05 Ustawianie czasu gotowania

UWAGA: Przyrost czasu wyświetlany podczas programowania będzie się zmieniał w zależności od całkowitego czasu gotowania, który przedstawiono w tabeli 1.

- Po wybraniu trybu gotowania nacisnąć przycisk **Zwiększ (+)** lub **Zmniejsz (-)**, aby ustawić czas gotowania w zakresie od 5 sekund do 95 minut.
- Nacisnąć i przytrzymać przycisk **Zwiększ** lub **Zmniejsz**, aby szybko zmienić czas gotowania.

USTAWIANIE CZASU GOTOWANIA (w minutach)	WYDŁUŻANIE CZASU
0:05 – 1:00	5 sekund
1:10 – 5:00	10 sekund
5:30 – 10:00	30 sekund
11:00 – 30:00	1 minuta
35:00 – 95:00	5 minuta

06 Tryb kuchenki mikrofalowej



Ten tryb umożliwia gotowanie z pełną mocą kuchenki mikrofalowej lub zmniejszenie mocy wyjściowej w razie potrzeby. Dostępnych jest pięć poziomów mocy; patrz **tabela 2**.



Tabela 2			
NACISNĄĆ PRZYCIŚK KUCHENKA MIKROFALOWA 	IKONA NA WYŚWIETLACZU	USTAWIENIE MOCY KUCHENKI MIKROFALOWEJ	MOC KUCHENKI MIKROFALOWEJ
Jeden raz	P100	100 %	900 W
Dwa razy	P80	80 %	720 W
3 razy	P50	50 %	450 W
4 razy	P30	30 %	270 W
5 razy	P10	10 %	90 W



Gotowanie z użyciem pełnej mocy kuchenki mikrofalowej

Abymy na przykład gotować z ustawieniem pełnej mocy kuchenki mikrofalowej przez 1 minutę, należy:

1. Nacisnąć raz przycisk Kuchenka Mikrofalowa . Na wyświetlaczu pojawi się komunikat P100.
2. Nacisnąć przycisk Zwiększ (+) lub Zmniejsz (-), aby ustawić czas gotowania, aż na wyświetlaczu pojawi się wartość 1:00.
3. Nacisnąć przycisk Start / 30 s , aby rozpocząć gotowanie.

Gotowanie z ustawieniem zmniejszonej mocy kuchenki mikrofalowej

Abymy na przykład gotować z ustawieniem 50 % mocy przez 3 minuty, należy:

1. Nacisnąć przycisk Kuchenka Mikrofalowa  3 razy. Na wyświetlaczu pojawi się komunikat P50.
2. Nacisnąć przycisk Zwiększ (+) lub Zmniejsz (-), aby ustawić czas gotowania, aż na wyświetlaczu pojawi się wartość 3:00.
3. Nacisnąć przycisk Start / 30 s , aby rozpocząć gotowanie.

WAŻNE: Kratka do grilla [02] jest przeznaczona wyłącznie do grillowania, program G .

Nie należy używać kratki w kuchenke mikrofalowej.

07 Gotowanie na grillu lub przy połączonej mocy grilla i kuchenki mikrofalowej









Ten tryb umożliwia gotowanie z wykorzystaniem funkcji grilla lub połączonej mocy grilla  i kuchenki mikrofalowej . Czas gotowania można zaprogramować w zakresie od 5 sekund do 95 minut za pomocą trzech programów, zgodnie z tabelą 3.



Tabela 3					
NACISNĄĆ PRZYCIŚK TRYB GRILL / ŁĄCZONY 	IKONA NA WYŚWIETLACZU	USTAWIENIE MOCY KUCHENKI MIKROFALOWEJ	MIKROFALE MOC WYJŚCIOWA	USTAWIENIE MOCY GRILLA	MOC WEJŚCIOWA GRILLA
Jeden raz	G 	0 %	0 W	100 %	1000 W
Dwa razy	C-1 	55 %	500 W	45 %	1000 W
3 razy	C-2 	36 %	325 W	64 %	1000 W

Abymy na przykład gotować z ustawieniem pełnej mocy grilla przez 1 minutę, należy:



1. Nacisnąć jeden raz przycisk Tryb Grill / Łączony . Na wyświetlaczu pojawi się wskazanie  / G.
2. Nacisnąć przycisk Zwiększ (+) lub Zmniejsz (-), aby ustawić czas gotowania, aż na wyświetlaczu pojawi się wartość 1:00.
3. Nacisnąć przycisk Start / 30 s , aby rozpocząć gotowanie.



Abym przykład gotować z ustawieniem 36 % mocy kuchenki mikrofalowej i 64 % mocy grilla przez 3 minuty, należy:

1. Nacisnąć 3-krotnie przycisk Tryb Grill / Łączony . Na wyświetlaczu pojawi się wskazanie  / C-2.
2. Nacisnąć przycisk Zwiększ (+) lub Zmniejsz (-), aby ustawić czas gotowania, aż na wyświetlaczu pojawi się wskazanie 3:00 i C2.
3. Nacisnąć przycisk Start / 30 s , aby rozpocząć gotowanie.

UWAGA: Podczas korzystania z funkcji grillowania, kuchenka wyemituje dwa sygnały dźwiękowe w połowie ustawionego czasu gotowania, aby przypominać o obróceniu potrawy.

Nacisnąć przycisk Pauza / Anulowanie , aby wstrzymać gotowanie, a następnie nacisnąć przycisk Start / 30 s , aby wznowić gotowanie.

WAŻNE: Kratka grilla [02] służy wyłącznie do grillowania, program G . Nie wolno używać kratki w kuchenke mikrofalowej.

08 Rozmrażanie wg wagi





Kuchenka mikrofalowa umożliwia rozmrażanie żywności. Czas rozmrażania jest dostosowywany automatycznie. Zakres wagi mrożonych produktów wynosi od 100 do 2000 g – patrz tabela 4.

Program P30 jest wybierany automatycznie i nie można go zmienić.

WAGA ZAMROŻONEGO PRODUKTU (gramy)	CZAS ROZMRAŻANIA (min)
100	2
200	4
300	6
400	8
500	10
600	12
700	14
800	16
900	18
1000	20
1100	22
1200	24
1300	26
1400	28
1500	30
1600	32
1700	34
1800	36
1900	38
2000	40



Aby na przykład rozmrozić 600 g mięsa, należy:

1. Nacisnąć jeden raz przycisk **ROZMRAŻANIE WG WAGI** . Na wyświetlaczu pojawi się wskazanie WD i 100 g.
2. Nacisnąć przycisk **Zwiększ (+)** lub **Zmniejsz (-)**, aby ustawić wagę, aż na wyświetlaczu pojawi się wartość 600 g.
3. Nacisnąć przycisk **Start / 30 s** , aby rozpocząć rozmrażanie.
4. Urządzenie rozpocznie odliczanie w dół od wartości 12:00, a następnie kilkakrotnie automatycznie wyłączy się i włączy, podczas gdy szklany talerz [05] będzie stale się obracał. Po upływie połowy ustawionego czasu urządzenie chwilowo wstrzyma proces i rozlegnie się sygnał dźwiękowy przypominający o konieczności obrócenia potrawy. Nacisnąć przycisk **Pauza / Anulowanie** , aby wstrzymać rozmrażanie, a następnie nacisnąć przycisk **Start / 30 s** , aby wznowić rozmrażanie.





UWAGA: Czasu nie można wydłużyć poprzez naciśnięcie przycisku **Start / 30 s**  w tym trybie.

09 Rozmrażanie wg czasu

Ta funkcja umożliwia ustawienie czasu rozmrażania bez wprowadzania wagi mrożonki. Maksymalny czas rozmrażania wynosi 95 minut.

Program P30 jest wybierany automatycznie i nie można go zmienić.

Aby na przykład rozmrozić rybę przez 20 minut, należy:

1. Nacisnąć jeden raz przycisk **Rozmrażanie**  wg czasu. Na wyświetlaczu pojawi się wskazanie TD i 00:00.
2. Nacisnąć przycisk **Zwiększ (+)** lub **Zmniejsz (-)**, aby ustawić czas rozmrażania, aż na wyświetlaczu pojawi się wartość 20:00.
3. Nacisnąć przycisk **Start/30 s** , aby rozpocząć rozmrażanie.
4. Urządzenie rozpocznie odliczanie w dół od wartości 20:00, a następnie kilkakrotnie automatycznie wyłączy się i włączy, podczas gdy szklany talerz [05] będzie stale się obracał.
5. Po upływie połowy ustawionego czasu urządzenie chwilowo wstrzyma proces i rozlegnie się sygnał dźwiękowy przypominający o konieczności obrócenia potrawy.
6. Nacisnąć przycisk **Pauza / Anulowanie** , aby wstrzymać rozmrażanie, a następnie nacisnąć przycisk **Start / 30 s** , aby wznowić rozmrażanie.



10 Gotowanie wielofazowe

Ta funkcja umożliwia uruchomienie kuchenki z maksymalnie dwoma następującymi po sobie programami gotowania, w razie potrzeby z dwoma różnymi ustawieniami mocy. Po rozpoczęciu drugiego programu urządzenie wyemituje jeden sygnał dźwiękowy. Patrz również poszczególne tryby gotowania przedstawione powyżej.

UWAGA: W tej funkcji można zaprogramować dwa dowolne tryby; istnieje możliwość wyboru trybu kuchenki mikrofalowej, grilla, trybu łączonego lub rozmrażania.

W przypadku wyboru trybu Rozmrażanie wg wagi lub Rozmrażanie wg czasu tryby te zawsze będą pierwszą funkcją, niezależnie od kolejności, w jakiej zostały zaprogramowane.

Aby na przykład rozmrozić z ustawieniem 30 % mocy przez 6 minut, a następnie grillować z ustawieniem 100 % mocy przez 10 minut, należy:



1. Nacisnąć jeden raz przycisk **Rozmrażanie**  wg czasu. Na wyświetlaczu pojawi się wskazanie TD i 00:00 (tylko 30 % standardowej mocy).
2. Nacisnąć przycisk **Zwiększ (+)** lub **Zmniejsz (-)**, aby ustawić czas rozmrażania, aż na wyświetlaczu pojawi się wartość 6:00.
3. Nacisnąć przycisk **Tryb Grill / Łączony**  aż do momentu wyświetlenia wartości G.
4. Nacisnąć przycisk **Zwiększ (+)** lub **Zmniejsz (-)**, aby ustawić czas grillowania, aż na wyświetlaczu pojawi się wartość 10:00.
5. Nacisnąć przycisk **Start / 30 s** , aby rozpocząć gotowanie.











11 Programy automatyczne

Ta funkcja umożliwia ugotowanie konkretnych potraw według liczby porcji lub wagi. Kuchenka sama wybierze wstępnie zdefiniowany czas gotowania.

Aby na przykład ugotować 350 g mięsa, należy:

1. W trybie gotowości nacisnąć dwukrotnie przycisk **Zwiększ (+)**, aż pojawi się komunikat **A2. Opcja** mięsa została przedstawiona w tabeli 5.
2. Nacisnąć przycisk **Start / 30 s** , aby potwierdzić.
3. Nacisnąć przycisk **Zwiększ (+)** lub **Zmniejsz (-)**, aby ustawić wagę o wartości 350 g (opcja 2).
4. Nacisnąć przycisk **Start / 30 s** , aby rozpocząć gotowanie.



UWAGA: Czasu nie można wydłużyć poprzez naciśnięcie przycisku **Start / 30 s**  w tym trybie.

Tabela 5						
PROGRAM AUTOMATYCZNY	PRODUKT	NA WYŚWIE-TLACZU	WAGA / PORCJE	OPCJE	CZAS GOTOWANIA (minuty)	TRYB PROGRAMOWANIA
A1	Pizza		Waga (g)	200 g	12:00	C-2
				400 g	14:00	
A2	Mięso		Weight (g)	250 g	4:00	P100
				350 g	5:30	
				450 g	6:50	
A3	Warzywa		Waga (g)	200 g	2:50	P100
				300 g	4:10	
				400 g	5:30	
A4	Makaron		Waga (g)	50 g (z 250 g zimnej wody)	17:00	P80
				100 g (z 250 g zimnej wody)	20:00	
A5	Ziemniaki		Waga (g)	200 g	4:40	P100
				400 g	7:30	
				600 g	9:10	
A6	Ryba		Waga (g)	250 g	4:20	P80
				350 g	6:00	
				450 g	7:30	
A7	Napoje		Na jednostkę (240 ml)	1	1:00	P100
				2	1:50	
				3	2:40	
A8	Popcorn		Waga (g)	50 g	1:40	P100
				100 g	2:40	



12 Minutnik

Funkcja ta umożliwia sprawdzenie poziomu mocy bieżącego programu lub głównego czasu podczas gotowania. Aby na przykład sprawdzić bieżący poziom mocy:

1. Ponownie nacisnąć przycisk **Zegar / Timer** . Na wyświetlaczu pojawiają się komunikaty KT i 00:00.
2. Nacisnąć przycisk **Zwiększ (+)** lub **Zmniejsz (-)**, aby ustawić czas, aż na wyświetlaczu pojawi się wartość 60:00.
3. Nacisnąć przycisk **Start / 30 s** , aby uruchomić timer. Zostanie wyświetlony pozostały czas.
4. Timer zacznie odliczać do zera i po zakończeniu odliczania wyemituje pięć sygnałów dźwiękowych.
5. Aby anulować odliczanie, należy dwa razy nacisnąć przycisk **Pauza / Anulowanie** .

UWAGA: Minutnik jest niezależny od bieżącego czasu ustawionego na wyświetlaczu.

13 Zapytanie

This function allows you to check the current program power level or the master time during cooking. For example, to check the current power level:

- Nacisnąć przycisk **Kuchenka mikrofalowa** lub **Tryb Grill/Łączony**  w zależności od używanego programu. Na wyświetlaczu przez dwie sekundy pojawi się aktualny poziom mocy, a następnie ponownie będzie wyświetlany pozostały czas gotowania.



UWAGA: Zapytanie dotyczące poziomu mocy nie jest dostępne w trybie automatycznego programowania.

Aby na przykład sprawdzić bieżący czas główny:

- Nacisnąć przycisk **Zegar / Timer** . Na wyświetlaczu przez dwie sekundy pojawi się bieżący czas główny, a następnie ponownie będzie wyświetlany pozostały czas gotowania.

14 Blokada rodzicielska

Ta funkcja umożliwia zablokowanie wszystkich przycisków, aby zapobiec użyciu kuchenki bez nadzoru przez małe dzieci.



1. Aby zablokować kuchenkę mikrofalową, należy nacisnąć i przez trzy sekundy przytrzymać przycisk **Pauza / Anulowanie** . Urządzenie wyemituje dwa sygnały dźwiękowe, a na wyświetlaczu pojawi się ikona blokady .
2. Aby odblokować kuchenkę mikrofalową, należy nacisnąć i przez trzy sekundy przytrzymać przycisk **Pauza / Anulowanie** . Urządzenie wyemituje dwa sygnały dźwiękowe, a ikona blokady zniknie z wyświetlacza.

RO Funcții și setări

01 Utilizarea cuptorului cu microunde pentru prima dată.

- Atunci când cuptorul cu microunde este băgat în priză și pornit pentru prima dată, aparatul va emite un semnal sonor, iar afișajul va indica Standby  și 0:00.
- Se recomandă setarea ceasului înainte de utilizare, pentru a vă asigura că toate funcțiile sunt complet operaționale.

02 Setarea orei



1. Pentru a seta ceasul, apăsați butonul **Ceas / Temporizator**  de două ori, iar cifrele orei vor lumina intermitent pe afișaj.
2. Apăsați butonul „+” sau „-” pentru a seta ora, de la 0 la 23. Țineți apăsat pentru a schimba rapid ora.
3. Apăsați butonul **Ceas / Temporizator**  încă o dată, iar cifrele minutelor vor lumina intermitent pe afișaj.
4. Apăsați butonul „+” sau „-” pentru a seta minutele, de la 0 la 59.
5. La final, apăsați butonul **Ceas / Temporizator**  încă o dată pentru a confirma setarea, iar ora afișată este salvată.

NOTĂ: Pentru a ieși în orice moment din meniul de setare a ceasului, apăsați butonul **Pauză / Anulare**  încă o dată.







03 Preparare imediată

Această funcție vă permite să începeți imediat prepararea, la putere maximă.

- Apăsați butonul **Pornire / 30 de secunde**  o dată, iar cuptorul cu microunde va începe să gătească la putere maximă timp de 30 de secunde. Fiecare apăsare consecutivă a butonului **Pornire / 30 de secunde**  va mări timpul cu câte 30 de secunde în timpul preparării, până la o durată maximă de 95 de minute.
- Alternativ, apăsați butonul **Scădere (-)** pentru a selecta timpul implicit de preparare de 5 minute și modificați timpul utilizând butoanele **Creștere (+)** sau **Scădere (-)**, după caz. Apăsați butonul **Pornire / 30 de secunde**  încă o dată pentru a începe prepararea.

04 Întreruperea sau anularea preparării

- Dacă doriți să întrerupeți în orice moment programul de preparare, apăsați o dată pe butonul **Pauză / Anulare** , apoi iar butonul **Pornire / 30 de secunde**  pentru a relua prepararea.
- Pentru a anula complet prepararea, apăsați de două ori pe butonul **Pauză / Anulare** . După finalizarea preparării, cuptorul cu microunde va emite cinci semnale sonore și va afișa „SFÂRȘIT”.
- Apăsați butonul **Pauză / Anulare**  sau deschideți ușa pentru a șterge afișajul.

05 Cum să setați durata preparării

NOTĂ: Creșterea duratei afișate în timpul programării va fi modificată în funcție de durata totală necesară pentru pregătire, conform **Tabelului 1**.

- După selectarea modului de preparare, apăsați butonul **Creștere (+)** sau **Scădere (-)** pentru a seta durata preparării, de la 5 secunde la 95 de minute.
- Apăsați și țineți apăsat butonul **Creștere** sau **Scădere** pentru a modifica rapid durata preparării.

Tabelul 1	
SETAȚI DURATA PREPARĂRII (în minute)	CREȘTEREA DURATEI
00:05 – 01:00	5 secunde
01:10 – 05:00	10 secunde
05:30 – 10:00	30 secunde
11:00 – 30:00	1 minut
35:00 – 95:00	5 minut

06 Preparare la microunde

Acest mod vă permite să gătiți la puterea maximă a microundelor sau să reduceți puterea generată, dacă este necesar. Există cinci niveluri de putere prezentate în **Tabelul 2**.

Tabelul 2			
APĂSAȚI BUTONUL MICROUND E 	AFIȘAJ PICTOGRAMĂ	SETĂRI PENTRU PUTEREA MICROUND ELO R	PUTERE DE IEȘIRE MICROUND E
O dată	P100	100 %	900 W
De două ori	P80	80 %	720 W
De 3 ori	P50	50 %	450 W
De 4 ori	P30	30 %	270 W
De 5 ori	P10	10 %	90 W

**Prepararea la puterea maximă a microundelor**

De exemplu, pentru a prepara la o putere de 100 % a microundelor timp de un minut:

1. Apăsăți butonul **Microunde** o dată. Afișajul indică P100.
2. Apăsăți butonul **Creștere (+)** sau **Scădere (-)** pentru a regla timpul de preparare, până când se afișează 1:00.
3. Apăsăți butonul **Pornire / 30 de secunde**  pentru a începe prepararea.

Prepararea la puterea redusă a microundelor

De exemplu, pentru a prepara la o putere de 50 % a microundelor timp de trei minute:

1. Apăsăți butonul **Microunde** de trei ori. Afișajul indică P50.
2. Apăsăți butonul **Creștere (+)** sau **Scădere (-)** pentru a regla timpul de preparare, până când se afișează 03:00.
3. Apăsăți butonul **Pornire / 30 de secunde**  pentru a începe prepararea.

IMPORTANT: Suportul pentru grătar [02] este destinat doar pentru utilizare în timpul prăjirii, programul G . Nu utilizați suportul în timpul preparării la microunde.

07 Prepararea la grătar sau combinație între grătar și microunde









Acest mod vă permite să gătiți utilizând grătarul  sau o combinație între grătar și microunde . Puteți programa durata preparării de la 5 secunde la 95 de minute, utilizând trei programe, conform Tabelului 3.



Table 3

APĂSAȚI BUTONUL GRĂTAR / MOD MIXT 	AFIȘAJ PICTOGRAMĂ	SETĂRI PENTRU PUTEREA MICROUNDOR	MICROUNDRE PUTERE DE IEȘIRE	SETĂRI PENTRU PUTEREA GRĂTARULUI	PUTEREA DE INTRARE PENTRU GRĂTAR
O dată	G 	0 %	0 W	100 %	1000 W
De două ori	C-1 	55 %	500 W	45 %	1000 W
De 3 ori	C-2 	36 %	325 W	64 %	1000 W



De exemplu, pentru a prepara la puterea 100 % a grătarului timp de un minut:

1. Apăsăți butonul **Grătar / Mod**  mixt o dată. Afișajul indică  / G.
2. Apăsăți butonul **Creștere (+)** sau **Scădere (-)** pentru a regla timpul de preparare, până când se afișează 1:00.
3. Apăsăți butonul **Pornire / 30 de secunde**  pentru a începe prepararea.

De exemplu, pentru a prepara la 36 % din puterea microundelor și 64 % din puterea grătarului timp de trei minute:

1. Apăsăți butonul **Grătar / Mod**  mixt de trei ori. Afișajul indică  / C-2.
2. Apăsăți butonul **Creștere (+)** sau **Scădere (-)** pentru a regla timpul de preparare, până când se afișează 3:00 cu C2.
3. Apăsăți butonul **Pornire / 30 de secunde**  pentru a începe prepararea.

NOTĂ: În timpul utilizării funcției Grătar, cuptorul va emite un semnal sonor de două ori la jumătatea duratei programate de preparare, pentru a vă reaminti să întoarceți mâncarea în cuptor.

Apăsăți butonul **Pauză / Anulare**  pentru a opri temporar prepararea și, atunci când este gata, apăsați butonul **Pornire / 30 de secunde**  pentru a relua prepararea.

IMPORTANT: Suportul pentru grătar [02] este destinat doar pentru utilizare în timpul prăjirii, programul G . Nu utilizați suportul în timpul preparării la microunde.







08 Decongelare în funcție de greutate

Cuptorul cu microunde poate fi utilizat pentru a decongela alimente și calculează durata necesară în funcție de greutatea alimentelor congelate, în intervalul 100 g - 2000 g, conform Tabelului 4.

Programul P30 este selectat automat și nu poate fi modificat.

Tabelul 4	
GREUTATEA ALIMENTELOR ÎNGHEȚATE (grame)	DURATA DECONGELĂRII (minute)
100	2
200	4
300	6
400	8
500	10
600	12
700	14
800	16
900	18
1000	20
1100	22
1200	24
1300	26
1400	28
1500	30
1600	32
1700	34
1800	36
1900	38
2000	40

De exemplu, pentru a decongela 600 g de carne:

1. Apăsați o dată pe butonul **DECONGELARE ÎN FUNCȚIE DE GREUTATE** . Afișajul indică WD și 100 g.
2. Apăsați butonul **Creștere (+)** sau **Scădere (-)** pentru a regla greutatea, până când se afișează 600 g.
3. Apăsați butonul **Pornire / 30 de secunde**  pentru a începe decongelarea.
4. Cuptorul cu microunde începe numărătoarea inversă de la 12:00 și se va opri și porni automat de mai multe ori, în timp ce tava din sticlă [05] continuă să se rotească. În timpul ciclului de decongelare, tava din sticlă se va opri din rotire și cuptorul va emite două semnale sonore la jumătatea duratei programate, pentru a vă reaminti să întoarceți alimentele în cuptor. Apăsați butonul **Pauză / Anulare**  pentru a opri temporar decongelarea și, atunci când doriți, apăsați butonul **Pornire / 30 de secunde**  pentru a relua.

NOTĂ: Durata nu poate fi mărită apăsând butonul **Pornire / 30 de secunde**  pe parcursul utilizării acestui mod.







09 Decongelare în funcție de durată

Această funcție vă permite să programați o durată pentru decongelare de până la maximum 95 de minute, fără a introduce o greutate.

Programul P30 este selectat automat și nu poate fi modificat.

De exemplu, pentru a decongela pește timp de 20 de minute:

1. Apăsați o dată pe butonul Decongelare în funcție de durată . Afișajul indică TD și 00:00.
2. Apăsați butonul **Creștere (+)** sau **Scădere (-)** pentru a regla timpul de decongelare, până când se afișează 20:00.
3. Apăsați butonul **Pornire / 30 de secunde**  pentru a începe decongelarea.
4. Cuptorul cu microunde începe numărătoarea inversă de la 20:00 și se va opri și porni automat de mai multe ori, în timp ce tava din sticlă [05] continuă să se rotească.
5. În timpul ciclului de decongelare, tava din sticlă se va opri din rotit și cuptorul va emite două semnale sonore la jumătatea duratei programate, pentru a vă reaminti să întoarceți alimentele în cuptor.
6. Apăsați butonul **Pauză / Anulare**  pentru a opri temporar decongelarea și, atunci când doriți, apăsați butonul **Pornire / 30 de secunde**  pentru a relua.



10 Preparare multiprogram

Această funcție vă permite să programați două cicluri consecutive de preparare, utilizând niveluri diferite de putere, după caz. Atunci când începe al doilea program, aparatul va emite un semnal sonor. Consultați modurile individuale de preparare prezentate mai sus.

NOTĂ: Cu această funcție, pot fi programate oricare două moduri dintre microunde, grătar, mod mixt și decongelare.

Cu toate acestea, dacă se selectează decongelarea în funcție de greutate sau cea în funcție de durată, acestea vor fi prima operațiune, indiferent de ordinea în care le-ați programat.



De exemplu, pentru a decongela la o putere de 30 % timp de șase minute, urmată de prăjire la o putere 100 % timp de zece minute:

1. Apăsați o dată pe butonul Decongelare în funcție de durată . Afișajul indică TD și 00:00 (doar 30 % putere standard).
2. Apăsați butonul **Creștere (+)** sau **Scădere (-)** pentru a regla timpul de decongelare, până când se afișează 06:00.
3. Apăsați butonul **Grătar / Mod**  mixt o dată, până când se afișează G.
4. Apăsați butonul **Creștere (+)** sau **Scădere (-)** pentru a regla timpul de prăjire, până când se afișează 10:00.
5. Apăsați butonul **Pornire / 30 de secunde**  pentru a începe prepararea.

11 Preparare la program automat

Această funcție vă permite să gătiți câteva alimente populare, selectând numărul de unități sau greutatea fiecărei opțiuni, iar cuptorul cu microunde selectează durata prestabilită de preparare în consecință.

De exemplu, pentru a prepara 350 g de carne:

1. Din Standby, apăsați butonul **Creștere (+)** de două ori, până când se afișează opțiunea A2. Opțiunea carne este afișată ca în Tabelul 5.
2. Apăsați butonul **Pornire / 30 de secunde**  pentru a confirma.
3. Apăsați butonul **Creștere (+)** sau **Scădere (-)** pentru a regla greutatea, până când se afișează 350 g (Opțiunea 2).
4. Apăsați butonul **Pornire / 30 de secunde**  pentru a începe prepararea.

NOTĂ: Durata nu poate fi mărită apăsând butonul **Pornire / 30 de secunde**  pe parcursul utilizării acestui mod.



Tabelul 5						
PROGRAME AUTOMATE	UTILIZARE PENTRU	PICTOGRAMĂ	GREUTATE / UNITĂȚI	OPȚIUNI	DURATA PREPARĂRII (minute)	MOD PROGRAM
A1	Pizza		Greutate (g)	200 g	12:00	C-2
				400 g	14:00	
A2	Carne		Greutate (g)	250 g	4:00	P100
				350 g	5:30	
				450 g	6:50	
A3	Legume		Greutate (g)	200 g	2:50	P100
				300 g	4:10	
				400 g	5:30	
A4	Paste		Greutate (g)	50 g (cu 250 g apă rece)	17:00	P80
				100 g (cu 250 g apă rece)	20:00	
A5	Cartofi		Greutate (g)	200 g	4:40	P100
				400 g	7:30	
				600 g	9:10	
A6	Pește		Greutate (g)	250 g	4:20	P80
				350 g	6:00	
				450 g	7:30	
A7	Băuturi		Per unitate (240 ml)	1	1:00	P100
				2	1:50	
				3	2:40	
A8	Popcorn		Greutate (g)	50 g	1:40	P100
				100 g	2:40	

12 Temporizator cu numărătoare inversă

Această funcție vă permite să setați o alertă peste cel mult 95 de minute.

De exemplu, pentru a seta o alertă peste 60 de minute:

1. Apăsați butonul **Ceas / Temporizator** o dată. Afișajul indică KT și 00:00.
2. Apăsați butonul **Creștere (+)** sau **Scădere (-)** pentru a regla durata, până când se afișează 60:00.
3. Apăsați butonul **Pornire / 30 de secunde** pentru a porni temporizatorul și va fi afișat timpul rămas.
4. Temporizatorul va începe numărătoare inversă până la zero și va emite cinci semnale sonore la finalizare.
5. Pentru a anula temporizatorul, apăsați butonul **Pauză / Anulare** .

NOTĂ: Temporizatorul cu numărătoare inversă este independent de durata curentă setată pe afișaj.



13 Interogare

Această funcție vă permite să verificați nivelul puterii programului actual sau durata de referință a preparării. De exemplu, pentru a verifica nivelul actual de putere:

- Apăsați butonul **Microunde**  sau **Grătar / Mod**  mixt în funcție de programul utilizat. Afișajul indică nivelul actual al puterii timp de două secunde înainte de a afișa din nou timpul rămas de preparare.



NOTĂ: Interogarea privind nivelul de putere nu este disponibilă în timpul programelor automate.

De exemplu, pentru a verifica durata curentă de referință:

- Apăsați butonul **Ceas / Temporizator** . Afișajul indică durata curentă de referință timp de două secunde înainte de a afișa din nou timpul rămas de preparare.

14 Blocare împotriva accesului copiilor

Această funcție permite blocarea tuturor butoanelor, pentru a împiedica operarea nesupravegheată de către copii mici.

1. Pentru a bloca aparatul, țineți apăsat butonul **Pauză / Anulare**  timp de trei secunde. Aparatul emite două semnale sonore, iar pe afișaj apare pictograma  unui lacăt.
2. Pentru a debloca aparatul, țineți apăsat butonul **Pauză / Anulare**  timp de trei secunde. Aparatul emite două semnale sonore, iar pictograma lacătului dispare de pe afișaj.

**EN Care and maintenance**

Turn off the microwave and remove the mains plug from the mains socket before cleaning.

Keep the inside of the microwave cavity clean. Remove food splatters or spilt liquids promptly with a damp cloth. Avoid the use of spray cleaners or abrasives as they may stain or damage the surface.

The outside surfaces should be cleaned with a damp cloth and dried with a soft dry cloth. Do not allow moisture to enter the ventilation openings.

Do not use a steam cleaner on this appliance.

Moisture may condense on the microwave during use because of steam or high humidity. This is normal and should be removed with a dry soft cloth.

Remove the glass tray and roller ring regularly and clean in warm soapy water. Dry thoroughly. Ensure the cavity floor is clean and dry before replacing.

To remove odours from your microwave, slice a lemon in half and squeeze the juice into a microwaveable bowl. Add the lemon halves to the bowl. Add half a cup of water and microwave on full power for 3 minutes or until the water boils. Let stand for 5 minutes for the steam to soften dried on food. Then remove the glass tray and roller ring and wipe thoroughly with a dry soft cloth to remove residues.

If the internal cavity light fails, contact the Customer Services help line to arrange an engineer visit – DO NOT attempt to replace the light yourself.

Customer help line (toll free):

UK 0800 324 7818 uk@kingfisherservice.com

Eire 1-800 932 230 eire@kingfisherservice.com

FR Entretien et maintenance

Éteindre le four à micro-ondes et débrancher le cordon d'alimentation de la prise murale avant de le nettoyer.

Garder l'intérieur de la cavité du four à micro-ondes propre. Essuyer rapidement les éclaboussures de nourriture ou les liquides déversés avec un chiffon humide. Éviter l'utilisation de nettoyeurs en spray ou d'abrasifs, car ils peuvent souiller ou endommager la surface.

Nettoyer les surfaces externes avec un chiffon humide et sécher avec un chiffon doux. Ne pas laisser l'humidité entrer dans les ouvertures de ventilation. Ne pas utiliser de nettoyeur à vapeur sur cet appareil.

L'humidité peut se condenser sur le four à microondes pendant l'utilisation en raison de la vapeur ou de l'humidité élevée. Cela est normal et la condensation doit être essuyée avec un chiffon sec et doux.

Retirer régulièrement le plateau en verre et l'anneau à roulettes et les nettoyer dans de l'eau savonneuse chaude. Les sécher soigneusement. S'assurer que le fond de la cavité est propre et sec avant de replacer les pièces à l'intérieur.

Pour retirer les odeurs du four à micro-ondes, couper un citron en deux et en presser le jus dans un bol allant au four à micro-ondes. Ajouter les moitiés de citron dans le bol. Ajouter une demi-tasse d'eau et passer au four à micro-ondes à pleine puissance pendant 3 minutes ou jusqu'à ce que l'eau bout. Laisser reposer 5 minutes pour que la vapeur ramollisse la nourriture desséchée. Retirer ensuite le plateau en verre et l'anneau à roulettes et essuyer soigneusement avec un chiffon doux et sec pour enlever les résidus.

Si l'éclairage de la cavité tombe en panne, contacter le service client pour programmer la visite d'un technicien. NE JAMAIS tenter de le remplacer soi-même.

Assistance téléphonique (sans frais) :

0805 114 951 france@kingfisherservice.com



PL Czyszczenie i konserwacja

Przed przystąpieniem do czyszczenia wyłączyć kuchenkę i wyjąć wtyczkę z gniazda.

Utrzymywać wnętrze kuchenki w czystości. Jeśli podczas gotowania potrawy dojdzie do zabrudzenia wnętrza lub rozlania płynu na ścianki komory, należy zetrzeć go wilgotną szmatką. Unikaj stosowania ściernych środków czyszczących lub preparatów w aerozolu, ponieważ mogą one pozostawić ślady i zacieki na powierzchni urządzenia.

Zewnętrzne powierzchnie kuchenki należy czyścić wilgotną szmatką, a następnie wytrzeć miękką, suchą szmatką. Nie dopuszczać, aby woda dostała się do wnętrza urządzenia przez otwory wentylacyjne.

Nie czyścić urządzenia myjką parową.

Po wewnętrznej lub zewnętrznej stronie drzwi urządzenia może gromadzić się wilgoć. Jest to normalne zjawisko. Może do niego dochodzić, gdy kuchenka mikrofalowa znajduje się w miejscu, gdzie panuje duża wilgotność. Należy wówczas przetrzeć kuchenkę miękką, suchą szmatką.

Co pewien czas należy wyjąć szklany talerz i umyć go w ciepłej wodzie z dodatkiem mydła. Dokładnie osuszyć. Po umyciu i osuszeniu talerza należy go prawidłowo zamontować w kuchence.

W celu usunięcia z kuchenki nieprzyjemnych zapachów, należy wycisnąć do miski przeznaczonej do użycia w kuchence mikrofalowej sok z cytryny. Wrzucić do miski połówkę cytryny po wyciśnięciu soku.

Dolać pół filiżanki wody i gotować przy pełnej mocy przez 3 minuty lub do czasu zagotowania się wody. Pozostawić w kuchence na 5 minut, aby para wodna zmiękczyła resztki zaschniętej żywności. Następnie wyjąć szklany talerz oraz pierścień obrotowy i dokładnie wytrzeć wnętrze miękką, suchą szmatką.

Jeśli zajdzie potrzeba wymiany oświetlenia w kuchence, należy skontaktować się w tym celu z działem obsługi klienta i zamówić wizytę serwisanta. NIE WOLNO wymieniać oświetlenia samodzielnie.

Infolinia dla klientów (bezpłatna)

800 121 2222 poland@kingfisherservice.com

RO Îngrijire și întreținere

Oprîți cuptorul cu microunde și scoateți ștecărul din priză înainte de curățare.

Mențineți interiorul cuptorului cu microunde curat. Îndepărtați imediat resturile de mâncare sau lichidele vărsate cu o lavetă umedă. Evitați utilizarea produselor de curățare tip spray sau abrazive, deoarece ar putea păta sau deteriora suprafața.

Suprafețele exterioare se curăță cu o lavetă umedă și se usucă cu o lavetă uscată și moale. Nu permiteți umezelii să pătrundă în deschiderile pentru ventilație. Nu folosiți dispozitive de curățat cu aburi pentru acest aparat.

Pe cuptorul cu microunde se poate condensa umezeală în timpul utilizării, ca urmare a aburului sau umidității ridicate. Acest lucru este normal și condensul ar trebui îndepărtat cu o lavetă moale uscată.

Scoateți periodic tava din sticlă și inelul rotativ și curățați-le în apă caldă cu săpun. Uscați bine. Asigurați-vă că baza interiorului este curată și uscată înainte de a le așeza la loc.

Pentru a elimina mirosurile din cuptorul cu microunde, tăiați o lămâie în două și stoarceți sucul într-un bol destinat utilizării în cuptorul cu microunde. Adăugați bucățile de lămâie în bol. Adăugați o jumătate de cană de apă și porniți microundele la putere maximă timp de trei minute sau până când fierbe apa. Lăsați timp de cinci minute, pentru ca aburul să înmoaie resturile uscate. Apoi scoateți tava de sticlă și inelul rotativ și ștergeți bine cu o lavetă moale uscată pentru a îndepărta resturile.

În cazul în care becul interior se defectează, contactați linia de asistență a serviciului clienți pentru a programa vizita unui inginer – NU încercați să înlocuiți dvs. becul..

Asistență clienți (apel gratuit):

0800 895 099 romania@kingfisherservice.com

**Manufacturer • Fabricant • Producent •
Producător:**

UK Manufacturer:

Kingfisher International Products Limited,
3 Sheldon Square, London, W2 6PX,
United Kingdom

EU Manufacturer:

Kingfisher International Products B.V.
Rapenburgerstraat 175E
1011 VM Amsterdam
The Netherlands
www.kingfisher.com/products

EN www.diy.com
www.screwfix.com
www.screwfix.ie

Customer Helpline (Freephone)
UK 0800 324 7818 uk@kingfisherservice.com
Eire 1800 932 230 eire@kingfisherservice.com

**To view instruction manuals online,
visit www.kingfisher.com/products**

FR www.castorama.fr
www.bricodepot.fr

Assistance téléphonique (sans frais):
0805 114 951 france@kingfisherservice.com

**Pour consulter les manuels d'instructions
en ligne, rendez-vous sur le site
www.kingfisher.com/products**

PL www.castorama.pl
Infolinia dla klientów (bezpłatna):
800 121 2222 poland@kingfisherservice.com

**Aby zapoznać się z instrukcją obsługi online,
odwiedź stronę www.kingfisher.com/products**

RO www.bricodepot.ro
Asistență clienți (apel gratuit):
0800 895 099 romania@kingfisherservice.com

**Pentru a consulta manualele de instrucțiuni
online, vizitați www.kingfisher.com/products**