

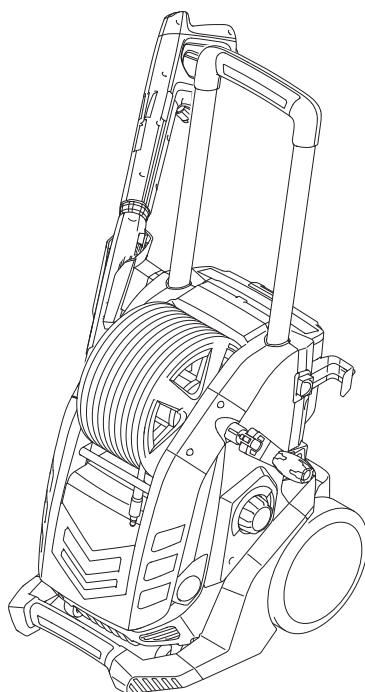

EN



Pressure washer



MPWP2200

EAN: 5059340104065



CAUTION: Read the instructions before using the product!

BX220IM

Let's get started...

These instructions are for your safety. Please read through them thoroughly before use and retain them for future reference.



Getting **started...** 02

Safety information	03
Your product	10
Before you start	13



In more **detail...** 22

Product functions	23
Operation	27
Care and maintenance	30
Troubleshooting	34
Recycling and disposal	36
Guarantee	36
EC declaration of conformity	37

Safety warnings

1. Machines shall not be used by children. Children should be supervised to ensure that they do not play with the product.
2. This machine can be used by people with reduced physical, sensory or mental capabilities or lack of experience and knowledge if they have been given supervision or instruction concerning use of the machine in a safe way and understand the hazards involved.

Safety warnings for pressure washer

1. **WARNING:** This product has been designed for use with the cleaning agent supplied or recommended by the manufacturer. The use of other cleaning agents or chemicals may adversely affect the safety of the machine.
2. **WARNING:** During use of pressure washers, aerosols may be formed. Inhalation of aerosols can be hazardous to health.
3. **WARNING:** High pressure jets can be dangerous if subject to misuse. Never direct the jet at persons, live electrical equipment or the product itself.
4. **WARNING:** Do not use the machine within range of persons unless they wear protective clothing.
5. **WARNING:** Do not direct the jet against yourself or others in order to clean clothes or foot-wear.
6. **WARNING:** Risk of explosion – Do not spray flammable liquids.
7. **WARNING:** Pressure washers shall not be used by children or untrained personnel.
8. **WARNING:** High pressure hoses, fittings and couplings are important for the safety of the product. Use only hoses, fittings and couplings recommended by the manufacturer.

Safety warnings

9. **WARNING:** To ensure machine safety, use only original spare parts from the manufacturer or approved by the manufacturer.
10. **WARNING:** Water that has flowed through backflow preventers is considered to be non-potable.
11. **WARNING:** Remove the plug from the socket-outlet and disconnected from the power source during cleaning or maintenance and when replacing parts or converting the machine to another function.
12. **WARNING:** Do not use the machine if a supply cord or important parts of the machine are damaged, e.g. safety devices, high pressure hoses, trigger gun.
13. **WARNING:** Inadequate extension cords can be dangerous. If an extension cord is used, it shall be suitable for outdoor use, and the connection has to be kept dry and off the ground. It is recommended that this is accomplished by means of a cord reel which keeps the socket at least 60 mm above the ground.
14. **WARNING:** Always switch off the mains disconnecting switch when leaving the machine unattended.
15. Never use the product with inflammable or toxic liquids, or liquids with characteristics incompatible with its proper operation.
16. Never use the product outdoors in the rain.
17. Never lock the gun trigger in the operating position.
18. Check that the product is fitted with its rating label; contact your dealer if it is missing. Products without rating label must not be used, since they cannot be identified and are potentially hazardous.
19. Never tamper with or adjust the setting of the safety valve or the safety devices.
20. Never change the original diameter of the adjustable nozzle.

21. Never leave the product unattended when it is running.
22. Do not allow vehicles to drive over the pressure hose.
23. Do not move the product by pulling on the pressure hose.
24. When directed towards tyres, tyre valves or other pressurised components, the high pressure jet is potentially dangerous. Do not apply a jet stream and always keep the nozzle at a distance of at least 30 cm during cleaning.
25. Protect all electrical conductors against the water jet.
26. High pressure may cause parts to rebound: wear all the protective clothing and equipment needed to ensure the operator's safety.
27. Wear appropriate Personnel Protection Equipment (PPE) while operation e.g. safety boots, safety gloves, safety helmets with visors, hearing protection etc.
28. Be aware of kick-back: grip the gun firmly when squeezing the trigger.
29. Comply with the regulations of the local water supply authority. Under EN 12729 (BA) the product can be connected directly to the mains drinking water supply only if the supply hose is fitted with a backflow preventer device with drainage facility.
30. Discharge residual pressure before disconnecting the hose from the product.
31. Check before each use, and at regular intervals, that all metal fasteners are tight and the product's components are in good condition; inspect for broken or worn parts.
32. **WARNING:** Use only detergents compatible with the high pressure hose cladding materials or other cladding materials.

Safety warnings

33. The electric supply connection shall be made by a qualified electrician and comply with IEC 60364- 1. It is recommended that the electric supply to this machine should include a residual current device that will interrupt the supply if the leakage current to earth exceeds 30 mA for 30 ms or a device that will prove the earth circuit.

34. If the supply cord is damaged, it must be replaced by the manufacturer, its service agent or similarly qualified persons in order to avoid a hazard.

The following information applies to professional users only but is good practice for all users:

Vibration and noise reduction

To reduce the impact of noise and vibration emission, limit the time of operation, use low-vibration and low-noise operating modes as well as wear personal protective equipment.

Take the following points into account to minimise the vibration and noise exposure risks:

1. Only use the product as intended by its design and these instructions.
2. Ensure that the product is in good condition and well maintained.
3. Use correct accessories for the product and ensure they are in good condition.
4. Keep tight grip on the handles/grip surface.
5. Maintain this product in accordance with these instructions and keep it well lubricated (where appropriate).

6. Plan your work schedule to spread any high vibration tool use across a longer period of time.
7. Prolonged use of the product exposes the user to vibrations that can cause a range of conditions collectively known as hand-arm vibration syndrome (HAVS) e.g. fingers going white; as well as specific diseases such as carpal tunnel syndrome. To reduce this risk when using the product, always wear protective gloves and keep your hands warm.

Emergency

Familiarise yourself with the use of this product by means of this instruction manual. Memorise the safety directions and follow them to the letter. This will help to prevent risks and hazards.

1. Always be alert when using this product, so that you can recognise and handle risks early. Fast intervention can prevent serious injury and damage to property.
2. Switch off and disconnect from the power supply if there are malfunctions. Have the machine checked by a qualified professional and repaired, if necessary, before you operate it again.

Residual risks

Even if you are operating this product in accordance with all the safety requirements, potential risks of injury and damage remain. The following dangers can arise in connection with the structure and design of this product:

1. Health defects resulting from vibration emission if the product is being used over long periods of time or not adequately managed and properly maintained.
2. Injuries and damage to property due to broken attachments or the sudden impact of hidden objects during use.

Safety warnings



3. Danger of injury and property damage caused by flying objects.



WARNING! This product produces an electromagnetic field during operation! This field may under some circumstances interfere with active or passive medical implants! To reduce the risk of serious or fatal injury, we recommend persons with medical implants to consult their doctor and the medical implant manufacturer before operating this product!

Symbols

On the product, the rating label and within these instructions you will find among others the following symbols and abbreviations. Familiarise yourself with them to reduce hazards like personal injuries and damage to property.

V~	Volt, (alternating voltage)
Hz	Hertz
W	Watt
/min or min ⁻¹	Per minute
mm	Millimetre
kg	Kilogram
dB(A)	Decibel (A-rated)
m/s ²	Metres per second squared
MPa	Mega Pascal, pressure unit
bar	Pressure unit
IPX5	The product is protected against water (out of a nozzle) from all directions.
yyWxx	Manufacturing date code; year of manufacturing (20yy) and week of manufacturing (Wxx).
	Lock / to tighten or secure.
	Unlock / to loosen.



Note / Remark.



Caution / Warning.



Read the instruction manual.



Wear hearing protection.



Wear eye protection.



Wear respiratory protection.



Wear protective gloves.



Wear protective, slip-resistant footwear.



Switch the product off and disconnect it from the power supply before assembly, cleaning, adjustments, maintenance, storage and transportation.



Always ensure that other people and pets remain at a safe distance from the product when it is in operation. In general, children must not come near the area where the product is.



Do not expose the product to rain or wet conditions.



This product is not suitable for connection to the potable water mains.



Do not direct the water jet onto people, animals, electrical equipment or onto the product itself.



Lock both brakes during operation



Unlock both brakes during transportation



Guaranteed sound power level value in dB.

Symbols



This product is of protection class II. That means it is equipped with enhanced or double insulation.



The product complies with the applicable European directives and an evaluation method of conformity for these directives was done.



WEEE symbol. Waste electrical products should not be disposed of with household waste. Please recycle where facilities exist. Check with your Local Authority or local store for recycling advice.

Your product

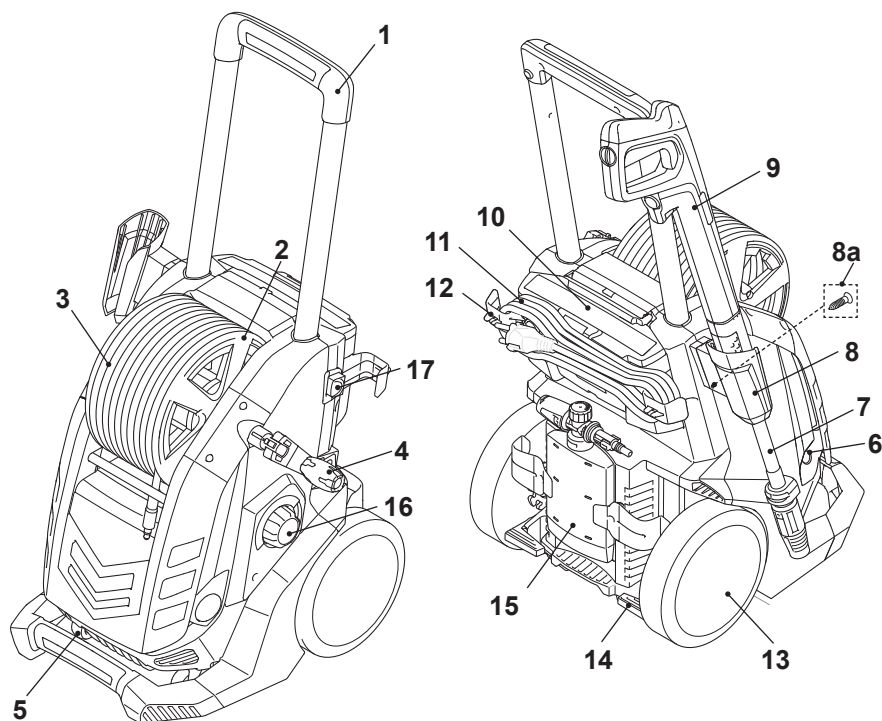

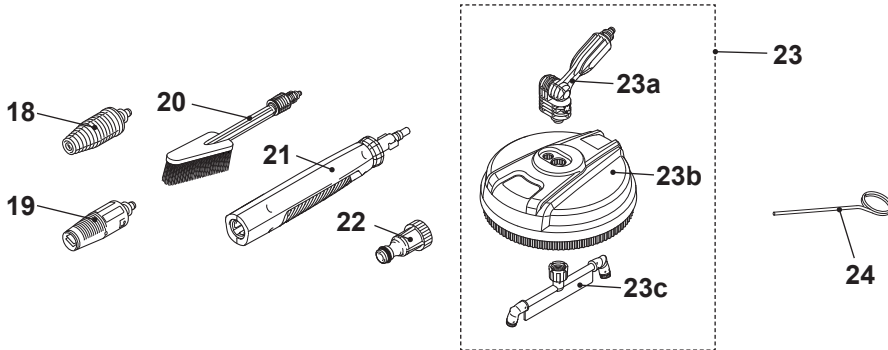

- | | |
|-----------------------------|------------------------------|
| 1. Transportation handle | 13. Rear wheel (X2) |
| 2. Hose reel | 14. Brake pedal (X2) |
| 3. Pressure hose | 15. Soap tank |
| 4. Winding handle | 16. On/off switch 0/1/2 |
| 5. Front wheel (X2) | 17. Lock-off button |
| 6. Water inlet | 18. Rotary nozzle |
| 7. Extension lance | 19. Vario nozzle |
| 8. Spray gun holder | 20. Rims brush |
| a. Fixing screw | 21. Short extension lance |
| 9. Spray gun | 22. Water inlet hose adaptor |
| 10. Accessories chamber | 23. Patio brush |
| 11. Supply cord | 24. Cleaning needle |
| 12. Supply cord holder (X2) | |

Technical specifications

General

- | | |
|--|-------------------------|
| > Rated voltage/frequency | : 220 – 240 V ~ / 50 Hz |
| > Rated input | : 2200 W |
| > Rated pressure | : 11.5 MPa |
| > Max. allowable pressure | : 15 MPa |
| > Max. inlet water pressure | : 1 MPa |
| > Rated flow | : 5.5 l/min |
| > Max. rated flow | : 8.33 l/min |
| > Rated temperature | : 50°C |
| > Gun kickback force at max. pressure | : < 2.5 Nm |
| > Protection class | : II □ |
| > Degree of protection | : IPX5 |
| > Weight | : 14.7 kg |

Getting started...

Technical specifications

> **Dimensions** : 441 X 479 X 864 mm

High pressure hose

> **Allowable pressure** : 20 MPa
 > **Maximum temperature** : 60 °C
 > **Length** : 10 m

Water hose (not supplied)

> **Quality** : reinforced PVC hose
 > **Diameter** : min. Ø 12.7 mm (½")
 > **Max. length** : 10 m

Sound level

> **Sound pressure level L_{pA}** : 78.8 dB(A)
 > **Uncertainty K_{pA}** : 2.50 dB(A)
 > **Measured sound power level L_{WA}** : 90.3 dB(A)
 > **Uncertainty K_{WA}** : 2.50 dB(A)
 > **Guaranteed sound power level L_{WA}** : 93 dB(A)
 (acc. to 2000/14/EC amended by
 2005/88/EC)

Vibration level

> **Declared vibration emission value a_{hd}** : <2.5 m/s²
 > **Uncertainty K** : 1.0 m/s²

The sound values have been determined according to noise test code given in EN 60335-2-79, using the basic standards ISO 3744 and ISO 11203.

The sound intensity level for the operator may exceed 80 dB(A) and ear protection measures are necessary.

The declared vibration value has been measured in accordance with a standard test method (according to EN 60335-2-79) and may be used for comparing one product with another. The declared vibration value may also be used in a preliminary assessment of exposure.



WARNING! Depending on the actual use of the product the vibration values can differ from the declared total! Adopt proper measures to protect yourself against vibration exposures. Take the whole work process including times the product is running under no load or switched off into consideration. Proper measures include among others regular maintenance and care of the product and cutting attachments, keeping hands warm, periodical breaks and proper planning of work processes.

Rating Label Explanation

MPWP2200

M = MacAllister

PW = Pressure washer

P2200 = Power 2200 W

P rated: Rated pressure

P max: Allowable pressure

Q rated: Rated flow

Q max: Max flow

p IN MAX: Max inlet water pressure

Unpacking



WARNING! The product is heavy, ask another person for assistance if required!

1. Unpack all parts and lay them on a flat, stable surface.
2. Remove all packing materials and shipping devices if applicable.
3. Make sure the delivery contents are complete and free of any damage. If you find that parts are missing or show damage do not use the product but contact your dealer. Using an incomplete or damaged product represents a hazard to people and property.
4. Ensure that you have all the accessories and tools needed for assembly and operation. This also includes suitable personal protective equipment.



WARNING! The product and the packaging are not children's toys! Children must not play with plastic bags, sheets and small parts! There is a danger of choking and suffocation!

You will need

(items not supplied)

Suitable personal protective equipment
Crosshead screwdriver
Water hose

(items supplied)

Extension lance (7)
Spray gun holder (8)
Fixing screw (8a)
Spray gun (9)
Rotary nozzle (18)
Vario nozzle (19)
Rims brush (20)
Short extension lance (21)
Water inlet hose adaptor (22)
Patio brush (23)

Assembly



WARNING! The product must be fully assembled before operation! Do not use a product that is only partly assembled or assembled with damaged parts!



Follow the assembly instructions step-by-step and use the pictures provided as a visual guide to easily assemble the product! Do not connect the product to power supply before it is completely assembled!



NOTE: Take care of small parts that are removed during assembly or when making adjustments. Keep them secure to avoid loss.

Spray gun holder

- Slide the spray gun holder (8) to the product and secure it with the screw (8a) (Fig. 1).

Pressure hose

- Insert the connector (3a) of the pressure hose (3) into the hose connection port (9a) of the spray gun (9). Ensure it snaps in place (Fig. 2). Press the release button (9b) to unlock if necessary.

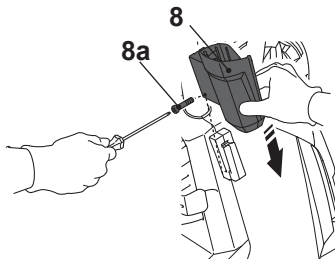

Fig. 1

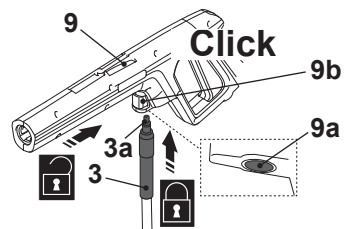

Fig. 2

Patio brush

1. Align the angle connector (23a) to the holes on the housing (23b) and insert the angle connector into the housing. (Fig. 3, step 1)
2. Connect the rotary shaft (23c) to the angle connector. (step 2)
3. Secure the connection with the nut (23d) (step 3).

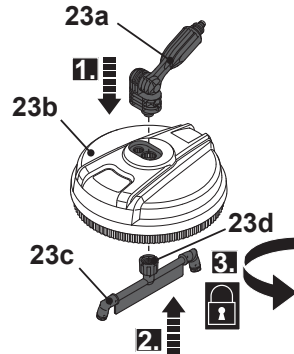

Fig. 3

Two extension lances (7, 21) and several accessories are supplied with this product.

Please check the technical specification of any accessories that you purchase to ensure they are compatible with this product.

Illustration	Description	Application
	Extension lance (7)	To be used in conjunction with the spray gun, short extension lance, nozzle, patio brush and rims brush.
	Short extension lance (21)	To be used in conjunction with the spray gun, extension lance and patio brush.
	Rotary nozzle (18)	To be used for high pressure cleaning in conjunction with the extension lance.
	Vario nozzle (19)	Fan and pin jet to be used in conjunction with the extension lance.
	Soap tank (15)	High pressure setting to apply detergent. To be used in conjunction with the spray gun.

Accessories

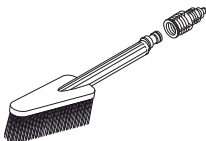
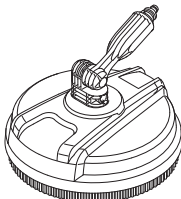
	<p>Rims brush (20) with adaptor (20a)</p>	<p>Cleaning of wheels and rims on vehicles. To be used in conjunction with the extension lance.</p>
	<p>Patio brush (23)</p>	<p>Cleaning of floors, e.g. garden path or courtyards. To be used in conjunction with the extension lance and short extension lance.</p>

Attaching accessories

1. Align and insert the tongues (7a) of the extension lance (7) into the grooves of the spray gun (9) connection port. (Fig. 4, step 1).
2. Securely fit the extension lance (7) by turning it clockwise to lock it in place (step 2). Ensure the arrow on the spray gun aligns with the arrow on the extension lance.

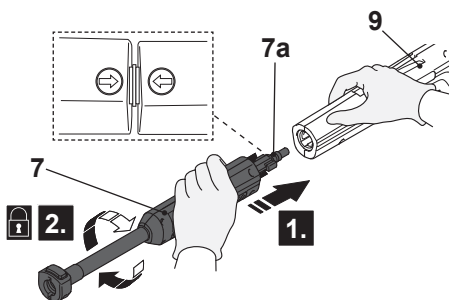

3. Align the tongues (18a) of the nozzle with the grooves of the extension lance (7) connection port (Fig. 5).
4. Insert the nozzle into the connection port all the way to the end. Ensure it engaged properly.

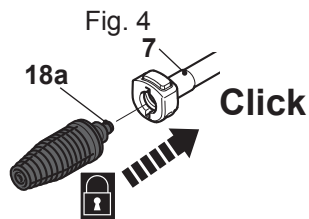

Removing accessories

1. Press the release button (7b) (Fig. 6, step 1) and remove the nozzle (step 2).
2. Press the extension lance (7) towards the spray gun (9) (Fig. 7, step 1) and turn it anti-clockwise (step 2) to remove it (step 3).

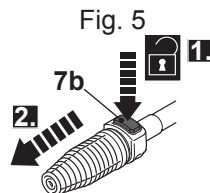

Fig. 6

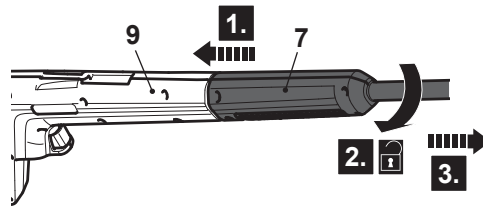

Fig. 7

Rotary nozzle

The high pressure rotary nozzle is intended for maximum cleaning effect. Keep the spray wand 15-20 cm away from the surface being cleaned at all times.

1. Always attach the extension lance (7) when using the rotary nozzle (18) (Fig. 8).

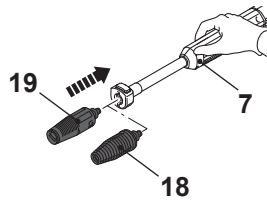

Fig. 8

Vario nozzle

The vario nozzle is intended for a large choice of applications and cleaning effects.

1. Always use the vario nozzle (19) with the extension lance (7) attached (Fig. 8).
2. Turn the vario nozzle to adjust the water jet according to the surface to be cleaned (Fig. 9).
3. Use the fan spray to clean wood decks, siding, vehicles etc.
4. Always start using the fan spray and begin spraying from a minimum 30 cm away to avoid damaging the surface of the material being cleaned.
5. Use the pin spray for maximum cleaning effect.

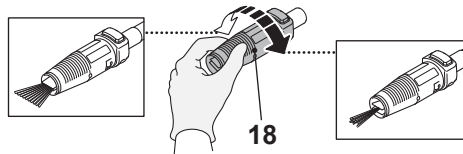

Fig. 9

Rims brush

The rims brush is specially designed to clean rims and vehicle wheels.

Accessories

1. Attach the extension lance (7) onto the spray gun (9) (Fig. 10).
2. Attach the rims brush (20) onto the extension lance.
3. Slightly rotate the rims brush to ensure it faces the proper position if necessary.

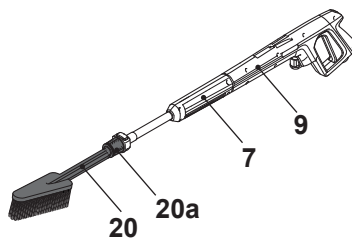

Fig. 10

Patio brush

The patio cleaner is specially designed to clean large flat surfaces.

1. Always attach the short extension lance (21) when using the patio brush.
2. Align and insert the tongues (21a) of the short extension lance (21) into the grooves of the spray gun (9) connection port. (Fig. 11, step 1).
3. Turn the short extension lance clockwise to lock it in place (step 2). Ensure the arrow on the spray gun aligns with the arrow on the extension lance.

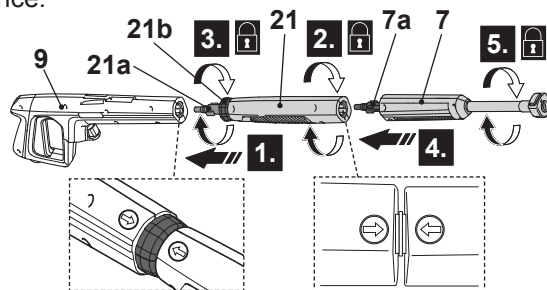

Fig. 11

4. Securely fit the short extension lance (21) by turning the sleeve (21b) clockwise (step 3).
5. Align and insert the tongues (7a) of the extension lance (7) into the grooves of the short extension lance (21) connection port (step 4)

6. Securely fit the extension lance (7) by turning it clockwise to lock it in place (step 5). Ensure the arrow on the short extension lance aligns with the arrow on the extension lance.
7. Attach the patio brush (23) onto the extension lance (7) (Fig.12).
8. The angle of the connector (23a) can be adjust as required.

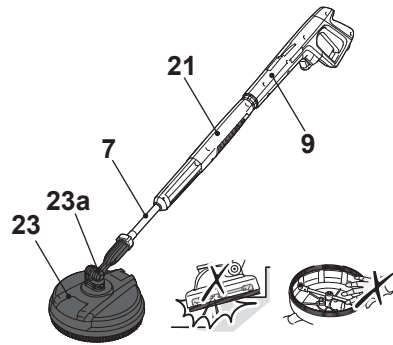

Fig. 12



WARNING! The patio brush is only intended to be used on flat patio surfaces! Do not attempt to use it on steps or use it vertically on walls. Never attempt to touch the rotating nozzle while operating.

Soap tank

Some cleaning tasks can be completed with water alone, but for most tasks it is advantageous to use a detergent. A detergent ensures a quick soaking of the dirt allowing the high pressure water to penetrate and remove dirt more effectively.

1. Loosen the soap tank cap. Put proper detergent into the tank and then tighten the cap afterwards.
2. Align and insert the tongues (15a) of the soap tank (15) with the grooves of the spray gun (9) connection port (Fig. 13, step 1).
3. Securely fit the soap tank by turning it clockwise to lock it in place (step 2).

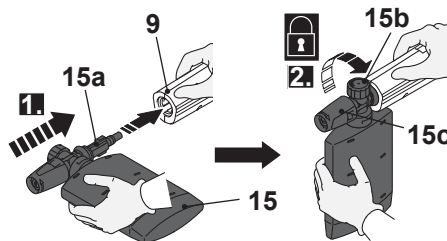

Fig. 13

4. Turn the flow rate knob (15b) to adjust the detergent flow rate. During operation the detergent mixes automatically with water and is released through the detergent nozzle (15c).

Accessories



NOTE: Only use mild, environmentally friendly detergents. Never use aggressive chemicals, abrasive detergents or similar to avoid damage to your health, the product and the environment.



WARNING! Avoid skin contact with detergents, in particular contact with eyes! If detergent gets in your eyes, flush your eyes with clean water and seek immediate medical attention!

Connection to the water supply



WARNING! This product is not intended to be connected to the potable water mains!

Observe the regulations of your local utility company when connecting the product to a water supply line! It is prohibited to connect this product to the drinking water facility without a backflow preventer which corresponds to EN 12729 Type BA or EN 61770! Make sure that the hose is at least a diameter of min. Ø 12.7 mm (1/2") and is reinforced!

Connection to the water supply

1. Attach the water inlet hose adaptor (22) on the water inlet (6) (Fig. 14).
2. Attach a suitable water hose (not included) onto the water supply and then the other end onto the water inlet hose adaptor (22).
3. Open the water supply.

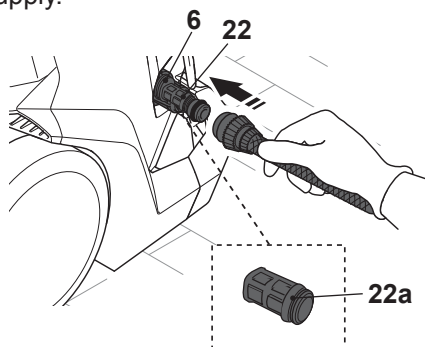

Fig. 14



NOTE: The water inlet hose adaptor (22) contains a filter (22a) to protect the product against larger particles. Ensure the filter is fixed appropriately in position. Do not use the water inlet hose adaptor without filter.

Connection to power supply

1. Make sure the on/off switch (16) is in its off position ("0").
2. Connect the plug with a suitable socket.



WARNING! Check the voltage! The voltage must comply with the information on the rating label!

If using an extension cord it must be suitable for outdoor use with sockets protected against water splashing. Ensure the extension cord is of the proper size and type for your product ($\geq 1.5 \text{ mm}^2$)!



WARNING! The electric supply connection shall be made by a qualified electrician and comply with IEC 60364-1. It is recommended that the electric supply to this machine should include a residual current device that will interrupt the supply if the leakage current to earth exceeds 30 mA for 30 ms or a device that will prove the earth circuit.

3. Your product is now ready to be used.

In more detail...



Product functions	23
Operation	27
Care and maintenance	30
Troubleshooting	34
Recycling and disposal	36
Guarantee	36
EC declaration of conformity	37

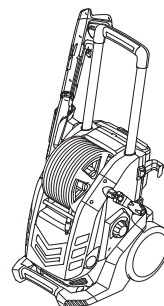

Intended use

This pressure washer MPWP2200 is designated with a rated input of 2200 Watts.

The intended use of this product covers the cleaning of vehicles, buildings, terraces, facades and garden equipment using clean water and biodegradable chemical detergents. Likewise you can remove sticky dirt, for example from paving slabs or rain gutters.

This product must not be used to clean clothing, shoes and other textiles. The water jet should not be directed against persons, animals, any electrical equipment or on the product itself. Do not flush any objects which contain health hazardous materials (e. g. asbestos). Do not run the product with inflammable, explosive and toxic liquids.

For safety reasons it is essential to read the entire instruction manual before first operation and to observe all the instructions therein.

Winding handle and hose reel

Use the winding handle to rotate the hose reel. The hose reel is used to store the pressure hose.

1. Pull out the winding handle (4) from the housing and unfold it to unlock the hose reel (2) and itself (Fig. 15).
2. Pull out the pressure hose (3) from the hose reel (2) for operation.
3. Turn the winding handle (4) clockwise to wind up the pressure hose (3) for storage. Release the pressure in the hose before winding up the hose: turn product off using the control dial and press gun trigger until the pressure is released.
4. Align and insert the tongues (4a) of the winding handle with the grooves (4b) to lock the hose reel and winding handle. Fold the winding handle afterwards.

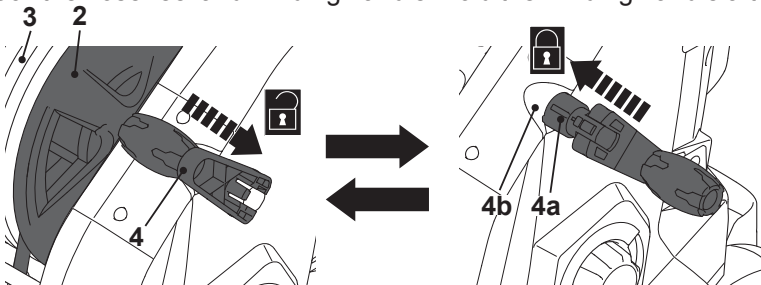

Fig. 15



NOTE: Always unwind the complete hose for operation to avoid damage and injuries.

In more detail...

Holders

Supply cord holder

Use the supply cord holder (12) to store the supply cord (11) (Fig. 16).

Spray gun holder

Use the upper spray gun holder (8) to store the spray gun (9) and extension lance (7) (Fig. 16).

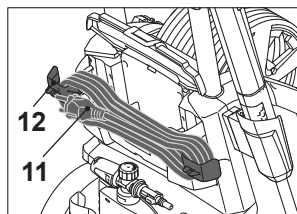

Accessories holder

Accessories (soap tank (15), nozzles (18,19), short extension lance (21), rims brush (20)) can be stored at the back of the product. (Fig. 16).

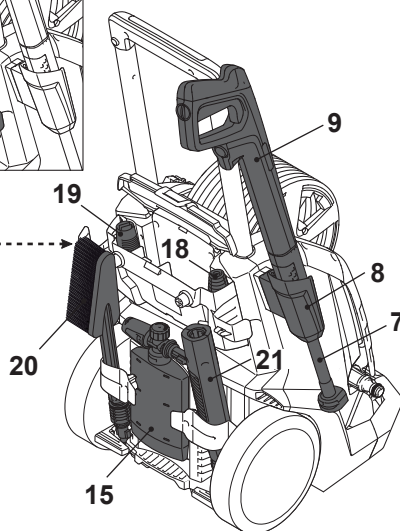

Fig. 16

Transportation handle

1. Press the lock-off button (17) to unlock the transportation handle (1) (Fig. 17, step 1).
2. Move the transportation handle (1) to required position (high/low position) (step 2).
3. Ensure the handle is engaged properly and the lock-off button goes back to default position (step 3).

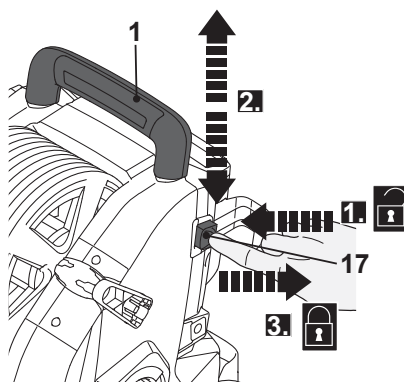

Fig. 17

On/off switch

This product is equipped with dual speed system (DSS).

1. Set the on/off switch (16) in its “1” position to start the product and work under **ECO MODE** (low speed) (Fig. 18, A). ECO MODE can save up to 25% energy consumption.
2. Set the on/off switch (16) in its “2” position to start the product and work under **MAX POWER** (high speed) (Fig. 18, B).
3. Set the on/off switch (16) in its “0” position to switch off the product (Fig. 18, C).

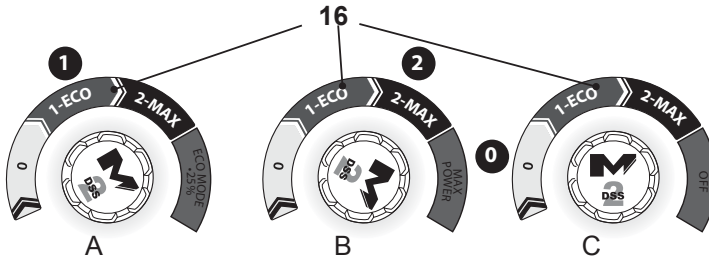

Fig. 18

Trigger lock

The spray gun (9) is equipped with a trigger lock (9c) in order to prevent accidental activation of the trigger (9d).

Activate the trigger lock

When the trigger lock (9c) is in locked position, the spray gun trigger (9d) is disabled (Fig. 19, A).

Use the trigger lock when the product is not in use, when it is left unattended or during assembly of additional accessories.

Deactivate the trigger lock

When the trigger lock (9c) is in unlocked position, the spray gun trigger (9d) is enabled and ready for use (Fig. 19, B).

Press the trigger, a water jet sprays out of the nozzle. Release the trigger to stop the water jet.

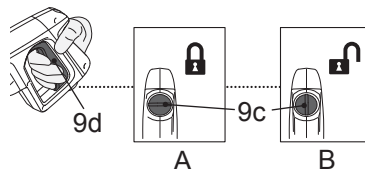

Fig. 19

Rear wheel brake

Use the brake to lock the rear wheels and prevent unintended movement of the product.

1. Step down the brake pedal (14) to lock the rear wheel. Slightly move the wheel to ensure the brake lever is engaged properly. (Fig. 20).

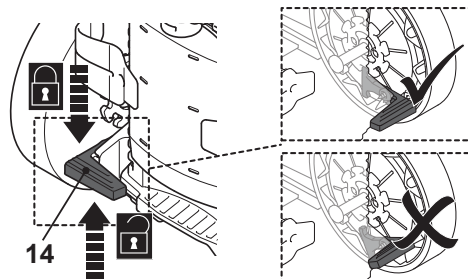

Fig. 20



NOTE: Always active both brakes at the same time during operation.

2. Lift up the brake pedal (14) to unlock the rear wheel.

Overload cut-out

In case it is overloaded, the motor stops. In this case, switch the product off, remove the mains plug and let it cool down for 10 minutes, then repeat the start-up procedure as described in below chapter-“operation”.

If the problem recurs more than once, contact your authorised service centre.

Safety valve

The safety valve is a pressure limiting valve. When the trigger (8b) is released, the valve opens and discharges the pressure inside the pump.

Automatic motor start-stop device

The automatic motor start-stop device is operated by the trigger (8b) of the spray gun (8). When the trigger (8b) is released the dynamic pressure automatically cuts out the motor. When the trigger (8b) is depressed the automatic drop in pressure starts the motor and the pressure is restored after a very slight delay.

General operation

1. Check the product, its power cord and plug as well as accessories for damage before each use. Do not use the product if it is damaged or shows wear.
2. Double check that the accessories and attachments are properly fixed.
3. Always hold the spray gun by its handle and gripping surface. Keep the handle and gripping surface dry and free from lubricant to ensure safe support.
4. Ensure that the air vents are always unobstructed and clear. Clean them if necessary with a soft brush. Blocked air vents may lead to overheating and damage the product.
5. Switch the product off immediately if you are disturbed while working by other people entering the working area. Always let the product come to complete stop before averting.
6. Do not overwork yourself. Take regular breaks to ensure you can concentrate on the work and have full control over the product.

Operation



WARNING! Do not operate the product with a closed water tap! This leads to dry running and subsequently damages the product! Kickback forces result from squeezing the trigger! Therefore, always hold the spray gun with both hands! Pay attention to safe posture! Improper handling can lead to injuries!



WARNING! Do not operate the product when the ambient temperature is below 0 °C. Water will freeze inside the product and damage it.

1. Active both brakes to lock the rear wheels of the product.
2. Connect the product to water supply as described.
3. Turn on the water tap fully.
4. Hold the spray gun (9) with both hands.
5. Direct the nozzle away from yourself towards the surface to be cleaned (Fig. 21).



Fig. 21

In more detail...

Operation

6. Unlock the trigger (9d) and squeeze it until a constant amount of water flows through the nozzle to allow air trapped in the hose to escape.
7. Release the trigger and switch the product on.
8. Hold the spray gun (9) with both hands. Direct the water jet to the object to be cleaned and squeeze the trigger.



WARNING! Beware of kickback when squeezing the trigger!



NOTE: Always keep a reasonable distance between the nozzle and the object to be cleaned in order to avoid damage. Ask your specialist dealer for advice if required.

9. Release the trigger to stop the water jet.

Tips



WARNING! Prevent water from penetrating the air vents of the product to minimise the risk of damage to the product.

1. Dissolve dirt by applying the detergent mixed with water to the surface while still dry. Allow the detergent to rest on the surface for a few minutes, but do not let the detergent dry.
2. When dealing with vertical surfaces work from the bottom upwards. Rinse from the bottom upward, use the high pressure jet at a minimum distance of 30 cm at 45° angle and then from the top downward.
3. In some cases, scrubbing with brushes is needed to remove dirt. High pressure is not always the best solution for good washing results, since it may damage some surfaces. The highest nozzle jet setting should not be used on delicate or painted parts, or on pressurised components (e. g. tyres, inflation valves, etc.).
4. Effective washing depends on both the pressure and volume of the water used, to the same degree.
5. Begin by spraying in a testing area free and clear of people and objects.

Wood and vinyl decks (ECO MODE)

1. Reduce your work area to smaller sections and clean each section one at a time for optimal results.
2. Rinse at high pressure using fan spray, keeping the nozzle at least 15 - 25 cm from the cleaning surface.

- Maintain a further distance from the cleaning area when using jet spray.
- Caution! Increase the distance from the cleaning area for softer woods.

Cement patios, stone, and brick (FULL POWER)

- Rinse at high pressure using fan spray in a sweeping motion, keeping the nozzle at least 7 - 15 cm from the cleaning surface.
- Maintain a further distance from the cleaning area when using jet spray.

Cars, boats, and motorcycles (ECO MODE)

- Clean one side at a time to achieve the best results.
- Rinse at high pressure using fan spray in a sweeping motion, keeping the nozzle at least 20 cm from the cleaning surface. Do not use narrow pencil jet on vehicle or boat paint work.
- Wipe surface dry for a polished finish.
- Warning! Do not clean the engine with this product!

After use

- Release the trigger (9d) (Fig. 22).
- Turn the on/off switch to "0" position.
- Turn off the water tap.



Fig. 22

- Squeeze the trigger to release the pressure still present in the product.



WARNING! Only separate the high-pressure hose from the spray gun and the water hose from the product when no more pressure exists in the system! Also ensure that the product is turned off and separated from power supply!

- Lock the trigger.
- Separate the water hose from the water supply and then from the water inlet hose adaptor (22).
- Wind the pressure hose (3) onto the hose reel (2). Ensure that the hose is not bent or twisted but winded up evenly.

In more detail...

After use

8. Dismantle the accessories in the reverse sequence of the assembly instructions if you are not going to use this product for a long period of time.
9. Check, clean and store the product as described below.

The golden rules for care



WARNING! Always squeeze the trigger to release the pressure still present in the product first.



Always switch the product off, disconnect it from the power supply and let the product cool down before performing inspection, maintenance and cleaning work!

1. Keep the product clean. Remove debris from it after each use and before storage.
2. Regular and proper cleaning will help ensure safe use and prolong the life of the product.
3. Inspect the product before each use for worn and damaged parts. Do not operate it if you find broken and worn parts.



WARNING! Only perform repairs and maintenance work according to these instructions! All further works must be performed by a qualified specialist!

General cleaning

1. Clean the product with a slightly damp cloth and mild soap. Use a brush for areas that are hard to reach.
2. In particular clean the air vents after every use with a cloth and brush.
3. Remove stubborn dirt with high pressure air (max. 3 bar).



NOTE: Do not use chemical, alkaline, abrasive or other aggressive detergents or disinfectants to clean this product as they might be harmful to its surfaces.

4. Check for any damage and wear. Repair damages in accordance with this instruction manual or take it to an authorised service centre before using the product again.

Maintenance

Before and after each use, check the product and accessories (such as application tools) for wear and damage. If required, exchange them for new ones as described in this instruction manual. Observe the technical requirements.

Spare parts/Replacement parts

The following parts of this product may be replaced by the consumer. Spare parts are available at an authorized dealer or through our customer service.

Description	Model no. or Specification

Nozzle

Remove any dirt deposits from the nozzle (18/19) hole using the cleaning needle (24) (Fig. 23).

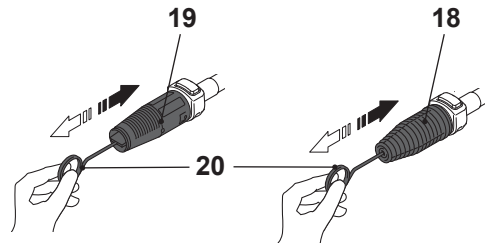

Fig. 23

Water filter

1. Unscrew and remove the water inlet hose adaptor (22) from the water inlet (6).
2. Disassemble the water inlet hose adaptor (22) (Fig. 24).
3. Rinse the water filter (22a) with clear water.

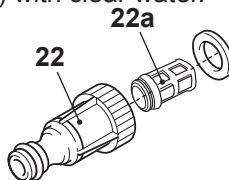

Fig. 24

Decalcification

From time to time – according to the nature of your tap water – calcium deposits form in the product and accessories. The strength of the deposits (and thus the frequency of decalcification) depends upon the degree of hardness of the water and how often the product is used. Check with your supplier in order to find the hardness of the water in your area.



NOTE: Use a mixture of water and citric acid or vinegar for decalcification. These substances are readily biodegradable and environmentally friendly!

1. Make a mixture of one part of proper vinegar and two parts hot water ($\leq 50^{\circ}\text{C}$) in a suitable container, e. g. in a bowl.
2. Lay the detachable accessories in the mixture.
3. Leave the accessories in the mixture for approximately 12 hours.
4. Rinse the accessories with clear water.

Power cord

If the supply cord is damaged, it must be replaced by the manufacturer, its service agent or similarly qualified persons in order to avoid a hazard.

UK plug

If you need to replace the fitted plug, then follow the instructions below.

IMPORTANT: The wires in the mains lead are coloured in accordance with the following code:

Blue – Neutral Brown – Live

As the colours of the wire in the mains lead of this product may not correspond with the coloured marking identifying the terminals in your plug, proceed as follows. The wire, which is coloured blue, must be connected to the terminal, which is marked with N or coloured black. The wire, which is coloured brown, must be connected to the terminal, which is marked L or coloured red.

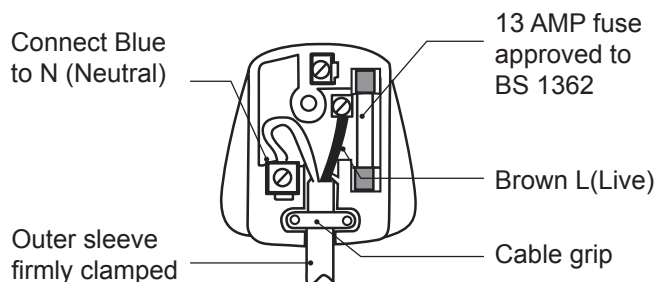



WARNING! Never connect live or neutral wires to the earth terminal of the plug, which is marked with E.

Only fit an approved 13 Amp BS 1363 or BS 1363/A plug and the correctly rated fuse. If in doubt, consult a qualified electrician.

If a moulded plug is fitted and has to be removed take great care in disposing of the plug and severed cable, it must be destroyed to prevent engaging into a socket.

Repair

This product does not contain any parts that can be repaired by the consumer. Contact an authorised service centre or a similarly qualified person to have it checked and repaired.

Storage

1. Switch the product off and disconnect it from the power supply.
2. Disconnect the product from the water supply.
3. Clean the product as described above.
4. Store the accessories at the back of the product
5. Drain remaining water and wash out the soap tank at the end of the working session.
6. Store the product and its accessories in a dry, frost-free place. Step down the brake pedal to lock the rear wheel.
7. Always store the product in a place that is inaccessible to children. The ideal storage temperature is between 10 °C and 30 °C.
8. We recommend using the original package for storage or covering the product with a suitable cloth or enclosure to protect it against dust.

Transportation

1. Switch the product off and disconnect it from the power supply.
2. Disconnect the product from the water supply.
3. Attach transportation guards, if applicable.
4. Unlock the brake and move the product using the front wheel (5), rear wheel (13) and transportation handle (1).
5. Protect the product from any heavy impact or strong vibrations which may occur during transportation in vehicles.
6. Secure the product to prevent it from slipping or falling over.

In more detail...

Troubleshooting

Suspected malfunctions are often due to causes that the users can fix themselves. Therefore check the product using this section. In most cases the problem can be solved quickly.



WARNING! Only perform the steps described within these instructions! All further inspection, maintenance and repair work must be performed by an authorised service centre or a similarly qualified specialist if you cannot solve the problem yourself!

Problem	Possible cause	Solution
1. Product does not start	1.1. Not connected to power supply 1.2. Power cord or plug is defective 1.3. Other electrical defect to the product 1.4. Trigger lock has not been deactivated 1.5. Nozzle clogged	1.1. Connect to power supply 1.2. Contact your nearest authorised service centre 1.3. Contact your nearest authorised service centre 1.4. Unlock the trigger 1.5. Clean the nozzle
2. Product does not reach full power	2.1. Extension cord not suitable for operation with this product 2.2. Power source (e.g. generator) has too low voltage 2.3. Air vents are blocked 2.4. Water inlet volume is too low 2.5. High-pressure hose is leaking 2.6. Seals worn 2.7. Intake filter dirty 2.8. Air being sucked into the system	2.1. Use a proper extension cord 2.2. Connect to another power source 2.3. Clean the air vents 2.4. Increase water inlet quantity 2.5. Replace high-pressure hose 2.6. Contact your nearest authorised service centre 2.7. Clean the filter 2.8. Check tightness of hose fittings
3. Oil leak	3.1. Seals worn	3.1. Seals worn

Problem	Possible cause	Solution
4. Strong pressure fluctuations	4.1. Nozzle clogged 4.2. Water inlet volume is too low 4.3. High-pressure hose is leaking 4.4. Seals worn 4.5. Intake filter dirty 4.6. Air being sucked into the system	4.1. Clean the nozzle 4.2. Increase water inlet quantity 4.3. Replace high-pressure hose 4.4. Contact our nearest authorised service centre 4.5. Clean the filter 4.6. Check thickness of hose fittings
5. Water leakage from product	5.1. Seals worn	5.1. Contact your nearest authorised service centre
6. Excessive vibration/noise	6.1. Screws and nuts loosened 6.2. Motor problems 6.3. Water inlet volume is too low	6.1. Check screws and nuts for tightness and re-tighten as necessary 6.2. Contact your nearest authorised service centre 6.3. Increase water inlet quantity
7. No detergent taken in	7.1. Soap tank not attached 7.2. Detergent too dense 7.3. Deposits or restriction in detergent circuit	7.1. Attach the soap tank 7.2. Dilute with water 7.3. Flush with clean water and eliminate any restrictions. If the problem persists, contact an authorised service centre
8. No water jet	8.1 Trigger is not squeezed 8.2 Trigger lock is activated 8.3 No water supply 8.4 Filter is dirty 8.5 Hose blocked 8.6 Nozzle blocked	8.1 Squeeze the trigger 8.2 Deactivate the trigger lock 8.3 Check water supply 8.4 Clean filter 8.5 Check hose 8.6 Check nozzle

In more detail...

Recycling and disposal



Waste electrical products should not be disposed of with household waste. Please recycle where facilities exist.

Check with your Local Authority or local store for recycling advice.

The product comes in a package that protects it against damage during shipping. Keep the package until you are sure that all parts have been delivered and the product is working properly. Recycle the package afterwards.

Guarantee

This product carries a guarantee of 24 months starting from the day of purchase. Please retain your receipt as a proof.

This guarantee specifically excludes losses due to:

- Normal wear and tear, including accessory wear
- Overload, misuse or neglect
- Failure of consumable items (such as batteries)
- Repairs attempted by anyone other than an authorized agent
- Accidental damage caused by foreign objects or substances
- Lack of routine maintenance
- Failure to follow manufacturer's guidelines
- Loss of use of the goods

Due to continuous product improvement, we reserve the right to change the product specification without prior notice.

This guarantee does not affect your statutory rights.

For any inquiries relating to the guarantee please contact your retailer: If you purchased this product in B&Q store or website then call 0333 0143101. If you bought this product in SFX outlet or website then call 03330 112 112.



(EN) EU DECLARATION OF CONFORMITY
(FR) DÉCLARATION UE DE CONFORMITÉ
(PL) DEKLARACJA ZGODNOŚCI UE
(RO) DECLARAȚIA DE CONFORMITATE UE
(DE) EU-KONFORMITÄTSEKTLÄRUNG
(ES) DECLARACIÓN UE DE CONFORMIDAD
(PT) DECLARAÇÃO DE CONFORMIDADE UE

Product/ Produit/ Produkt/Produsul/Producto/Produto

- Product name – High Pressure Washer/ Nettoyeur haute pression/ Myjka ciśnieniowa/ Aparat de spălat cu înaltă presiune/ Hochdruckreiniger/ Hidrolimpiadora de alta presión/ Lavadora a alta pressão
- Product model – MPWP2200
- Type / batch or serial number range 000001 to 999999

Name and address of the manufacturer or his authorised representative:

Nom et adresse du fabricant ou de son mandataire:

Nazwa i adres producenta lub jego upoważnionego przedstawiciela:

Denumirea și adresa producătorului sau a reprezentantului său autorizat:

Name und Anschrift des Herstellers oder seines Bevollmächtigten:

Nombre y dirección del fabricante o de su representante autorizado:

Nome e endereço do fabricante ou do respetivo mandatário:

Kingfisher International Products B.V.,
Rapenburgerstraat 175E,
1011 VM Amsterdam,
The Netherlands

This declaration of conformity is issued under the sole responsibility of the manufacturer.

La présente déclaration de conformité est établie sous la seule responsabilité du fabricant.

Niniejsza deklaracja zgodności wydana zostaje na wyłączną odpowiedzialność producenta.

Prezenta declarație de conformitate este emisă pe răspunderea exclusivă a producătorului.

Die alleinige Verantwortung für die Ausstellung dieser Konformitätserklärung trägt der Hersteller.

La presente declaración de conformidad se expide bajo la exclusiva responsabilidad del fabricante.

A presente declaração de conformidade é emitida sob a exclusiva responsabilidade do fabricante.

Object of the declaration/Objet de la declaration/Przedmiot deklaracji/Obiectul declarației/Gegenstand der Erklärung/Objeto de la declaración/Objeto da declaração

Product/Produit/Produkt/Produsul/Producto/Produto

Model/Modèle/Model/Modelul/Modell/Modelo/ Modelo

EAN

High Pressure Washer/ Nettoyeur haute pression/ Myjka ciśnieniowa/ Aparat de spălat cu înaltă presiune/ Hochdruckreiniger/ Hidrolimpiadora de alta presión/ Lavadora a alta pressão

MPWP2200

UK: 5059340104065
EU: 5059340104102

The object of the declaration described above is in conformity with the relevant Union harmonisation legislation:

L'objet de la déclaration décrit ci-dessus est conforme à la législation d'harmonisation de l'Union applicable:

Wymieniony powyżej przedmiot niniejszej deklaracji jest zgodny z odpowiednimi wymaganiami unijnego prawodawstwa harmonizacyjnego:

Obiectul declarației descris mai sus este în conformitate cu legislația relevantă de armonizare a Uniunii:

Der oben beschriebene Gegenstand der Erklärung erfüllt die einschlägigen Harmonisierungsrechtsvorschriften der Union:

El objeto de la declaración descrita anteriormente es conforme con la legislación de armonización pertinente de la Unión:

O objeto da declaração acima descrito está em conformidade com a legislação de harmonização da União aplicável:

2006/42/EC

Machinery Directive

2014/30/EU

Directive Electromagnetic compatibility

2000/14/EC

Outdoor Noise Directive

2011/65/EU,(EU) 2015/863

Directive Restriction of the use of certain hazardous substances in electrical and electronic equipment

2006/42/CE en tant que directive modifiée sur les machines

2014/30 / UE telle que modifiée Directive Compatibilité électromagnétique

2000/14/CE en tant que directive modifiée sur le bruit extérieur

Directive 2011/65 / UE,(UE) 2015/863 telle que modifiée Limitation de l'utilisation de certaines substances dangereuses dans les équipements électriques et électroniques

2006/42/WE w zmienionej dyrektywie maszynowej

2014/30 / UE ze zmianami Dyrektywa Kompatybilność elektromagnetyczna

2000/14/WE w zmienionej dyrektywie w sprawie hałasu na zewnątrz

2011/65 / UE,(UE) 2015/863 ze zmianami Dyrektywa Ograniczenie stosowania niektórych niebezpiecznych substancji w sprzęcie elektrycznym i elektronicznym

2006/42/CE, astfel a fost modificată Directiva privind echipamentele

2014/30/UE, astfel a fost modificată Directiva privind compatibilitatea electromagnetică

2000/14/CE, astfel a fost modificată Directiva privind zgomotul în aer liber

2011/65/UE,(UE) 2015/863 astfel a fost modificată Directiva privind limitarea utilizării anumitor substanțe periculoase în echipamentele electrice și electronice
2006/42/EG als geänderte Maschinenrichtlinie
2014/30/EU in der geänderten Richtlinie Elektromagnetische Verträglichkeit
2000/14/EG in der geänderten Richtlinie über Lärmimflug im Freien
2011/65/EU,(EU) 2015/863 als geänderte Richtlinie Beschränkung der Verwendung bestimmter gefährlicher Stoffe in Elektro- und Elektronikgeräten
Directiva sobre maquinaria modificada 2006/42/CE
2014/30/UE modificada Directiva Compatibilidad electromagnética
2000/14/CE modificada Directiva sobre ruido al aire libre
2011/65/UE,(UE) 2015/863 modificada Directiva Restricción del uso de determinadas sustancias peligrosas en equipos eléctricos y electrónicos

Measured Sound Power Level
Le niveau de puissance acoustique mesuré
Zmierzony poziom mocy akustycznej
Nivel de putere acustică măsurat
Gemessener Schalleistungspegel
Nivel de potencia sonora medido
Nível de potência sonora medido
: 90.3 dB(A)

Guaranteed Sound Power Level
Le niveau de puissance acoustique garant
Gwarantowany poziom mocy akustycznej
Nivel de putere acustică garantat
Garantierter Schalleistungspegel
Nivel de potencia sonora garantizado
Nível de potência sonora garantido
: 93 dB(A)

References to the relevant harmonised standards used or references to the other technical specifications in relation to which conformity is declared:

Références des normes harmonisées pertinentes appliquées, y compris la date de celles-ci, ou des autres spécifications techniques, y compris la date de celles-ci, par rapport auxquelles la conformité est déclarée:
Odwolania do odnośnych norm zharmonizowanych, które zastosowano, wraz z datą normy, lub do innych specyfikacji technicznych, wraz z datą specyfikacji, w odniesieniu do których deklarowana jest zgodność:
Trimiteri la standardele armonizate relevante folosite, inclusiv data standardului, sau trimiteri la celelalte specificații tehnice, inclusiv data specificațiilor, în legătură cu care se declară conformitatea:
Angabe der einschlägigen harmonisierten Normen, die zugrunde gelegt wurden, oder Angabe der anderen technischen Spezifikationen, in Bezug auf die die Konformität erklärt wird:
Referencias a las normas armonizadas pertinentes utilizadas, incluidas las fechas de las normas, o referencias a las otras especificaciones técnicas, incluidas las fechas de las especificaciones, respecto a las cuales se declara la conformidad:
Referências às normas harmonizadas aplicáveis utilizadas, incluindo a data da norma, ou às outras especificações técnicas, incluindo a data da especificação, em relação às quais é declarada a conformidade:

EN 60335-1:2012/A14:2019
EN 60335-2-79: 2012
EN 62233:2008
EN60704-1:2012
EN ISO 3744:2010

EN 55014-1:2006/A2:2011
EN 55014-1:2017
EN 55014-2:1997/A2:2008
EN 55014-2:2015
EN 61000-3-2:2014
EN IEC 61000-3-2:2019
EN 61000-3-3:2013
EN 61000-3-3:2013/A1:2019

Where applicable, the notified body TUV SUD Product Service GmbH;Munich Germany performed MD/EMC and issued the certificate: ELS1380576/ EMC1503577C

Le cas échéant, l'organisme notifié TUV SUD Product Service GmbH;Munich Germany a effectué MD/EMC et a établi le certificate: ELS1380576/ EMC1503577C

W stosownych przypadkach jednostka notyfikowana TUV SUD Product Service GmbH;Munich Germany przeprowadziła MD/EMC i wydała certyfikat: ELS1380576/ EMC1503577C

După caz, organismul notificat TUV SUD Product Service GmbH;Munich Germany a efectuat MD/EMC și a emis certificatul: ELS1380576/ EMC1503577C

Falls zutreffend — Die notifizierte Stelle TUV SUD Product Service GmbH;Munich Germany hat MD/EMC ... und folgende EU-Baumusterprüfbescheinigung ausgestellt: ELS1380576/ EMC1503577C

Si procede, el organismo notificado TUV SUD Product Service GmbH;Munich Germany ha efectuado MD/EMC y expide el certificado: ELS1380576/ EMC1503577C

Se for esse o caso, o organismo notificado: TUV SUD Product Service GmbH;Munich Germany efetuou MD/EMC e emitiu o certificado: ELS1380576/ EMC1503577C

Signed for and on behalf of/Signé par et au nom de/Podpisano w imieniu/Semnat pentru și în numele/Unterzeichnet für und im Namen von/ Firmado en nombre de/Assinado por e em nome de:

Kingfisher International Products B.V.,
Rapenburgerstraat 175E,
1011 VM Amsterdam,
The Netherlands



David Awe
Group Quality & Sustainability Director

: 24-06-2020





**Manufacturer, Fabricant, Producent,
Producător, Fabricante:**

UK Manufacturer:
Kingfisher International Products Limited
3 Sheldon Square
London
W2 6PX
United Kingdom

EU Manufacturer:
Kingfisher International Products B.V.
Rapenburgerstraat 175E
1011 VM Amsterdam
The Netherlands



www.diy.com

www.screwfix.com

www.screwfix.ie

To view instruction manuals online,
visit www.kingfisher.com/products



FR



Nettoyeur à haute pression

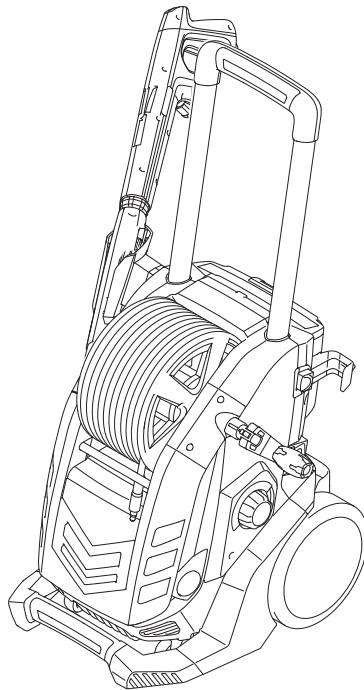

MPWP2200

EAN: 5059340104102



Commençons...

Ces instructions sont destinées à votre sécurité. Veuillez les lire intégralement avant l'utilisation et les conserver pour future référence.



Pour **commencer...**

02

Informations de sécurité

03

Votre produit

11

Avant de commencer

14



Plus en détail...

24

Fonctions du produit

25

Fonctionnement

32

Soin et entretien

33

Dépannage

36

Recyclage et mise au rebut

39

Garantie

39

Déclaration de conformité CE

40

Avertissements de sécurité

1. Les machines ne doivent pas être utilisées par des enfants. Les enfants doivent être surveillés afin qu'ils ne jouent pas avec le produit.
2. Cette machine peut être utilisée par des personnes ayant des capacités physiques, sensorielles ou mentales réduites ou dénuées d'expérience ou de connaissance si elles sont surveillées ou ont reçu des instructions sur l'utilisation de la machine d'une manière sûre et si elles ont compris les risques induits.

Avertissements de sécurité pour nettoyeur à haute pression

1. **AVERTISSEMENT** : Ce produit a été conçu pour une utilisation avec l'agent de nettoyage fourni ou recommandé par le fabricant. L'utilisation d'autres agents de nettoyage ou de produits chimiques peut nuire à la sécurité de la machine.
2. **AVERTISSEMENT** : Pendant l'utilisation des nettoyeurs à haute pression, des aérosols peuvent se former. L'inhalation d'aérosols peut être dangereuse pour la santé.
3. **AVERTISSEMENT** : Les jets à haute pression peuvent être dangereux en cas de mauvaise utilisation. Ne jamais diriger le jet sur des personnes, des équipements électriques sous tension ou sur le produit lui-même.
4. **AVERTISSEMENT** : Ne pas utiliser la machine à proximité de personnes à moins qu'elles ne portent des vêtements de protection.
5. **AVERTISSEMENT** : Ne pas diriger le jet vers soi-même ou d'autres personnes pour nettoyer des vêtements ou chaussures.
6. **AVERTISSEMENT** : Risque d'explosion – Ne pas pulvériser des liquides inflammables.

Pour commencer...

Avertissements de sécurité

7. **AVERTISSEMENT** : Les nettoyeurs à haute pression ne doivent pas être utilisés par des enfants ou du personnel non formé.
8. **AVERTISSEMENT** : Des tuyaux, accessoires et raccords à haute pression sont essentiels pour la sécurité du produit. Utiliser uniquement des tuyaux, accessoires et raccords recommandés par le fabricant.
9. **AVERTISSEMENT** : Afin de garantir la sécurité de la machine, utiliser uniquement des pièces de rechange d'origine provenant du fabricant ou approuvées par le fabricant.
10. **AVERTISSEMENT** : L'eau ayant circulé dans les disconnecteurs est considérée comme étant non potable.
11. **AVERTISSEMENT** : Retirer la fiche de la prise de courant et débrancher de la source électrique pendant le nettoyage et l'entretien et pour le remplacement de pièces ou la conversion de la machine sur une autre fonction.
12. **AVERTISSEMENT** : Ne pas utiliser la machine si un câble d'alimentation ou des pièces importantes de la machine sont endommagés, par exemple dispositifs de sécurité, tuyaux à haute pression, pistolet à gâchette.
13. **AVERTISSEMENT** : Des rallonges inadaptées peuvent être dangereuses. En cas d'utilisation d'une rallonge, elle doit être adaptée à un usage en extérieur et le raccord doit être gardé au sec et au-dessus du sol. Il est recommandé de le faire à l'aide d'un enrouleur de câble qui permet de garder la fiche à 60 mm au moins au-dessus du sol.
14. **AVERTISSEMENT** : Toujours déconnecter du secteur lorsque la machine est laissée sans surveillance.



15. Ne jamais utiliser le produit avec des liquides inflammables ou toxiques ou des liquides présentant des caractéristiques incompatibles avec son fonctionnement correct.
16. Ne jamais utiliser le produit à l'extérieur sous la pluie.
17. Ne jamais bloquer la gâchette du pistolet en position de fonctionnement.
18. Vérifier que l'étiquette signalétique est présente sur le produit ; contactez votre revendeur en cas d'absence. Ne pas utiliser de produits sans étiquette signalétique, car ils ne peuvent pas être identifiés et sont potentiellement dangereux.
19. Ne jamais trafiquer ou ajuster le réglage de la valve de sécurité ou des dispositifs de sécurité.
20. Ne jamais modifier le diamètre d'origine de la buse réglable.
21. Ne jamais laisser le produit sans surveillance pendant son fonctionnement.
22. Ne pas laisser des véhicules rouler sur le tuyau haute pression.
23. Ne pas déplacer le produit en tirant sur le tuyau haute pression.
24. Lorsque le jet à haute pression est dirigé sur des pneus, valves de pneu ou d'autres composants sous pression, il peut être dangereux. Ne pas appliquer un jet concentré et toujours garder la buse à une distance d'au moins 30 cm pendant le nettoyage.
25. Protéger tous les conducteurs électriques du jet d'eau.
26. La haute pression peut provoquer le rebond de pièces : toujours porter les vêtements et équipements de protection requis afin de garantir la sécurité de l'opérateur.

Pour commencer...

Avertissements de sécurité

27. Porter un équipement de protection individuelle (EPI) adapté pendant le fonctionnement, par exemple des chaussures de sécurité, des gants de sécurité, des casques de sécurité avec visière, une protection auditive, etc.
28. Faire attention au rebond : tenir fermement le pistolet en actionnant la gâchette.
29. Respecter la réglementation de la régie locale d'approvisionnement en eau. En vertu de la norme EN 12729 (BA), le produit peut être raccordé directement au réseau d'approvisionnement en eau potable uniquement si le tuyau fourni est équipé d'un disconnecteur avec un dispositif d'évacuation.
30. Évacuer la pression résiduelle avant de débrancher le tuyau du produit.
31. Vérifier avant chaque utilisation et à intervalles réguliers que toutes les fixations métalliques sont bien vissées et que les composants du produit sont en bon état ; vérifier l'absence de pièces cassées ou usées.
32. **AVERTISSEMENT** : Utiliser uniquement des détergents compatibles avec les matériaux de revêtement du tuyau à haute pression et avec d'autres revêtements.
33. Le raccordement électrique doit être effectué par un électricien qualifié et être conforme à la norme IEC 60364-1. Il est recommandé que l'alimentation électrique à cette machine inclue un disjoncteur différentiel qui coupera l'alimentation si le courant de fuite à la terre dépasse 30 mA pendant 30 ms ou un dispositif garantissant la connexion à la terre
34. Si le câble d'alimentation est endommagé, il doit être remplacé par le fabricant, son agent après-vente ou des personnes aux qualifications similaires afin d'éviter les risques.

Les informations suivantes s'appliquent aux utilisateurs professionnels seulement, mais ce sont de bonnes pratiques pour tous les utilisateurs :

Réduction des vibrations et du bruit

Pour réduire l'impact de l'émission sonore et vibratoire, limitez le temps d'utilisation, utilisez des modes opérationnels à faible niveau vibratoire et sonore et portez des équipements de protection individuelle.

Prendre en considération les points suivants pour minimiser les risques d'exposition aux vibrations et aux bruits :

1. Utiliser le produit tel que cela est prévu par sa conception et le présent mode d'emploi.
2. S'assurer que le produit est en bon état et bien entretenu.
3. Utiliser des accessoires adaptés au produit et s'assurer qu'ils sont en bon état.
4. Conserver une prise ferme sur les poignées / surfaces de préhension.
5. Entretenir ce produit en conformité avec ce mode d'emploi et bien le lubrifier (le cas échéant).
6. Organiser le travail de façon à répartir l'utilisation d'outils hautement vibratoires sur une période plus longue.
7. L'utilisation prolongée du produit expose l'utilisateur à des vibrations pouvant provoquer une série de symptômes collectivement connus en tant que syndrome vibratoire mains-bras, par exemple blanchiment des doigts ; ainsi que des maladies spécifiques telles que le syndrome du canal carpien. Pour réduire ce risque lors de l'usage du produit, toujours porter des gants de protection et gardez vos mains au chaud.

Avertissements de sécurité

Urgences

Familiarisez-vous à l'utilisation de ce produit à l'aide du présent mode d'emploi. Mémorisez les consignes de sécurité et suivez-les à la lettre. Cela permet de prévenir les risques et dangers.

1. Soyez toujours vigilant lors de l'utilisation de ce produit, afin de pouvoir identifier et gérer rapidement les risques. Une intervention rapide peut permettre de prévenir une blessure grave et un dégât matériel.
2. Éteignez et débranchez de l'alimentation électrique en cas de dysfonctionnements. Faites vérifier la machine par un professionnel qualifié et réparer si besoin avant de la réutiliser.

Risques résiduels

Même si vous utilisez ce produit en conformité avec toutes les exigences en matière de sécurité, des risques éventuels de blessure et de dommage persistent. Les dangers suivants peuvent apparaître en lien avec la structure et la conception de ce produit :





1. Des atteintes à la santé résultant de l'émission vibratoire si le produit est utilisé sur une période prolongée ou n'est pas géré d'une manière adaptée ou s'il n'est pas entretenu correctement.
2. Blessures et dégâts matériels liés aux accessoires cassés ou à l'impact soudain pendant l'utilisation avec des objets cachés.
3. Risque de blessure et de dégât matériel provoqué par la projection d'objets.



AVERTISSEMENT ! Ce produit émet un champ électromagnétique pendant le fonctionnement ! Ce champ peut interférer dans certaines circonstances avec des implants médicaux actifs ou passifs ! Pour réduire le risque de blessures sérieuses ou fatales, nous conseillons aux personnes porteuses d'implants médicaux de consulter leur médecin et le fabricant de l'implant médical avant d'utiliser ce produit !

Symboles

Sur le produit, l'étiquette signalétique et dans ces instructions, vous trouverez entre autres les symboles et abréviations suivants. Familiarisez-vous avec pour réduire les risques tels que des blessures corporelles ou des dégâts matériels.

V~	Volt, (courant alternatif)
Hz	Hertz
W	Watt
/min or min ⁻¹	Par minute
mm	Millimètre
kg	Kilogramme
dB(A)	Décibel (pondéré A)
m/s ²	Mètre par seconde carrée
MPa	Mégapascal, unité de pression
bar	Unité de pression
IPX5	Le produit est protégé contre l'eau (sortant d'une buse) dans toutes les directions.
yyWxx	Code de la date de fabrication, année de production (20yy) et semaine de production (Wxx).
	Bloquer / pour serrer ou fixer.
	Débloquer / pour desserrer.
	Remarque.
	Attention / Avertissement.

Pour commencer...

Symbols



Lire le mode d'emploi.



Porter une protection auditive.



Porter une protection oculaire.



Porter une protection respiratoire.



Porter des gants de protection.



Porter des chaussures de protection anti-dérapantes.



Éteindre le produit et le débrancher de l'alimentation avant l'assemblage, le nettoyage, les réglages, l'entretien, le rangement et le transport.



Toujours s'assurer que les tiers et les animaux restent à une distance de sécurité du produit pendant son fonctionnement. En général, les enfants ne doivent pas approcher la zone d'utilisation du produit.



Ne pas exposer le produit à la pluie ou à l'humidité.



Ce produit ne convient pas à un raccordement au réseau d'eau potable.



Ne pas diriger le jet d'eau sur des personnes, animaux, équipements électriques ou sur le produit lui-même.



Bloquer les deux freins pendant le fonctionnement.



Débloquer les deux freins pendant le transport.



Valeur du niveau de puissance acoustique garanti en dB.



Ce produit est de classe de protection II. Ce qui signifie qu'il est équipé d'une isolation renforcée ou double.

Le produit satisfait aux directives européennes en vigueur et une méthode d'évaluation de conformité de ces directives a été effectuée.

Pictogramme DEEE. Les produits électriques usagés ne doivent pas être jetés avec les déchets ménagers. Veuillez recycler en présence d'équipements. Vérifiez auprès de votre autorité locale ou de votre magasin local pour obtenir des conseils sur le recyclage.

Votre produit

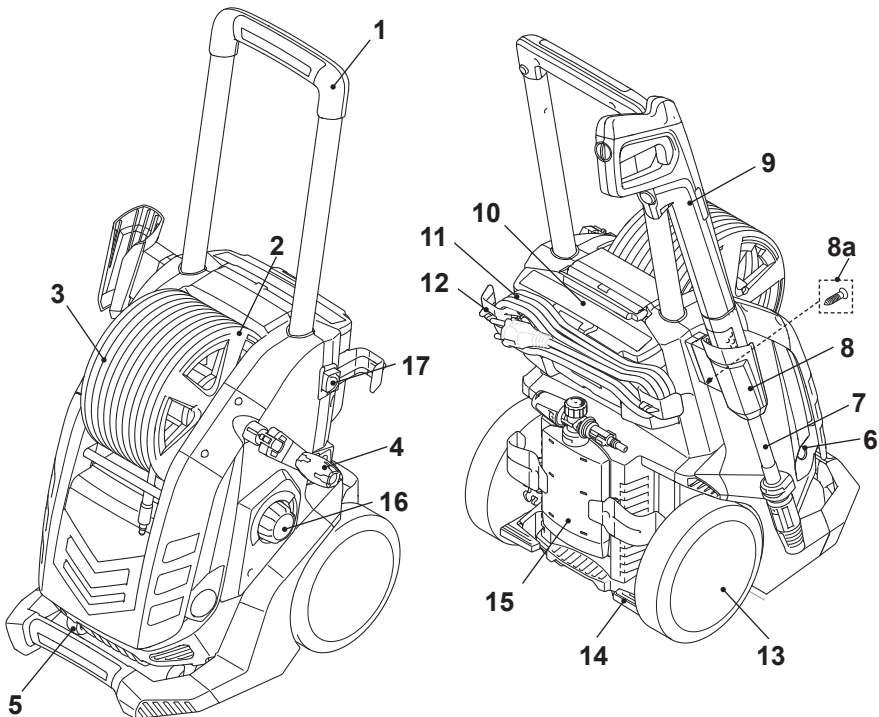

Pour commencer...

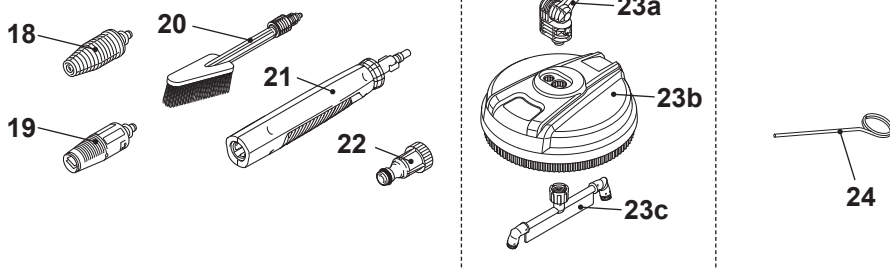

- | | |
|---|--|
| 1. Poignée de transport | 13. Roue arrière (x 2) |
| 2. Enrouleur de tuyau | 14. Pédale de frein (x 2) |
| 3. Tuyau haute pression | 15. Réservoir à détergent |
| 4. Manivelle | 16. Interrupteur Marche/Arrêt 0/1/2 |
| 5. Roue avant (x 2) | 17. Bouton de verrouillage |
| 6. Entrée d'eau | 18. Buse rotative |
| 7. Extension de lance | 19. Buse variable |
| 8. Support du pistolet de pulvérisation | 20. Brosse pour jantes |
| a) Vis de fixation | 21. Extension de lance courte |
| 9. Pistolet de pulvérisation | 22. Adaptateur de tuyau d'entrée d'eau |
| 10. Compartiment à accessoires | 23. Brosse pour terrasse |
| 11. Câble d'alimentation | 24. Aiguille de nettoyage |
| 12. Support du câble d'alimentation (x 2) | |

Caractéristiques techniques

Généralités

- | | |
|--|-------------------------|
| > Tension nominale / fréquence | : 220 – 240 V ~ / 50 Hz |
| > Entrée nominale | : 2200 W |
| > Pression nominale | : 11,5 MPa |
| > Pression maximale admise | : 15 MPa |
| > Pression maximale de l'entrée d'eau | : 1 MPa |
| > Débit nominal | : 5,5 l/min |
| > Débit nominal maximal | : 8,33 l/min |
| > Température nominale | : 50°C |
| > Force de recul du pistolet à pression maximale | : < 2,5 Nm |
| > Classe de protection | : II ☐ |
| > Niveau de protection | : IPX5 |

- > **Poids** : 14,7 kg
- > **Dimensions** : 441 X 479 X 864 mm

Tuyau à haute pression

- > **Pression admise** : 20 MPa
- > **Température maximale** : 60 °C
- > **Longueur** : 10 m

Tuyau à eau (non fourni)

- > **Qualité** : tuyau en PVC renforcé
- > **Diamètre** : min. Ø 12,7 mm (½")
- > **Longueur maximale** : 10 m

Niveau sonore

- > **Niveau de pression sonore L_{pA}** : 78,8 dB(A)
- > **Incertitude K_{pA}** : 2,50 dB(A)
- > **Niveau de puissance acoustique mesuré L_{WA}** : 90,3 dB(A)
- > **Incertitude K_{WA}** : 2,50 dB(A)
- > **Niveau de puissance acoustique garanti L_{WA} (selon 2000/14/CE amendée par 2005/88/CE)** : 93 dB(A)

Niveau de vibration

- > **Valeur d'émission vibratoire déclarée a_{hd}** : <2,5 m/s²
- > **Incertitude K** : 1,0 m/s²

Les valeurs sonores ont été déterminées en conformité avec le code d'essai acoustique mentionné dans la norme EN 60335-2-79 en utilisant les normes de base ISO 3744 et ISO 11203.

Le niveau de l'intensité sonore pour l'opérateur peut dépasser 80 dB(A) et des mesures de protection auditive sont nécessaires.

La valeur de vibration déclarée a été mesurée en conformité avec une méthode normée d'essai (selon EN 60335-2-79) et peut être utilisée pour la comparaison de produits. La valeur de vibration déclarée peut également être utilisée dans une analyse préliminaire d'exposition.

Caractéristiques techniques



AVERTISSEMENT ! En fonction de l'usage réel du produit, les valeurs de vibration peuvent différer du total déclaré ! Adoptez des mesures appropriées pour vous protéger des expositions aux vibrations. Prenez en compte tout le processus de travail en incluant les périodes pendant lesquelles le produit fonctionne à vide ou est éteint. Des mesures adaptées incluent entre autres un entretien et un soin réguliers du produit et des accessoires de coupe, garder les mains au chaud, des pauses régulières et une planification adaptée des processus de travail.

Explication de la plaque signalétique

MPWP2200

M = MacAllister

PW = Nettoyeur à haute pression

P2200 = Puissance 2200 W

P rated: Pression nominale

P max: Pression admise

Q rated: Débit nominal

Q max: Débit max

p IN MAX: Pression maximale de l'entrée d'eau

Déballage



AVERTISSEMENT ! Le produit est lourd, demandez de l'aide à une autre personne si besoin !

1. Déballer toutes les pièces et placez-les sur une surface plate et stable.
2. Retirez tous les matériaux d'emballage et les dispositifs d'expédition le cas échéant.
3. Assurez-vous que le contenu livré est complet et intact. Si vous constatez des pièces manquantes ou endommagées, n'utilisez pas le produit, mais contactez votre revendeur. L'utilisation d'un produit incomplet ou endommagé représente un risque pour les personnes et les biens.
4. Assurez-vous que vous avez tous les accessoires et outils nécessaires au montage et à l'utilisation. Cela inclut également un équipement de protection individuelle adapté.



AVERTISSEMENT ! Le produit et l'emballage ne sont pas des jouets !

Les enfants ne doivent pas jouer avec des sacs en plastique, les films et les petites pièces !

Il existe un danger d'étouffement et de suffocation !

Vous aurez besoin de

(items not supplied)

Équipement de protection individuelle adapté

Tournevis cruciforme

Tuyau à eau

(items supplied)

Extension de lance (7)

Support du pistolet de pulvérisation (8)

Vis de fixation (8a)

Pistolet de pulvérisation (9)

Buse rotative (18)

Buse variable (19)

Brosse pour jantes (20)

Extension de lance courte (21)

Adaptateur de tuyau d'entrée d'eau (22)

Brosse pour terrasse (23)

Pour commencer...

Montage



AVERTISSEMENT ! Le produit doit être entièrement monté avant l'utilisation ! N'utilisez pas un produit s'il est uniquement monté partiellement ou assemblé avec des pièces endommagées !

Suivez les instructions d'assemblage étape par étape et utilisez les images fournies comme guide visuel pour assembler facilement le produit !

Ne pas insérer les blocs-batteries avant que l'outil électrique soit complètement assemblé !



REMARQUE : Être prudent avec les petites pièces retirées pendant l'assemblage ou les réglages. Les protéger de la perte.

Support du pistolet de pulvérisation

1. Coulissez le support du pistolet de pulvérisation (8) sur le produit et fixez-le avec la vis (8a) (Image 1).

Montage

Tuyau haute pression

1. Insérez le connecteur (3a) du tuyau haute pression (3) dans le port de raccordement du tuyau (9a) du pistolet de pulvérisation (9). Vérifiez qu'il s'enclenche en position (Image 2). Appuyez sur le bouton de déverrouillage (9b) pour déverrouiller si nécessaire.

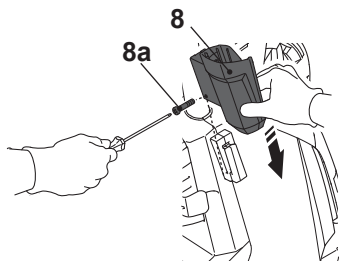

Image 1

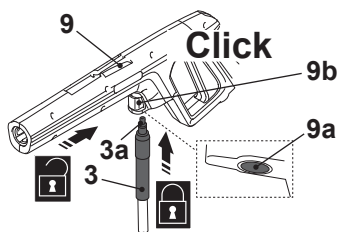

Image 2

Brosse pour terrasse

1. Alignez le connecteur d'angle (23a) avec les trous sur le carter (23b) et insérez le connecteur d'angle dans le carter (Image 3, étape 1).
2. Raccordez l'arbre rotatif (23c) au connecteur d'angle (étape 2).
3. Fixez le raccord avec l'écrou (23d) (étape 3).

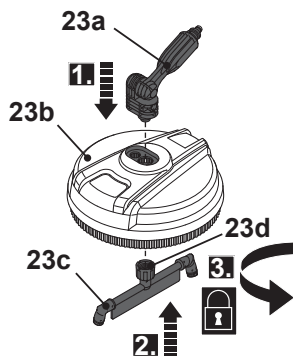
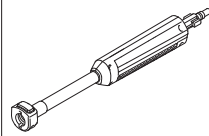
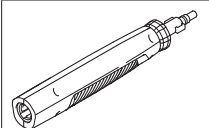

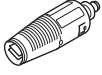
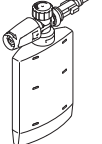
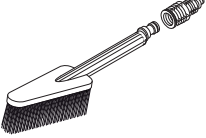
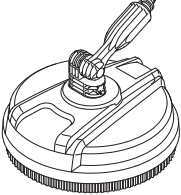

Image 3

Deux extensions de lance (7, 22) et plusieurs accessoires sont fournis avec ce produit.

Veuillez vérifier les caractéristiques techniques de tous les accessoires que vous achetez afin de garantir qu'ils sont compatibles avec ce produit.

Illustration	Description	Application
	Extension de lance (7)	À utiliser en association avec le pistolet de pulvérisation, l'extension de lance courte, la buse, la brosse pour terrasse et la brosse pour jantes.
	Extension de lance courte (21)	À utiliser en association avec le pistolet de pulvérisation, l'extension de lance et la brosse pour terrasse.

	Buse rotative (18)	À utiliser pour le nettoyage à haute pression en association avec l'extension de lance.
	Buse variable (19)	Jet en éventail et bâton à utiliser en association avec l'extension de lance.
	Réservoir à détergent (15)	Réglage haute pression pour appliquer du détergent. À utiliser en association avec le pistolet de pulvérisation.
	Brosse à jantes (20) avec adaptateur (20a)	Nettoyage de roues et de jantes sur les véhicules. À utiliser en association avec l'extension de lance.
	Brosse pour terrasse (23)	Nettoyage des sols, par exemple allée de jardin et cours. À utiliser en association avec l'extension de lance et l'extension de lance courte.

Fixation des accessoires

1. Alignez et insérez les ergots (7a) de l'extension de lance courte (7) dans les rainures du port de raccordement du pistolet de pulvérisation (9) (Image 4, étape 1).
2. Fixez solidement l'extension de lance (7) en la tournant dans le sens horaire pour la bloquer en position (étape 2). Veillez à ce que la flèche sur le pistolet de pulvérisation soit alignée avec la flèche sur l'extension de lance.

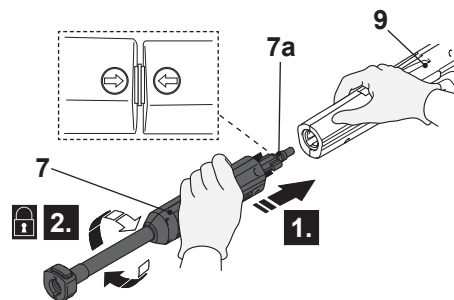
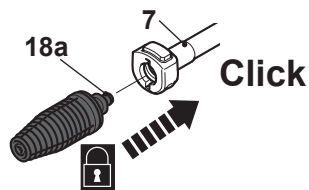

Image 4

Montage

- Alignez les ergots (18a) de la buse avec les rainures du port de raccordement de l'extension de lance (7) (Image 5).
- Insérez la buse jusqu'au bout du port de raccordement. Vérifiez qu'il est correctement enclenché.



Retrait des accessoires

- Appuyez sur le bouton de déverrouillage (7b) (Image 6, étape 1) et retirez la buse (étape 2).
- Poussez l'extension de lance (7) vers le pistolet de pulvérisation (9) (Image 7, étape 1) et tournez-la dans le sens anti-horaire (étape 2) pour la retirer (étape 3).

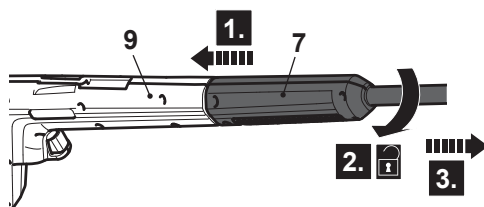
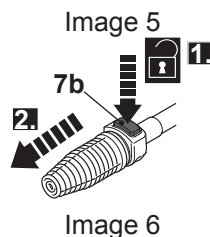

Image 7

Buse rotative

La buse rotative haute pression est conçue pour un nettoyage maximal. Tenez toujours la tige de pulvérisation à une distance de 15 à 20 cm de la surface à nettoyer.

- Fixez toujours l'extension de lance (7) lorsque vous utilisez la buse rotative (18) (Image 8).

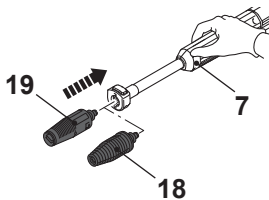

Image 8

Buse variable

La buse variable est destinée à un large choix d'applications et d'effets nettoyants.

- Utilisez toujours la buse variable (19) avec l'extension de lance (7) fixée (Image 8).

2. Tournez la buse variable pour régler le jet d'eau en fonction de la surface à nettoyer (Image 9).
3. Utilisez le jet en éventail pour nettoyer les revêtements, parements en bois, véhicules, etc.
4. Commencez toujours en utilisant la pulvérisation en éventail et en vaporisant à une distance d'au moins 30 cm pour ne pas endommager la surface du matériau nettoyé.
5. Utilisez le jet bâton pour un effet nettoyant maximal.

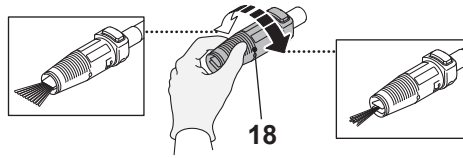

Image 9

Brosse pour jantes

La brosse pour jantes est spécialement conçue pour nettoyer des jantes et des roues de véhicule.

Accessoires

1. Fixez l'extension de lance (7) sur le pistolet de pulvérisation (9) (Image 10).
2. Fixez la brosse pour jantes (20) sur l'extension de lance.
3. 3. Tournez légèrement la brosse pour jantes afin qu'elle soit alignée dans la bonne position si nécessaire.

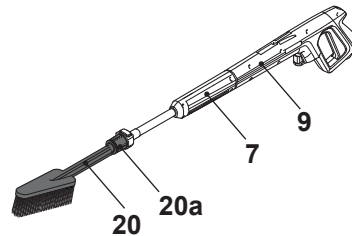

Image 10

Pour commencer...

Accessoires

Brosse pour terrasse

Le nettoyeur de terrasse est spécialement conçu pour nettoyer de larges surfaces plates.

1. Fixez toujours l'extension de lance courte (21) lorsque vous utilisez la brosse pour terrasse.
2. Alignez et insérez les ergots (21a) de l'extension de lance courte (21) dans les rainures du port de raccordement du pistolet de pulvérisation (9) (Image 11, étape 1).
3. Tournez l'extension de lance courte dans le sens horaire pour la bloquer en position (étape 2). Veillez à ce que la flèche sur le pistolet de pulvérisation soit alignée avec la flèche sur l'extension de lance.

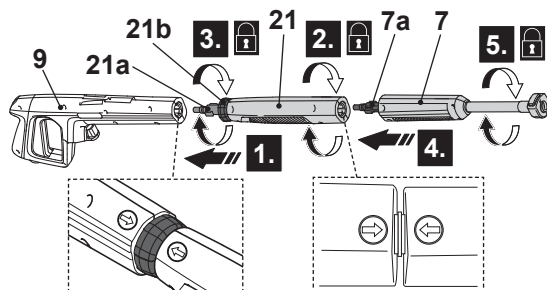

Image 11

4. Fixez solidement l'extension de lance courte (21) en tournant le manchon (21b) dans le sens horaire (étape 3).
5. Alignez et insérez les ergots (7a) de l'extension de lance (7) dans les rainures du port de raccordement de l'extension de lance courte (21) (étape 4).
6. Fixez solidement l'extension de lance (7) en la tournant dans le sens horaire pour la bloquer en position (étape 5). Veillez à ce que la flèche sur l'extension de lance courte soit alignée avec la flèche sur l'extension de lance.
7. Fixez la brosse pour terrasse (23) sur l'extension de lance (7) (Image 12).
8. L'angle du connecteur (23a) peut être réglé si besoin.

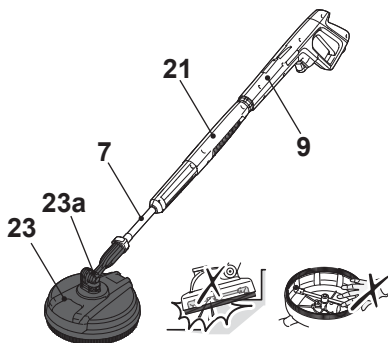

Image 12



AVERTISSEMENT ! La brosse pour terrasse est destinée à être utilisée uniquement sur des surfaces plates de terrasse ! Ne pas tenter de l'utiliser sur des marches ou verticalement sur des murs. Ne jamais tenter de toucher la buse rotative pendant le fonctionnement.

Réservoir à détergent

Certains nettoyages peuvent être réalisés avec de l'eau seulement mais pour la plupart des tâches il est judicieux d'utiliser un détergent. Un détergent permet un trempage rapide de la saleté, de sorte que l'eau à haute pression peut pénétrer et retirer plus efficacement la saleté.

1. Dévissez le bouchon du réservoir à détergent. Versez un détergent adapté dans le réservoir puis revissez le bouchon.
2. Alignez et insérez les ergots (15a) du réservoir à détergent (15) avec les rainures du port de raccordement du pistolet de pulvérisation (9) (Image 13, étape 1).
3. Fixez solidement le réservoir à détergent en le tournant dans le sens horaire pour le bloquer en position (étape 2).

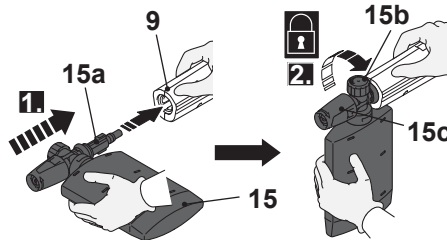

Image 13

4. Tournez la molette de débit (15b) pour ajuster le débit du détergent. Pendant le fonctionnement, le détergent se mélange automatiquement à l'eau et est libéré au travers de la buse à détergent (15c).

Accessories



REMARQUE : Utilisez uniquement des détergents doux, respectueux de l'environnement. Ne jamais utiliser de produits chimiques agressifs, de détergents abrasifs ou similaires pour ne pas porter atteinte à votre santé, au produit et à l'environnement.



AVERTISSEMENT ! Éviter le contact cutané avec des détergents, en particulier avec les yeux ! En cas de contact du détergent avec les yeux, rincez-les à l'eau propre et consultez immédiatement un médecin !

Raccordement à l'alimentation en eau



AVERTISSEMENT ! Ce produit n'est pas prévu pour être raccordé à un raccordement au réseau d'eau potable !

Respectez la réglementation de votre fournisseur local lors du raccordement du produit à la conduite d'alimentation en eau ! Il est interdit de raccorder ce produit à l'équipement en eau potable sans un disconnecteur correspondant aux normes EN 12729 type BA ou EN 61770 ! Assurez-vous que le tuyau présente un diamètre d'au moins \varnothing 12,7 mm (1/2") et qu'il est renforcé !

1. Fixez l'adaptateur de tuyau d'entrée d'eau (22) sur l'entrée d'eau (6) (Image 14).
2. Fixez un tuyau à eau adapté (non fourni) à l'alimentation en eau puis l'autre extrémité sur l'adaptateur de tuyau d'entrée d'eau (22).
3. Ouvrez l'alimentation en eau.

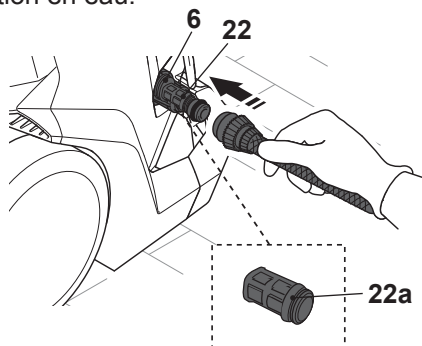

Image 14



REMARQUE : L'adaptateur de tuyau d'entrée d'eau (22) contient un filtre (22a) pour protéger le produit des particules plus grosses. Vérifiez que le filtre est correctement fixé en position. Ne pas laisser l'adaptateur de tuyau d'entrée d'eau sans filtre.

Branchement à l'alimentation électrique

1. Assurez-vous que l'interrupteur Marche/Arrêt (16) est dans sa position arrêt (« 0 »).
2. Branchez la fiche à une prise de courant adaptée.



AVERTISSEMENT ! Vérifiez la tension ! La tension doit correspondre aux informations sur l'étiquette signalétique !
En cas d'utilisation d'une rallonge, elle doit convenir à une utilisation en extérieur avec des prises protégées contre la projection d'eau. Veillez à ce que la rallonge soit d'une taille et d'un type adaptés à votre produit ($\geq 1.5 \text{ mm}^2$) !



AVERTISSEMENT ! Le raccordement électrique doit être effectué par un électricien qualifié et être conforme à la norme IEC 60364-1. Il est recommandé que l'alimentation électrique à cette machine inclue un disjoncteur différentiel qui coupera l'alimentation si le courant de fuite à la terre dépasse 30 mA pendant 30 ms ou un dispositif garantissant la connexion à la terre.

3. Votre produit est maintenant prêt à être utilisé.

Pour commencer...

Plus en détail...



Fonctions de produit	25
Fonctionnement	32
Entretien et maintenance	33
Dépannage	36
Recyclage et mise au rebut	39
Garantie	39
Déclaration de conformité CE	40

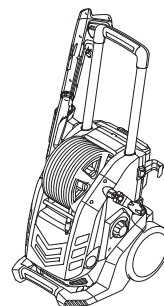

Utilisation prévue

Ce nettoyeur à haute pression MPWP2200 est conçu avec une entrée nominale de 2200 watts.

L'utilisation conforme de ce produit inclut le nettoyage de véhicules, bâtiments, terrasses, façades et équipements de jardin avec de l'eau propre et des détergents chimiques biodégradables. De même, vous pouvez retirer de la saleté tenace, par exemple des pavés de dallage ou des gouttières.

Ce produit ne doit pas être utilisé pour nettoyer des vêtements, chaussures et autres textiles. Le jet d'eau ne doit pas être dirigé vers des personnes, animaux, équipements électriques ou sur le produit lui-même. Ne pas laver d'objets contenant des matériaux nocifs pour la santé (par exemple amiante). Ne pas utiliser le produit avec des liquides inflammables, explosifs et toxiques.

Pour des raisons de sécurité, il est important de lire le mode d'emploi dans sa totalité avant la première utilisation et de respecter toutes les instructions qu'il contient.

Manivelle et enrouleur de tuyau

Utilisez la manivelle pour faire tourner l'enrouleur de tuyau. L'enrouleur de tuyau est utilisé pour ranger le tuyau haute pression.

1. Sortez la manivelle (4) du carter et dépliez-la pour la débloquer et débloquer l'enrouleur de tuyau (2) (Image 16).
2. Tirez le tuyau haute pression (3) hors de l'enrouleur de tuyau (2) pour l'utiliser.
3. Tournez la manivelle (4) dans le sens horaire pour enrouler le tuyau haute pression (3) et le ranger. Relâchez la pression dans le tuyau avant d'enrouler le tuyau : éteignez le produit à l'aide des commandes et appuyez sur la gâchette du pistolet jusqu'à ce que la pression soit évacuée.
4. Alignez et insérez les ergots (4a) de la manivelle avec les rainures (4b) pour bloquer l'enrouleur de tuyau et la manivelle. Pliez ensuite la manivelle.

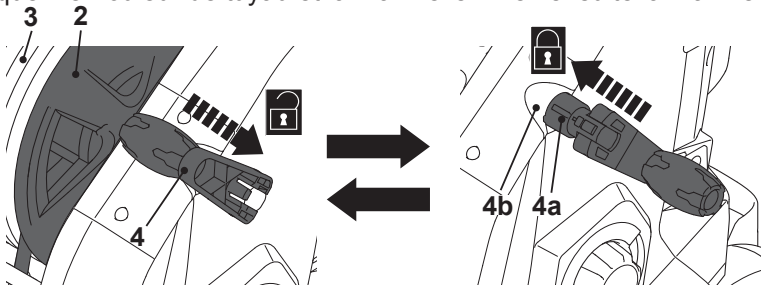

Image 15

Manivelle et enrouleur de tuyau



REMARQUE : Evitez toujours de dérouler entièrement le tuyau pour l'utilisation afin d'éviter des dommages et blessures.

Supports

Support du câble d'alimentation

Utilisez le support du câble d'alimentation (12) pour ranger le câble d'alimentation (11) (Image 16).

Support du pistolet de pulvérisation

Utilisez le support supérieur du pistolet de pulvérisation (8) pour ranger le pistolet de pulvérisation (9) et l'extension de lance (7) (Image 16).

Support d'accessoires

Les accessoires (réservoir à détergent (15), buses (18,19), extension de lance courte (21), brosse pour jantes (20)) peuvent être rangés à l'arrière du produit (Image 16).

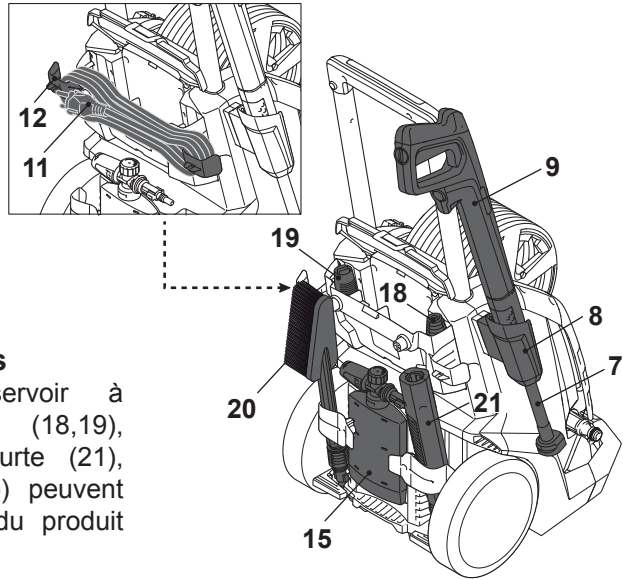

Image 16

Poignée de transport

1. Appuyez sur le bouton de verrouillage (17) pour débloquer la poignée de transport (1) (Image 17, étape 1).
2. Déplacez la poignée de transport (1) sur la position souhaitée (position haute/basse) (étape 2).
3. Veillez à ce que la poignée soit correctement engagée et que le bouton de verrouillage revienne dans sa position par défaut (étape 3).

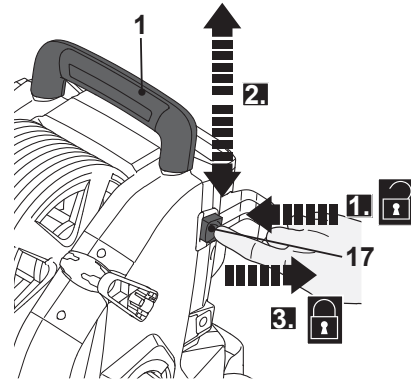

Image 17

Interrupteur Marche/Arrêt

Ce produit est équipé du système Dual Speed (DSS).

1. Placez le bouton Marche/Arrêt (16) dans sa position « 1 » pour démarrer le produit et travailler en **MODE ÉCO** (vitesse basse) (Image 18, A). Le **MODE ÉCO** permet d'économiser jusqu'à 25% de la consommation énergétique.
2. Placez le bouton Marche/Arrêt (16) dans sa position « 2 » pour démarrer le produit et travailler en **PUISSANCE MAX** (vitesse élevée) (Image 18, B).
3. Placez l'interrupteur Marche/Arrêt (16) sur sa position « 0 » pour éteindre le produit (Image 18, C).

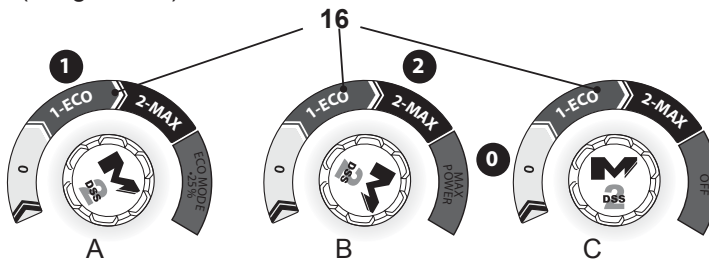

Image 18

Verrouillage de la gâchette

Le pistolet de pulvérisation (9) est équipé d'un verrouillage de la gâchette (9c) afin d'empêcher une activation accidentelle de la gâchette (9d).

Verrouillage de la gâchette

Activer le verrouillage de la gâchette

Lorsque le verrouillage de la gâchette (9c) est activé, la gâchette du pistolet de pulvérisation (9d) est désactivée (Image 19, A).

Utilisez le verrouillage de la gâchette lorsque le produit n'est pas utilisé, lorsqu'il est laissé sans surveillance ou pendant l'assemblage d'accessoires supplémentaires.

Désactiver le verrouillage de la gâchette

Lorsque le verrouillage de la gâchette (9c) est désactivé, la gâchette du pistolet de pulvérisation (9d) est activée et peut être utilisée (Image 19, B).

Appuyez sur la gâchette, un jet d'eau sort de la buse. Relâchez la gâchette pour arrêter le jet d'eau.

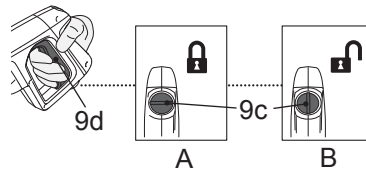

Image 19

Freins de roue arrière

Utilisez les freins pour bloquer les roues arrière et empêcher un mouvement involontaire du produit.

1. Appuyez sur la pédale de frein (14) pour bloquer la roue arrière. Déplacez légèrement la roue afin de vérifier que le levier de frein est correctement engagé (Image 20).

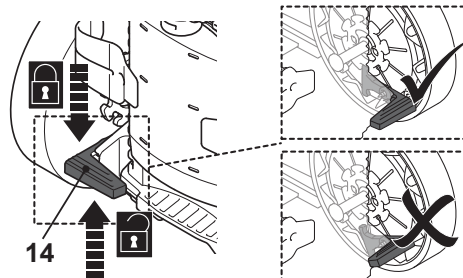

Image 20



REMARQUE : Activez toujours les deux freins en même temps pendant le fonctionnement.



2. Soulevez la pédale de frein (14) pour débloquer la roue arrière.

Interrupteur anti-surcharge

En cas de surcharge, le moteur s'arrête. Dans ce cas, éteignez le produit, débranchez la fiche secteur et laissez-le refroidir pendant 10 minutes, puis répétez la procédure de démarrage telle qu'elle est décrite dans le chapitre « Fonctionnement général ».

Si le problème persiste, contactez votre centre de service après-vente agréé.

Valve de sécurité

La valve de sécurité est une soupape de limitation de pression. En relâchant la gâchette (8b), la valve s'ouvre et libère la pression présente dans la pompe.

Dispositif marche-arrêt automatique du moteur

Le dispositif marche-arrêt automatique du moteur est activé par la gâchette (8b) du pistolet de pulvérisation (8). En relâchant la gâchette (8b), la pression dynamique coupe automatiquement le moteur. En appuyant sur la gâchette (8b), la chute automatique de la pression fait démarrer le moteur et la pression est restaurée après un léger délai.

Fonctionnement général

1. Vérifier l'absence de dommage sur le produit, son câble d'alimentation et la prise ainsi que sur les accessoires. N'utilisez pas le produit s'il est endommagé ou montre des signes d'usure.
2. Vérifier à deux fois que les accessoires et fixations sont bien attachés.
3. Maintenez toujours le pistolet de pulvérisation par sa poignée et sa surface de préhension. Gardez la poignée et la surface de préhension sèches et exemptes de lubrifiant pour garantir un maintien sûr.
4. Assurez-vous que les orifices d'aération sont toujours dégagés et propres. Nettoyez-les si nécessaire avec une brosse douce. Des orifices d'aération obstrués peuvent provoquer une surchauffe et des dommages au produit.
5. Éteignez immédiatement l'outil si vous êtes troublé par quelqu'un entrant dans la zone de travail pendant que vous travaillez. Attendez toujours l'arrêt complet du produit avant de le poser.
6. Ne vous surmenez pas. Faites régulièrement des pauses pour garantir que vous puissiez rester concentré sur le travail et conserver un contrôle total de l'outil.

Utilisation



AVERTISSEMENT ! Ne pas utiliser le produit avec un robinet d'eau fermé ! Cela provoque un fonctionnement à sec puis un endommagement du produit !

Les forces de recul sont le résultat de la compression de la gâchette ! Par conséquent, maintenez toujours le pistolet de pulvérisation à deux mains !

Veillez à garder une posture sûre ! Une manipulation incorrecte peut provoquer des blessures !



AVERTISSEMENT ! Ne pas faire fonctionner le produit lorsque la température ambiante est inférieure à 0 °C. L'eau gèlerait à l'intérieur du produit et l'endommagerait.

1. Activez les deux freins pour bloquer les roues arrière du produit.
2. Raccordez le produit à l'alimentation en eau comme cela est décrit.
3. Ouvrez entièrement le robinet d'eau.
4. Maintenez le pistolet de pulvérisation (9) à deux mains.
5. Dirigez la buse loin de vous en direction de la surface à nettoyer (Image 21).



Image 21

6. Déverrouillez la gâchette (9d) et pressez-la jusqu'à ce qu'une quantité constante d'eau sorte de la buse pour permettre à l'air emprisonné dans le tuyau de s'échapper.
7. Relâchez la gâchette et allumez le produit.
8. Maintenez le pistolet de pulvérisation (9) à deux mains. Dirigez le jet d'eau vers l'objet à nettoyer et pressez la gâchette.



AVERTISSEMENT ! Faites attention au recul lors de la compression de la gâchette !



REMARQUE : Gardez toujours une distance raisonnable entre la buse et l'objet à nettoyer afin d'éviter un dommage. Renseignez-vous auprès de votre revendeur spécialisé si vous avez besoin de conseils.

9. Relâchez la gâchette pour arrêter le jet d'eau.

Conseils



AVERTISSEMENT ! Empêchez l'eau de pénétrer dans les orifices d'aération du produit pour minimiser le risque de dommage au produit.

1. Dissolvez la saleté en appliquant du détergent mélangé à de l'eau sur la surface encore sèche. Laissez agir le détergent sur la surface pendant quelques minutes mais ne le laissez pas sécher.
2. Pour traiter des surfaces verticales, travaillez du bas vers le haut. Rincez du bas vers le haut, utilisez le jet à haute pression à une distance minimale de 30 cm à un angle de 45° puis du haut vers le bas.
3. Dans certains cas, un brossage est nécessaire pour retirer la saleté. La haute pression n'est pas toujours la meilleure solution pour obtenir de bons résultats de nettoyage car elle peut endommager certaines surfaces. Le réglage du jet de buse le plus élevé ne devrait pas être utilisé sur des pièces fragiles ou peintes ou sur des composants sous pression (par exemple pneus, valves de gonflage, etc.).
4. Un lavage efficace dépend à la fois de la pression et du volume d'eau utilisé, dans la même proportion.
5. Commencez par vaporiser sur une zone de test, exempte de personnes et d'objets.

Revêtements en bois et vinyle (MODE ÉCO)

1. Réduisez votre zone de travail à des sections plus petites et nettoyez chaque section l'une après l'autre pour des résultats optimaux.
2. Rincez à haute pression avec la pulvérisation en éventail en gardant la buse à une distance de 15 à 25 cm au moins de la surface à nettoyer.
3. Maintenez une distance plus grande de la zone à nettoyer lorsque vous utilisez la pulvérisation avec jet.
4. Prudence ! Augmentez la distance par rapport à la zone à nettoyer pour des bois plus tendres.

Terrasses en ciment, pierres et briques (PLEINE PUISSANCE)

1. Rincez à haute pression en utilisant la pulvérisation en éventail avec un mouvement de balayage tout en gardant la buse à une distance de 7 à 15 cm au moins de la surface à nettoyer.
2. Maintenez une distance plus grande de la zone à nettoyer lorsque vous utilisez la pulvérisation avec jet.

Conseils

Voitures, bateaux et motos (MODE ÉCO)

1. Nettoyez un côté à la fois pour obtenir de meilleurs résultats.
2. Rincez à haute pression en utilisant la pulvérisation en éventail avec un mouvement de balayage tout en gardant la buse à 20 cm au moins de la surface à nettoyer. Ne pas utiliser un jet bâton étroit sur la peinture d'un véhicule ou d'un bateau.
3. Essuyez bien la surface pour obtenir une finition polie.
4. AVERTISSEMENT ! Ne pas nettoyer de moteur avec ce produit !

Après utilisation

1. Relâchez la gâchette (9d) (Image 22).
2. Tournez l'interrupteur Marche/Arrêt sur la position « 0 ».
3. Fermez le robinet d'eau.

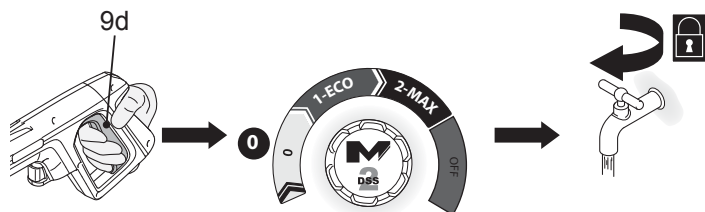

Image 22

4. Pressez la gâchette pour libérer la pression encore présente dans le produit.



AVERTISSEMENT ! Séparez le tuyau à haute pression du pistolet de pulvérisation et le tuyau à eau du produit uniquement lorsqu'il n'y a plus de pression dans le système ! Veillez également à ce que le produit soit éteint et débranché de l'alimentation électrique !

5. Verrouillez la gâchette.
6. Séparez le tuyau à eau de l'alimentation en eau puis de l'adaptateur de tuyau d'entrée d'eau (22).
7. Enroulez le tuyau haute pression (3) sur l'enrouleur de tuyau (2). Vérifiez que le tuyau ne soit ni tordu ni vrillé mais enroulé uniformément.

Après utilisation

1. Démontez les accessoires dans l'ordre inverse des instructions de montage si le produit doit être rangé pendant une période prolongée.
2. Vérifiez, nettoyez et rangez le produit comme décrit ci-dessous.

Les règles d'or de l'entretien



AVERTISSEMENT ! Pressez toujours la gâchette pour libérer d'abord la pression encore présente dans le produit. Éteignez toujours le produit, débranchez-le de l'alimentation électrique et laissez-le refroidir avant d'effectuer tout contrôle, entretien ou nettoyage !

1. Gardez le produit propre. Retirez les débris après chaque utilisation et avant le rangement.
2. Un nettoyage régulier et correct aide à garantir une utilisation sûre et prolonge la durée de vie du produit.
3. Contrôlez le produit avant chaque utilisation à la recherche de pièces usées et endommagées. Ne pas l'utiliser si vous constatez des pièces cassées et usées.



AVERTISSEMENT ! Réalisez des réparations et l'entretien uniquement en conformité avec ce mode d'emploi ! Toute autre intervention doit être réalisée par un spécialiste qualifié !

Nettoyage général

1. Nettoyez le produit avec un chiffon doux légèrement humide et un savon doux. Utilisez une brosse pour les zones difficiles d'accès.
2. Nettoyez les orifices d'aération après chaque utilisation avec un chiffon et une brosse.
3. Retirez la saleté tenace avec de l'air sous haute pression (max. 3 bars).



REMARQUE : N'utilisez pas de détergents ou de désinfectants chimiques, alcalins, abrasifs ou autrement agressifs pour nettoyer ce produit, car ils peuvent endommager les surfaces.

4. Vérifiez tout dommage ou usure. Réparez les dommages en conformité avec ce mode d'emploi ou apportez-le à un service après-vente agréé avant de réutiliser le produit.

Plus en détail...

Maintenance

Avant et après chaque utilisation, vérifiez l'absence d'usure et de dommages sur le produit et les accessoires. Si nécessaire, remplacez-les par des neufs tel que décrit dans ce mode d'emploi. Respectez les exigences techniques.

Pièces détachées / pièces de rechange

Les pièces suivantes peuvent être remplacées par l'utilisateur. Les pièces détachées sont disponibles auprès d'un revendeur agréé ou de notre service client.

Description	N° modèle ou caractéristique

Buse

Retirez tous les dépôts de saleté du trou de la buse (18/19) à l'aide de l'aiguille de nettoyage (24) (Image 23).

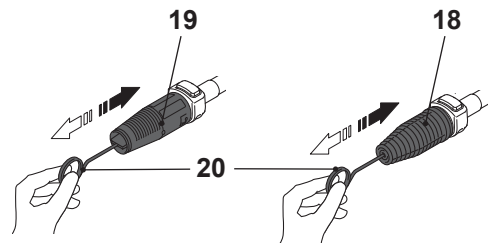

Image 23

Filtre à eau

1. Dévissez et retirez l'adaptateur de tuyau d'entrée d'eau (22) de l'entrée d'eau (6).
2. Détachez l'adaptateur de tuyau d'entrée d'eau (22) (Image 24).
3. Rincez le filtre à eau (22a) à l'eau claire.

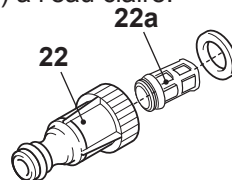

Image 24

Détartrage

Selon la nature de votre eau du robinet, des dépôts de calcaire se forment dans le produit et les accessoires. L'importance des dépôts (et donc la fréquence de détartrage) dépend du niveau de dureté de l'eau et de la fréquence d'utilisation du produit. Consultez votre fournisseur pour connaître la dureté de l'eau dans votre région.



REMARQUE : Utilisez un mélange d'eau et d'acide citrique ou de vinaigre pour le détartrage. Ces substances sont facilement biodégradables et respectueuses de l'environnement !

1. Mélangez un volume de vinaigre blanc et deux volumes d'eau chaude (≤ 50 °C) dans un récipient adapté, tel un saladier.
2. Placez les accessoires détachables dans le mélange.
3. Laissez les accessoires dans le mélange pendant environ 12 heures.
4. Rincez les accessoires à l'eau claire.

Câble d'alimentation

Si le câble d'alimentation est endommagé, il doit être remplacé par le fabricant, son agent après-vente ou des personnes aux qualifications similaires afin d'éviter les risques.

Réparation

Ce produit ne contient aucune pièce pouvant être réparée par l'utilisateur. Contactez un centre après-vente agréé ou une personne aux qualifications similaires pour le faire vérifier et réparer.

Stockage

1. Éteignez le produit et débranchez-le de l'alimentation électrique.
2. Débranchez le produit de l'alimentation en eau.
3. Nettoyez le produit comme décrit ci-dessus.
4. Rangez les accessoires à l'arrière du produit
5. Purgez l'eau résiduelle et rincez le réservoir à détergent à la fin de chaque séance de travail.
6. Stockez le produit et ses accessoires dans un endroit sec et à l'abri du gel. Appuyez sur la pédale de frein pour bloquer la roue arrière.
7. Stockez toujours le produit dans un endroit inaccessible aux enfants. La température idéale de stockage se situe entre 10 °C et 30 °C.

Stockage

8. Nous recommandons d'utiliser l'emballage d'origine pour le stockage ou de couvrir le produit avec un chiffon adapté ou une bâche pour le protéger de la poussière.

Transport

1. Éteignez le produit et débranchez-le de l'alimentation électrique.
2. Débranchez le produit de l'alimentation en eau.
3. Fixez les protections de transport, le cas échéant.
4. Débloquez les freins et déplacez le produit à l'aide de la roue avant (5), la roue arrière (13) et la poignée de transport (1).
5. Protégez le produit de tout impact important ou de toute vibration forte pouvant apparaître pendant le transport dans des véhicules.
6. Sécurisez le produit pour l'empêcher de glisser ou de se renverser.

Dépannage

Des dysfonctionnements éventuels sont souvent dus à des causes que les utilisateurs peuvent corriger eux-mêmes. Par conséquent, vérifiez le produit en utilisant ce chapitre. Dans la plupart des cas, le problème peut être résolu rapidement.



AVERTISSEMENT ! Réalisez uniquement les étapes décrites dans ce mode d'emploi ! Tout autre travail d'inspection, d'entretien et de réparation doit être réalisé par un centre après-vente agréé ou un spécialiste aux qualifications similaires si vous ne pouvez résoudre le problème vous-même !

Problem	Possible cause	Solution
1. Le produit ne démarre pas	1.1. Alimentation électrique non connectée 1.2. Le câble d'alimentation ou la prise est endommagé 1.3. Autre défaut électrique sur le produit 1.4. Le verrouillage de la gâchette est activé 1.5. Buse obstruée	1.1. Brancher à l'alimentation électrique 1.2. Contacter le centre de service après-vente agréé le plus proche 1.3. Contacter le centre de service après-vente agréé le plus proche 1.4. Déverrouiller la gâchette 1.5. Nettoyer la buse
2. Le produit n'atteint pas sa pleine puissance	2.1. La rallonge n'est pas adaptée à l'utilisation avec ce produit 2.2. La tension de la source électrique (par exemple générateur) est trop faible 2.3. Les orifices d'aération sont obstrués 2.4. Volume d'entrée d'eau trop bas 2.5. Le tuyau haute pression fuit 2.6. Joints usés 2.7. Filtre d'entrée sale 2.8. Air aspiré dans le système	2.1. Utiliser une rallonge adaptée 2.2. Brancher à une autre source électrique 2.3. Nettoyer les orifices d'aération 2.4. Augmenter le volume d'entrée d'eau 2.5. Remplacer le tuyau haute pression 2.6. Contacter le centre de service après-vente agréé le plus proche 2.7. Nettoyer le filtre 2.8. Vérifier l'étanchéité des raccords de tuyau
3. Fuite d'huile	3.1. Joints usés	3.1. Contacter le centre de service après-vente agréé le plus proche

Dépannage

4. Fortes variations de pression	4.1. Buse obstruée 4.2. Volume d'entrée d'eau trop bas 4.3. Le tuyau haute pression fuit 4.4. Joints usés 4.5. Filtre d'entrée sale 4.6. Air aspiré dans le système	4.1. Nettoyer la buse 4.2. Augmenter le volume d'entrée d'eau 4.3. Remplacer le tuyau haute pression 4.4. Contacter le centre de service après-vente agréé le plus proche 4.5. Nettoyer le filtre 4.6. Vérifier l'étanchéité des raccords de tuyau
5. Fuite d'eau du produit	5.1. Joints usés	5.1. Contacter le centre de service après-vente agréé le plus proche
6. Vibration/bruit excessif	6.1. Vis et écrous desserrés 6.2. Problèmes moteur 6.3. Volume d'entrée d'eau trop bas	6.1. Vérifier le serrage des vis et écrous et resserrer si nécessaire 6.2. Contacter le centre de service après-vente agréé le plus proche 6.3. Augmenter le volume d'entrée d'eau
7. Pas de détergent aspiré	7.1. Réservoir à détergent non fixé 7.2. Détergent trop dense 7.3. Dépôts ou obstruction dans le circuit du détergent	7.1. Fixer le réservoir à détergent 7.2. Diluer avec de l'eau 7.3. Purger à l'eau claire et éliminer les obstructions. Si le problème persiste, contacter un centre de service après-vente agréé
8. Pas de jet d'eau	8.1. La gâchette n'est pas pressée 8.2. Verrouillage de la gâchette activé 8.3. Pas d'alimentation en eau 8.4. Filtre sale 8.5. Tuyau bloqué 8.6. Buse obstruée	8.1. Presser la gâchette 8.2. Désactiver le verrouillage de la gâchette 8.3. Vérifier l'alimentation en eau 8.4. Nettoyer le filtre 8.5. Vérifier le tuyau 8.6. Vérifier la buse

Recyclage et mise au rebut



Les produits électriques usagés ne doivent pas être jetés avec les déchets ménagers. Veuillez recycler en présence d'équipements.

Vérifiez auprès de votre autorité locale ou de votre magasin local pour obtenir des conseils sur le recyclage.

Le produit est livré dans un emballage qui le protège des dommages pendant l'expédition. Conservez l'emballage jusqu'à ce que vous soyez sûr que toutes les pièces ont été livrées et que le produit fonctionne correctement. Recyclez ensuite l'emballage.

Garantie

Ce produit bénéficie d'une garantie de 2 ans à partir de la date d'achat.

La garantie couvre les pannes et dysfonctionnements de l'appareil dans le cadre d'une utilisation conforme à la destination du produit et aux informations du manuel d'utilisation.

Pour être pris en charge au titre de la garantie, la preuve d'achat est obligatoire (ticket de caisse ou facture) et le produit doit être complet avec l'ensemble de ses accessoires.

La clause de garantie ne couvre pas les détériorations provenant d'une usure normale, d'un manque d'entretien, d'une négligence, d'un montage défectueux, ou d'une utilisation inappropriée (chocs, non-respect des préconisations d'alimentation électrique, stockage, conditions d'utilisation).

Sont également exclues de la garantie les conséquences néfastes dues à l'emploi d'accessoires ou de pièces de rechange non d'origine, ou non adaptées, au démontage ou à la modification de l'appareil.

Pour toutes requêtes relatives à la garantie, veuillez-vous adresser à un magasin affilié au distributeur auprès duquel vous avez acheté ce produit.

Le distributeur reste tenu des défauts de conformité du bien au contrat et des vices rédhibitoires dans les conditions prévues aux articles 1641 à 1649 du Code civil.

Plus en détail...



(EN) EU DECLARATION OF CONFORMITY
 (FR) DÉCLARATION UE DE CONFORMITÉ
 (PL) DEKLARACJA ZGODNOŚCI UE
 (RO) DECLARAȚIA DE CONFORMITATE UE
 (DE) EU-KONFORMITÄTSEKTLÄRUNG
 (ES) DECLARACIÓN UE DE CONFORMIDAD
 (PT) DECLARAÇÃO DE CONFORMIDADE UE

Product/ Produit/ Produkt/Produsul/Produkt/Producto/Produto

- Product name – High Pressure Washer/ Nettoyeur haute pression/ Myjka ciśnieniowa/ Aparat de spălat cu înaltă presiune/ Hochdruckreiniger/ Hidrolimpiadora de alta presión/ Lavadora a alta pressão
- Product model – MPWP2200
- Type / batch or serial number range 000001 to 999999

Name and address of the manufacturer or his authorised representative:

Nom et adresse du fabricant ou de son mandataire:

Nazwa i adres producenta lub jego upoważnionego przedstawiciela:

Denumirea și adresa producătorului sau a reprezentantului său autorizat:

Name und Anschrift des Herstellers oder seines Bevollmächtigten:

Nombre y dirección del fabricante o de su representante autorizado:

Nome e endereço do fabricante ou do respetivo mandatário:

Kingfisher International Products B.V.,
 Rapenburgerstraat 175E,
 1011 VM Amsterdam,
 The Netherlands

This declaration of conformity is issued under the sole responsibility of the manufacturer.

La présente déclaration de conformité est établie sous la seule responsabilité du fabricant.

Niniejsza deklaracja zgodności wydana zostaje na wyłączną odpowiedzialność producenta.

Prezenta declarație de conformitate este emisă pe răspunderea exclusivă a producătorului.

Die alleinige Verantwortung für die Ausstellung dieser Konformitätserklärung trägt der Hersteller.

La presente declaración de conformidad se expide bajo la exclusiva responsabilidad del fabricante.

A presente declaração de conformidade é emitida sob a exclusiva responsabilidade do fabricante.

Object of the declaration/Objet de la declaration/Przedmiot deklaracji/Obiectul declarației/Gegenstand der Erklärung/Objeto de la declaración/Objeto da declaração

Product/Produit/Produkt/Produsul/Produkt/Producto/Produto	Model/Modèle/Model/Modelul/Modell/Modelo/Modelo	EAN
High Pressure Washer/ Nettoyeur haute pression/ Myjka ciśnieniowa/ Aparat de spălat cu înaltă presiune/ Hochdruckreiniger/ Hidrolimpiadora de alta presión/ Lavadora a alta pressão	MPWP2200	UK: 5059340104065 EU: 5059340104102

The object of the declaration described above is in conformity with the relevant Union harmonisation legislation:

L'objet de la déclaration décrit ci-dessus est conforme à la législation d'harmonisation de l'Union applicable:

Wymieniony powyżej przedmiot niniejszej deklaracji jest zgodny z odpowiednimi wymaganiami unijnego prawodawstwa harmonizacyjnego:

Obiectul declarației descris mai sus este în conformitate cu legislația relevantă de armonizare a Uniunii:

Der oben beschriebene Gegenstand der Erklärung erfüllt die einschlägigen Harmonisierungsrechtsvorschriften der Union:

El objeto de la declaración descrita anteriormente es conforme con la legislación de armonización pertinente de la Unión:

O objeto da declaração acima descrito está em conformidade com a legislação de harmonização da União aplicável:

2006/42/EC	Machinery Directive
2014/30/EU	Directive Electromagnetic compatibility
2000/14/EC	Outdoor Noise Directive
2011/65/EU,(EU) 2015/863	Directive Restriction of the use of certain hazardous substances in electrical and electronic equipment
2006/42/CE	en tant que directive modifiée sur les machines
2014/30 / UE	telle que modifiée Directive Compatibilité électromagnétique
2000/14/CE	en tant que directive modifiée sur le bruit extérieur
Directive 2011/65 / UE,(UE) 2015/863	telle que modifiée Limitation de l'utilisation de certaines substances dangereuses dans les équipements électriques et électroniques
2006/42/WE	w zmienionej dyrektywie maszynowej
2014/30 / UE	ze zmianami Dyrektywa Kompatybilność elektromagnetyczna
2000/14/WE	w zmienionej dyrektywie w sprawie hałasu na zewnątrz
2011/65 / UE,(UE) 2015/863	ze zmianami Dyrektywa Ograniczenie stosowania niektórych niebezpiecznych substancji w sprzęcie elektrycznym i elektronicznym
2006/42/CE,	astfel a fost modificată Directiva privind echipamentele
2014/30/UE,	astfel a fost modificată Directiva privind compatibilitatea electromagnetică
2000/14/CE,	astfel a fost modificată Directiva privind zgomotul în aer liber

2011/65/UE,(UE) 2015/863 astfel a fost modificată Directiva privind limitarea utilizării anumitor substanțe periculoase în echipamentele electrice și electronice
 2006/42/EG als geänderte Maschinenrichtlinie
 2014/30/EU in der geänderten Richtlinie Elektromagnetische Verträglichkeit
 2000/14/EG in der geänderten Richtlinie über Lärmimflug im Freien
 2011/65/EU,(EU) 2015/863 als geänderte Richtlinie Beschränkung der Verwendung bestimmter gefährlicher Stoffe in Elektro- und Elektronikgeräten
 Directiva sobre maquinaria modificada 2006/42/CE
 2014/30/UE modificada Directiva Compatibilidad electromagnética
 2000/14/CE modificada Directiva sobre ruido al aire libre
 2011/65/UE,(UE) 2015/863 modificada Directiva Restricción del uso de determinadas sustancias peligrosas en equipos eléctricos y electrónicos

Measured Sound Power Level
 Le niveau de puissance acoustique mesuré
 Zmierzony poziom mocy akustycznej
 Nivel de putere acustică măsurat
 Gemessener Schalleistungspegel
 Nivel de potencia sonora medido
 Nivel de potência sonora medido
 : 90.3 dB(A)

Guaranteed Sound Power Level
 Le niveau de puissance acoustique garant
 Gwarantowany poziom mocy akustycznej
 Nivel de putere acustică garantat
 Garantierter Schalleistungspegel
 Nivel de potencia sonora garantizado
 Nivel de potência sonora garantido
 : 93 dB(A)

References to the relevant harmonised standards used or references to the other technical specifications in relation to which conformity is declared:

Références des normes harmonisées pertinentes appliquées, y compris la date de celles-ci, ou des autres spécifications techniques, y compris la date de celles-ci, par rapport auxquelles la conformité est déclarée:
 Odwołania do odnośnych norm zharmonizowanych, które zastosowano, wraz z datą normy, lub do innych specyfikacji technicznych, wraz z datą specyfikacji, w odniesieniu do których deklarowana jest zgodność:
 Trimiteri la standardele armonizate relevante folosite, inclusiv data standardului, sau trimiteri la celelalte specificații tehnice, inclusiv data specificațiilor, în legătură cu care se declară conformitatea:
 Angabe der einschlägigen harmonisierten Normen, die zugrunde gelegt wurden, oder Angabe der anderen technischen Spezifikationen, in Bezug auf die die Konformität erklärt wird:
 Referencias a las normas armonizadas pertinentes utilizadas, incluidas las fechas de las normas, o referencias a las otras especificaciones técnicas, incluidas las fechas de las especificaciones, respecto a las cuales se declara la conformidad:
 Referências às normas harmonizadas aplicáveis utilizadas, incluindo a data da norma, ou às outras especificações técnicas, incluindo a data da especificação, em relação às quais é declarada a conformidade:

EN 60335-1:2012/A14:2019
 EN 60335-2-79: 2012
 EN 62233:2008
 EN60704-1:2012
 EN ISO 3744:2010

EN 55014-1:2006/A2:2011
 EN 55014-1:2017
 EN 55014-2:1997/A2:2008
 EN 55014-2:2015
 EN 61000-3-2:2014
 EN IEC 61000-3-2:2019
 EN 61000-3-3:2013
 EN 61000-3-3:2013/A1:2019

Where applicable, the notified body TUV SUD Product Service GmbH;Munich Germany performed MD/EMC and issued the certificate: ELS1380576/ EMC1503577C

Le cas échéant, l'organisme notifié TUV SUD Product Service GmbH;Munich Germany a effectué MD/EMC et a établi le certificate: ELS1380576/ EMC1503577C

W stosownych przypadkach jednostka notyfikowana TUV SUD Product Service GmbH;Munich Germany przeprowadziła MD/EMC i wydała certyfikat: ELS1380576/ EMC1503577C

După caz, organismul notificat TUV SUD Product Service GmbH;Munich Germany a efectuat MD/EMC și a emis certificatul: ELS1380576/ EMC1503577C

Falls zutreffend — Die notifizierte Stelle TUV SUD Product Service GmbH;Munich Germany hat MD/EMC ... und folgende EU-Baumusterprüfbescheinigung ausgestellt: ELS1380576/ EMC1503577C

Si procede, el organismo notificado TUV SUD Product Service GmbH;Munich Germany ha efectuado MD/EMC y expide el certificado: ELS1380576/ EMC1503577C

Se for esse o caso, o organismo notificado: TUV SUD Product Service GmbH;Munich Germany efetuou MD/EMC e emitiu o certificado: ELS1380576/ EMC1503577C

Signed for and on behalf of/Signé par et au nom de/Podpisano w imieniu/Semnat pentru și în numele/Unterzeichnet für und im Namen von/ Firmado en nombre de/Assinado por e em nome de:

Kingfisher International Products B.V.,
 Rapenburgerstraat 175E,
 1011 VM Amsterdam,
 The Netherlands



David Awe
 Group Quality & Sustainability Director

: 24-06-2020



**Manufacturer, Fabricant, Producent,
Producător, Fabricante:**

UK Manufacturer:
Kingfisher International Products Limited
3 Sheldon Square
London
W2 6PX
United Kingdom

EU Manufacturer:
Kingfisher International Products B.V.
Rapenburgerstraat 175E
1011 VM Amsterdam
The Netherlands

FR www.castorama.fr

www.bricodpot.fr

Pour consulter les manuels d'instructions en ligne,
rendez-vous sur le site www.kingfisher.com/products



ES



Limpiador a presión

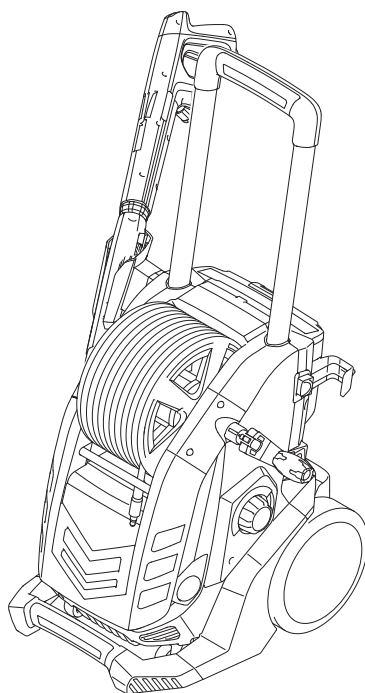

MPWP2200

EAN: 5059340104102



ADVERTENCIA: ¡Lea las instrucciones antes de utilizar el producto!

Vamos a comenzar...

Estas instrucciones son para su seguridad. Por favor, léalas detenidamente antes del uso y consérvelas para futuras referencias.



Primeros pasos... 02

Información de seguridad	03
Su producto	11
Antes de comenzar	19



Más detallado... 24

Funciones del producto	25
Funcionamiento	32
Cuidado y mantenimiento	36
Resolución de problemas	37
Reciclaje y eliminación	40
Garantía	40
Declaración de conformidad CE	41

Advertencias de seguridad

1. Las máquinas no deben ser utilizadas por niños. Los niños deben ser supervisados para asegurar que no jueguen con el producto.
2. Esta máquina puede ser utilizada por personas con capacidades físicas, sensoriales o mentales reducidas o con falta de experiencia y conocimiento si han sido supervisados o se les ha hecho una instrucción sobre el uso de la máquina de manera segura y comprenden los peligros que conlleva.

Advertencias de seguridad para limpiador de alta presión

1. **ADVERTENCIA:** Este producto ha sido diseñado para ser utilizado con el agente limpiador suministrado o alguno recomendado por el fabricante. El uso de otros agentes limpiadores o productos químicos puede afectar negativamente a la seguridad de la máquina.
2. **ADVERTENCIA:** Durante el uso de limpiadores de alta presión, se pueden formar aerosoles. La inhalación de dichos aerosoles puede ser peligrosa para la salud.
3. **ADVERTENCIA:** Los chorros de alta presión pueden ser peligrosos si son sometidos a un mal uso. Nunca dirija el chorro hacia personas, equipos eléctricos energizados o el producto mismo.
4. **ADVERTENCIA:** No utilice la máquina dentro del alcance de personas a menos que éstas lleven ropa protectora.
5. **ADVERTENCIA:** No dirija el chorro hacia usted u otros para limpiar ropa o calzado.
6. **ADVERTENCIA:** Riesgo de explosión - No rocíe líquidos inflamables.
7. **ADVERTENCIA:** Los limpiadores de alta presión no deberían ser utilizados por niños o personal no capacitado.

Advertencias de seguridad

8. **ADVERTENCIA:** Las mangueras de alta presión, los conectores y los acoplamientos son importantes para la seguridad del producto. Utilice sólo mangueras, conectores y acoplamientos recomendados por el fabricante.
9. **ADVERTENCIA:** Para garantizar la seguridad de la máquina, utilice únicamente piezas de repuesto originales del fabricante o autorizadas por el fabricante.
10. **ADVERTENCIA:** El agua que ha fluido por los dispositivos anti-retorno se considera no potable.
11. **ADVERTENCIA:** Retire el enchufe de la toma de corriente y desconéctelo de la fuente de alimentación durante la limpieza o el mantenimiento y cuando reemplace piezas o cambie la máquina a otra función.
12. **ADVERTENCIA:** No utilice la máquina si un cable de suministro o partes importantes de la máquina están dañadas, por ejemplo dispositivos de seguridad, mangueras de alta presión, pistola.
13. **ADVERTENCIA:** Los cables de extensión inadecuados pueden ser peligrosos. Si se usa un cable de extensión, debe ser adecuado para el uso en exteriores, y la conexión debe mantenerse seca y alejada del suelo. Se recomienda que esto se lleve a cabo mediante un carrete de cable que mantenga el enchufe a mínimo 60 mm del suelo.
14. **ADVERTENCIA:** Siempre desconecte el interruptor de la red eléctrica cuando la máquina esté desatendida.
15. Nunca utilice el producto con líquidos inflamables o tóxicos, ni con líquidos con características incompatibles con su buen funcionamiento.
16. Nunca utilice el producto en exteriores bajo la lluvia.



17. Nunca bloquee el gatillo de la pistola en la posición de funcionamiento.
18. Compruebe que el producto tenga su etiqueta de clasificación; póngase en contacto con su distribuidor si no la tiene. Los productos sin etiqueta no deben utilizarse, ya que no pueden ser identificados y son potencialmente peligrosos.
19. Nunca manipule o modifique el ajuste de la válvula de seguridad o los dispositivos de seguridad.
20. Nunca cambie el diámetro original de la boquilla de ajuste.
21. Nunca deje el producto desatendido cuando se encuentre en funcionamiento.
22. No permita que los vehículos pasen por encima de la manguera de presión.
23. No mueva el producto tirando de la manguera de presión.
24. Cuando se apunta hacia neumáticos, válvulas de neumáticos u otros componentes presurizados, el chorro de alta presión es potencialmente peligroso. No aplique el chorro de agua y mantenga siempre la boquilla a una distancia de mínimo 30 cm durante la limpieza.
25. Proteja todos los conductores eléctricos del chorro de agua.
26. La alta presión puede hacer que las piezas reboten: utilice todo tipo de ropa y equipo de protección necesario para garantizar la seguridad del operador.
27. Utilice un equipo de protección personal (EPP) adecuado durante la operación, por ejemplo, botas de seguridad, guantes de seguridad, cascos de seguridad con visera, protección auditiva, etc.
28. Preste atención a los contragolpes: agarre la pistola con firmeza cuando apriete el gatillo.

Advertencias de seguridad

29. Cumplir con las regulaciones de la autoridad local de suministro de agua. Según la norma EN 12729 (BA), el producto puede conectarse directamente a la red de suministro de agua potable sólo si la manguera de suministro está equipada con un dispositivo anti-retorno con instalación de drenaje.
30. Descargue la presión residual antes de desconectar la manguera del producto.
31. Compruebe antes de cada uso, y a intervalos regulares, que todos los cierres metálicos estén apretados y que los componentes del producto estén en buenas condiciones; compruebe que no haya piezas rotas o desgastadas.
32. **ADVERTENCIA:** Utilice sólo detergentes compatibles con los materiales de revestimiento de las mangueras de alta presión u otros materiales de revestimiento.
33. La conexión del suministro eléctrico debe ser llevada a cabo por un electricista cualificado y debe cumplir con la norma IEC 60364- 1.
34. Se recomienda que el suministro eléctrico de esta máquina incluya un dispositivo de corriente residual que interrumpa el suministro si la corriente de fuga a tierra excede los 30 mA durante 30 ms o un dispositivo que compruebe el circuito de tierra. Si el cable de suministro está dañado, debe ser sustituido por el fabricante, su agente de servicio o personas cualificadas similares para evitar un peligro.

La siguiente información es aplicable sólo a los usuarios profesionales, pero es práctico para todos los usuarios:

Reducción de vibraciones y ruido

Para reducir el impacto de la emisión de ruidos y vibraciones,

límite el tiempo de funcionamiento, utilice modos de funcionamiento de baja vibración y bajo ruido, así como un equipo de protección personal.

Tenga en cuenta los siguientes puntos para minimizar los riesgos de exposición a las vibraciones y al ruido:

1. Utilice el producto sólo como previsto en su diseño y en estas instrucciones.
2. Asegúrese de que el producto esté en buenas condiciones y bien mantenido.
3. Utilice los accesorios correctos para el producto y asegúrese de que estén en buenas condiciones.
4. Mantenga bien sujetas las manijas/superficie de agarre.
5. Mantenga este producto siguiendo estas instrucciones y manténgalo bien lubricado (donde sea apropiado).
6. Planifique su horario de trabajo para repartir el uso de las herramientas de alta vibración en un período de tiempo prolongado.
7. El uso prolongado del producto expone al usuario a vibraciones que pueden causar una serie de condiciones conocidas colectivamente como el síndrome de vibración mano-brazo (SVMB), por ejemplo, que los dedos se pongan blancos, así como enfermedades específicas como el síndrome del túnel carpiano. Para reducir este riesgo a la hora de usar el producto, utilice siempre guantes protectores y mantenga sus manos calientes.

Emergencia

Familiarícese con el uso de este producto por medio de este manual de instrucciones. Memorice las instrucciones de seguridad y sígalas al pie de la letra. Esto ayudará a prevenir riesgos y peligros.

Advertencias de seguridad

1. **Manténgase siempre alerta cuando utilice este producto, para que pueda reconocer y manejar los riesgos a tiempo.** Una intervención rápida puede prevenir lesiones graves y daños a la propiedad.
2. **Apague y desconecte de la fuente de alimentación si se dan anomalías.** Deje que un profesional cualificado revise y repare el aparato, si es necesario, antes de volver a operarlo.

Riesgos residuales

Incluso si está utilizando este producto siguiendo todos los requisitos de seguridad, siguen existiendo riesgos potenciales de lesiones y daños. Los siguientes peligros pueden surgir en relación con la estructura y el diseño de este producto:

1. Defectos de salud derivados de la emisión de vibraciones si el producto es utilizado durante períodos prolongados de tiempo o no se maneja ni mantiene de manera adecuada.
2. Lesiones y daños a la propiedad debido a accesorios rotos o al impacto repentino de objetos ocultos durante el uso.
3. Peligro de lesiones y daños a la propiedad causados por objetos voladores.



¡ADVERTENCIA! ¡Este producto produce un campo electromagnético durante el funcionamiento! Este campo puede, bajo algunas circunstancias, interferir con implantes médicos activos o pasivos. Para reducir el riesgo de lesiones graves o mortales, recomendamos a las personas con implantes médicos que consulten a su médico y al fabricante del implante médico antes de utilizar este producto.

Símbolos

En el producto, en la etiqueta de clasificación y en estas instrucciones encontrará, entre otros, los siguientes símbolos y abreviaturas. Familiarícese con ellos para reducir peligros como pueden ser las lesiones personales y los daños a la propiedad.

V~	Voltio, (voltaje alterno)
Hz	Hertz
W	Watt
/min or min ⁻¹	Por minuto
mm	Milímetro
kg	Kilogramo
dB(A)	Decibelios (clasificación A)
m/s ²	Mega Pascal, presión unidad
MPa	Mega Pascal, pressure unit
bar	Unidad de presión
IPX5	El producto está protegido contra el agua (de una boquilla) desde todas las direcciones.
yyWxx	Código de la fecha de fabricación; año de fabricación (20aa) y semana de fabricación (Sxx).
	Bloquear / para apretar o asegurar



Desbloquear / para aflojar.



Nota / Observación.



Precaución / Advertencia.



Lea el manual de instrucciones



Utilice protección auditiva.



Utilice protección para los ojos.



Utilice protección respiratoria.

Primeros pasos...

Símbolos



Utilice guantes protectores.



Utilice calzado protector y antideslizante.



Apague el producto y desconéctelo del suministro eléctrico antes del montaje, la limpieza, los ajustes, el mantenimiento, el almacenamiento y el transporte.



Asegúrese siempre de que otras personas y animales domésticos permanezcan a una distancia segura del producto cuando éste se encuentre en funcionamiento. En general, los niños no deben acercarse a la zona donde se encuentra el producto.



No exponga el producto a la lluvia o a condiciones húmedas.



Este producto no es apto para su conexión a la red de agua potable.



No dirija el chorro de agua hacia personas, animales, equipos eléctricos o al propio producto.



Bloquee ambos frenos durante el funcionamiento



Desbloquee ambos frenos durante el transporte



Valor del nivel de potencia sonora garantizado en dB.



Este producto pertenece a la clase de protección II. Eso significa que está equipado con un aislamiento mejorado o doble.



El producto cumple con las directivas europeas aplicables y se ha llevado a cabo un método de evaluación de conformidad para estas directivas.



Símbolo WEEE. Los productos eléctricos de desecho no deben ser eliminados con la basura doméstica. Por favor, recicle donde haya instalaciones. Consulte a su Autoridad Local o tienda local para obtener consejos de reciclaje.



Su producto

Primeros pasos...

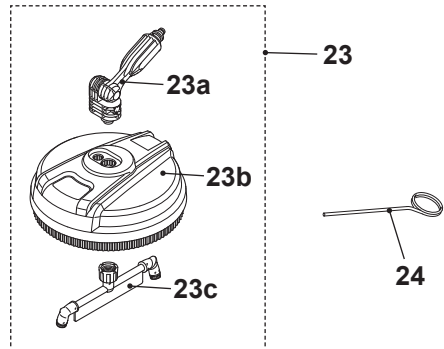
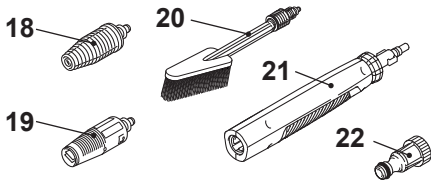
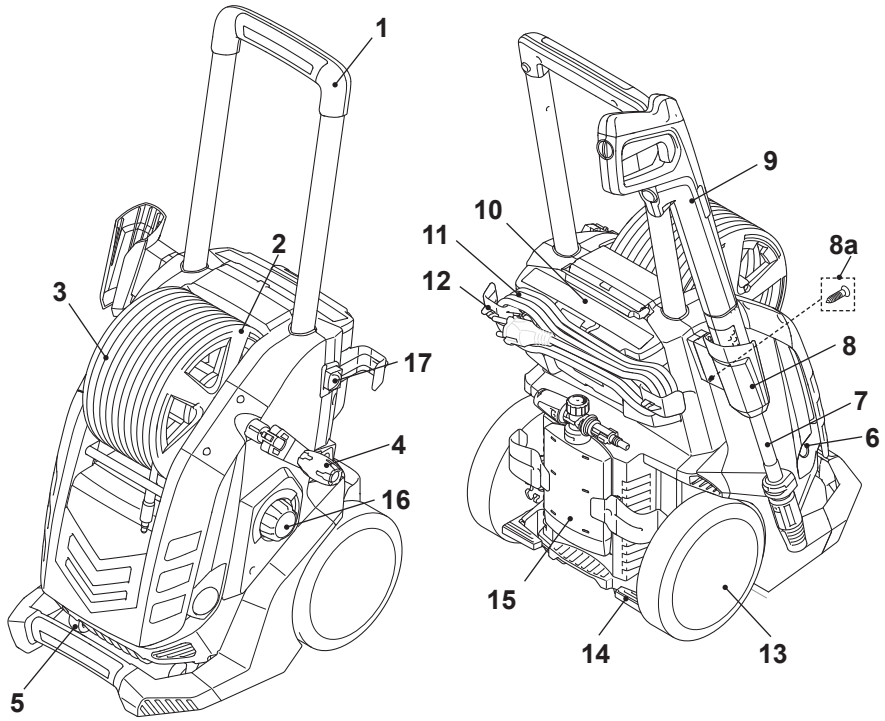

1.

Su producto

- | | |
|--|---|
| 1. Asa de transporte | 13. Rueda trasera (X2) |
| 2. Carrete de manguera | 14. Pedal de freno (X2) |
| 3. Manguera a presión | 15. Depósito de detergente |
| 4. Asa de enrollado | 16. Interruptor ON/OFF 0/1/2 |
| 5. Rueda frontal (X2) | 17. Botón de bloqueo |
| 6. Entrada de agua | 18. Boquillagoratoria |
| 7. Lanza de extensión | 19. BoquillaVario |
| 8. Soporte de la pistola de pulverización | 20. Cepillo para llantas |
| a. Tornillo de fijación | 21. Lanza corta de extensión |
| 9. Pistola de pulverización | 22. Adaptadorde manguera de entrada de agua |
| 10. Cámara de accesorios | 23. Cepillo para patio |
| 11. Cable de alimentación | 24. Aguja de limpieza |
| 12. Soporte del cable de alimentación (X2) | |

Especificaciones técnicas

General

- > **Tensión/frecuencia nominal** : 220 – 240 V ~ / 50 Hz
- > **Entrada nominal** : 2200 W
- > **Presión nominal** : 11,5 MPa
- > **Presión máxima permitida** : 15 MPa
- > **Presión máxima de entrada de agua** : 1 MPa
- > **Flujo nominal** : 5,5 l/min
- > **Flujomáximo** : 8,33 l/min
- > **Temperatura nominal** : 50°C
- > **Fuerza de contragolpe de la pistola a la máxima presión** : < 2,5 Nm
- > **Clase de protección** : II ☐
- > **Grado de protección** : IPX5
- > **Peso** : 14,7 kg
- > **Dimensiones** : 441 X 479 X 864 cm

Manguera de alta presión

- > **Presión permitida** : 20 MPa
- > **Temperatura máxima** : 60 °C
- > **Longitud** : 10 m

Manguera de agua (no suministrada)

- > **Calidad** : reinforced PVC hose

- > **Diámetro** : min. Ø 12.7 mm (½")
- > **Longitud máxima** : 10 m

Nivel de sonido

- > **Nivel de presión del sonido L_{pA}** : 78,8 dB(A)
- > **Incertidumbre K_{pA}** : 2,50 dB(A)
- > **Nivel de potencia de sonido medido L_{WA}** : 90,3 dB(A)
- > **Incertidumbre K_{WA}** : 2,50 dB(A)
- > **Nivel de potencia de sonido garantizado L_{WA} (según la Directiva 2000/14/CE modificada por la Directiva 2005/88/CE)** : 93 dB(A)

Nivel de vibración

- > **Valor de emisión de vibración declarado a_{hd}** : <2,5 m/s²
- > **Incertidumbre K** : 1,0 m/s²

Los valores de sonido se han determinado según el código de ensayo de ruido que aparece en la norma EN 60335-2-79, utilizando las normas básicas ISO 3744 e ISO 11203.

El nivel de intensidad sonora para el operador puede superar los 80 dB(A) y se necesitan medidas de protección auditiva.

El valor de vibración declarado se ha medido según un método de ensayo estándar (según la norma EN 60335-2-79) y puede utilizarse para comparar un producto con otro. El valor de vibración declarado también puede utilizarse en la evaluación preliminar de exposición.



¡ADVERTENCIA! Dependiendo del uso real del producto, los valores de vibración pueden diferir del total declarado! Adopte las medidas adecuadas para protegerse contra la exposición a las vibraciones. Tenga en cuenta todo el proceso de trabajo, incluyendo las veces que el product esté funcionando sin carga o apagado. Las medidas adecuadas incluyen, entre otras, el mantenimiento y cuidado regular del producto y de los accesorios de corte, el mantener las manos calientes, las pausas periódicas y la planificación adecuada de los procesos de trabajo.

Especificaciones técnicas

Explicación de la etiqueta de clasificación

MPWP2200

M = MacAllister

PW = Lavadora a presión

P2200 = Potencia 2200 W

P rated: Presión nominal

P max: Presión permitida

Q rated: Flujo nominal

Q max: Flujo máximo

p IN MAX: Máxima presión de entrada de agua

Desembalaje



¡ADVERTENCIA! El producto es pesado, ¡pida ayuda a otra persona si es necesario!

1. Desembale todas las piezas y colóquelas sobre una superficie plana y estable.
2. Retire todos los materiales de embalaje y los dispositivos de envío, si corresponde.
3. Asegúrese de que el contenido de la entrega esté completo y libre de cualquier daño. Si observa que faltan piezas o que están dañadas, no utilice el producto, pero póngase en contacto con su distribuidor. El uso de un producto incompleto o dañado representa un peligro para las personas y la propiedad.
4. Asegúrese de que dispone de todos los accesorios y herramientas necesarios para el montaje y el funcionamiento. Esto incluye también el equipo de protección personal adecuado.



¡ADVERTENCIA! ¡El producto y el embalaje no son juguetes para niños! ¡Los niños no deben jugar con bolsas de plástico, folios y partes pequeñas! ¡Existe riesgo de asfixia y sofocación!

Usted necesitará

(elementos no suministrados)

Equipo de protección personal adecuado
Destornillador de cruz
Manguera de agua

(artículos suministrados)

Lanza de extensión (7)
Soporte de la pistola de pulverización (8)
Tornillo de fijación (8a)
Pistola de pulverización(9)
Boquilla giratoria (18)
Boquilla Vario(19)
Cepillo para llantas (20)
Lanza corta de extensión (21)
Adaptador de manguera de entrada de agua (22)
Cepillo para terraza (23)

Montaje



¡ADVERTENCIA! El producto debe estar completamente montado antes de su funcionamiento!



No utilice un producto si está solo parcialmente montado o contiene partes dañadas!

Siga las instrucciones de montaje paso a paso y utilice las imágenes proporcionadas como guía visual para montarlo fácilmente!

No conecte el producto a la fuente de alimentación antes de que esté completamente montado !



NOTA: Tenga cuidado con las piezas pequeñas que se retiran durante el montaje o cuando se realizan ajustes. Manténgalas seguras para evitar que se pierdan.

Soporte de la pistola de pulverización

1. Deslice el soporte de la pistola (8) hasta el producto y fíjelo con el tornillo (8a) (Fig. 1).

Montaje

Manguera de presión

1. Introduzca el conector (3a) de la manguera de presión (3) en el puerto de conexión de la manguera (9a) de la pistola de pulverización (9). Asegúrese de que encaja en su sitio (Fig. 2). 2. Pulse el botón de desbloqueo (9b) para desbloquearlo si es necesario.

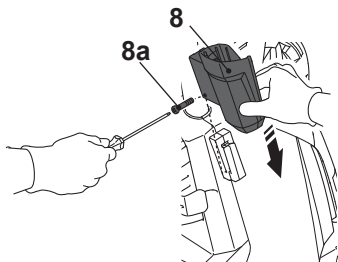

Fig. 1

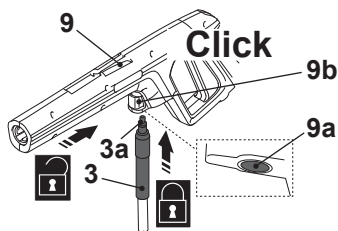

Fig. 2

Cepillo para terraza

1. Alinee el conector angular (23a) con los agujeros de la carcasa (23b) e insértelo en la carcasa. (Fig. 3, paso 1)
2. Conecte el eje rotatorio (23c) al conector angular. (paso 2)
3. Asegure la conexión con la tuerca (23d) (paso 3).

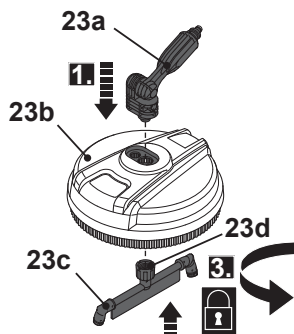
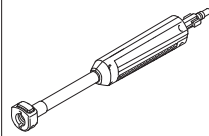
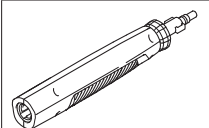

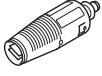
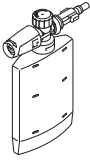
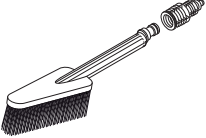
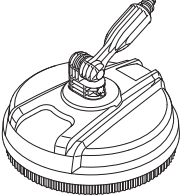

Fig. 3

Con este producto se suministran dos lanzas de extensión (7, 21) y varios accesorios.

Por favor, compruebe las especificaciones técnicas de cualquier accesorio que adquiera para asegurarse de que sean compatibles con este producto.

Ilustración	Descripción	Aplicación
	Lanza de extensión (7)	Para ser usada en combinación con con la pistola de pulverización, con la lanza de extensión, la boquilla, el cepillo de terraza y el cepillo de llantas.
	Lanza corta de extensión (21)	Para ser usada en combinación con con la pistola de pulverización, la lanza de extensión y el cepillo de terraza.

	Boquilla giratoria (18)	Para ser usada en la limpieza de alta presión en combinación con la lanza de extensión
	Boquilla Vario (19)	Chorro modo ventilador y modo lápiz para ser usados en combinación con la lanza de extensión.
	Depósito de detergente (15)	Ajuste de alta presión para aplicar el detergente. Para ser usado en combinación con la pistola de pulverización.
	Cepillo para llantas (20) con adaptador (20a)	Limpieza de ruedas y llantas de vehículos. Para ser usado en combinación con la lanza de extensión.
	Cepillo para terraza (23)	Para la limpieza de suelos, por ejemplo. senderos de jardín o terrazas. Para ser usado en combinación con la lanza de extensión larga y lanza de extensión corta.

Retirar los accesorios

1. Alinee e inserte las lengüetas (7a) de la lanza de extensión (7) en las ranuras del puerto de conexión de la pistola de pulverización (9) (Fig. 4, paso 1).
2. Encaje bien la lanza de extensión (7) girándola en el sentido de las agujas del reloj para bloquearla en su sitio (paso 2). Asegúrese de que la flecha de la pistola de pulverización se alinee con la flecha de la lanza de extensión.

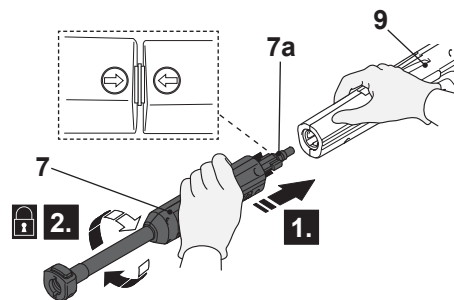

Fig. 4

Montaje

3. Alinee las lengüetas (18a) de la boquilla en las ranuras del puerto de conexión de la lanza de extensión (7) (Fig. 5).
4. Inserte la boquilla en el puerto de conexión hasta el final. Asegúrese de que encaje correctamente

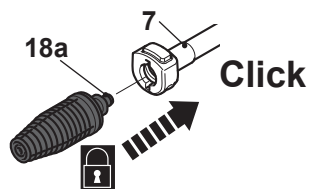

Fig. 5

Retirar los accesorios

1. Presione el botón de liberación (7b) (Fig. 6, paso 1) y retire la boquilla (paso 2).
2. Presione la lanza de extensión (9) hacia la pistola de pulverización (9) (Fig. 7, paso 1) y girarla en el sentido contrario a las agujas del reloj (paso 2) para retirarla (paso 3).

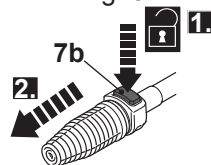

Fig. 6

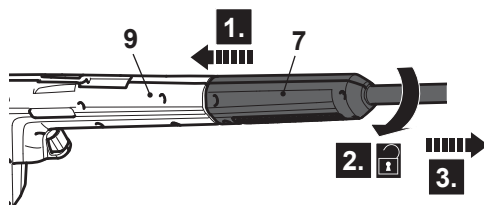

Fig. 7

Boquilla giratoria

La boquilla giratoria de alta presión está pensada para un máximo efecto de limpieza. Mantenga la varilla de pulverización a 15-20 cm de la superficie que se está limpiando en todo momento.

1. Coloque siempre la lanza de extensión (7) cuando utilice boquilla giratoria (18) (Fig. 8).

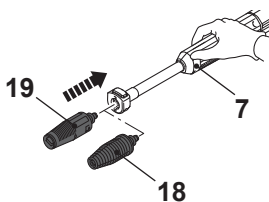

Fig. 8

Boquilla Vario

La boquilla vario está destinada a una gran variedad de aplicaciones y efectos de limpieza.

1. Utilice siempre la boquilla Vario (19) con la lanza de extensión (7) acoplada (Fig. 8).

2. Gire la boquilla Vario para ajustar el chorro de agua dependiendo de la superficie a limpiar (Fig. 9).
3. Use el pulverizador en modo nebulizador para limpiar las cubiertas de madera, los revestimientos, los vehículos, etc.
4. Empiece siempre usando el pulverizador en modo nebulizador y comience a pulverizar desde un mínimo de 30 cm para evitar dañar la superficie del material que se está limpiando.
5. Utilice el pulverizador de lápiz para obtener el máximo efecto de limpieza.

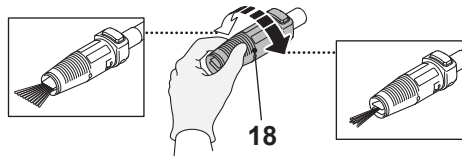

Fig. 9

Cepillo para llantas

El cepillo para llantas está especialmente diseñado para limpiar llantas y ruedas de vehículos.

Accesorios

1. Ajuste la lanza de extensión (7) a la pistola de pulverización (9) (Fig. 10).
2. Coloque el cepillo para llantas (20) en la lanza de extensión.
3. Gire ligeramente el cepillo para llantas, si es necesario, para asegurarse de que está en la posición correcta.

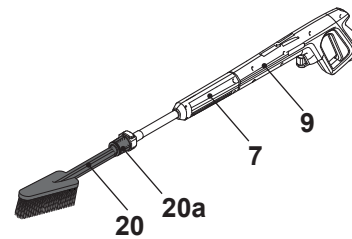

Fig. 10

Accesorios

Cepillo para terraza

El cepillo para terraza está especialmente diseñado para limpiar grandes superficies planas.

1. Siempre coloque la lanza corta de extensión (21) cuando use el cepillo para terraza.
2. Alinee e inserte las lengüetas (21a) de la lanza corta de extensión (21) en las ranuras del puerto de conexión de la pistola de pulverización (9). (Fig. 11, paso 1).
3. Gire la lanza corta de extensión en el sentido de las agujas del reloj para bloquearla en su sitio (paso 2). Asegúrese de que la flecha de la pistola pulverizadora esté alineada con la flecha de la lanza de extensión.

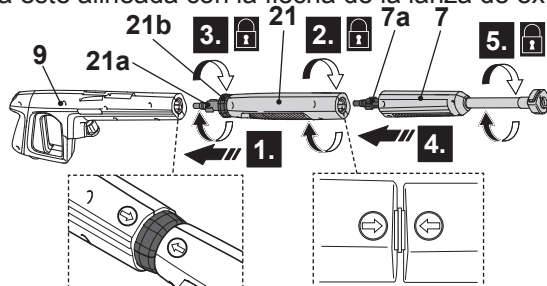

Fig. 11

4. Encaje firmemente la lanza corta de extensión (21) girando la manga (21b) en el sentido de las agujas del reloj (paso 3).
5. Alinee e inserte las lengüetas (7a) de la lanza de extensión (7) en las ranuras del puerto de conexión de la lanza corta de extensión (21) (paso 4).
6. Encaje firmemente la lanza de extensión (7) girandola en el sentido de las agujas del reloj para bloquearla en su sitio (paso 5). Asegúrese de que la flecha de la lanza corta de extensión se alinea con la flecha de la lanza de extensión.
7. Coloque el cepillo para terraza (23) en la lanza de extensión (7) (Fig.12).
8. El ángulo del conector (23a) puede ajustarse según sea necesario.

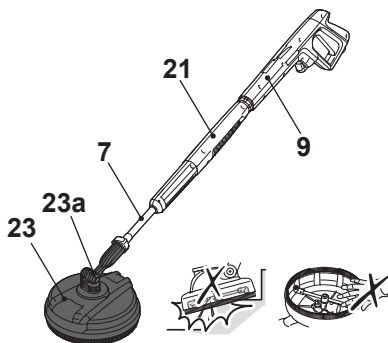

Fig. 12



¡ADVERTENCIA! El cepillo para terraza está pensado para ser usado solo en terrazas de superficies planas! No intente usarlo en escalones o de manera vertical en paredes. Nunca intente tocar la boquilla giratoria mientras esté en funcionamiento.

Depósito de detergente

Algunas tareas de limpieza pueden ser llevadas a cabo con agua solamente, pero para la mayoría de ellas es conveniente usar detergente. Un detergente asegura una rápida absorción de la suciedad permitiendo que el agua a alta presión penetre eliminando la suciedad más eficazmente.

1. Afloje la tapa del depósito de detergente. Coloque el detergente adecuado y ajuste nuevamente la tapa.
2. Alinee e inserte las lengüetas (15a) del depósito de detergente (15) con las ranuras del puerto de conexión de la pistola de pulverización (9) (Fig. 13, paso 1).
3. Encaje firmemente el depósito de detergente girándolo en el sentido de las agujas del reloj para bloquearlo en su sitio (paso 2).

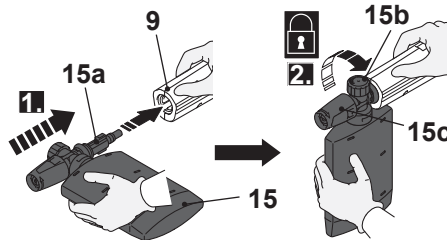

Fig. 13

4. Gire la perilla de velocidad de flujo (15b) para ajustar caudal del detergente. Durante el funcionamiento el detergente se mezcla automáticamente con el agua y se libera a través de la boquilla de detergente (15c).

Accesorios



NOTA: use solo detergentes suaves y respetuosos con el medio ambiente. No utilice nunca productos químicos agresivos, detergentes abrasivos o similares para evitar daños a su salud, al producto y al medio ambiente.



¡ADVERTENCIA! Evite el contacto de la piel con detergentes, en particular el contacto con los ojos. Si el detergente entra en los ojos, láveselos con agua limpia y busque atención médica inmediata.

Conexión al suministro de agua



¡ADVERTENCIA! Este producto no está destinado a ser conectado a una red de agua potable!



¡Respete las normas de su compañía local de servicios cuando conecte el producto a una línea de suministro de agua! ¡Está prohibido conectar este producto a la instalación de agua potable sin un dispositivo desconector de protección que corresponda a la norma EN 12729 tipo BA o EN 61770! Asegúrese de que la manguera tenga un diámetro mínimo de Ø 12,7 mm (1/2 ") y que esté reforzada!

1. Coloque el adaptador de la manguera de entrada de agua (22) a la entrada de agua (6) (Fig. 14).
2. Conecte una manguera de agua adecuada (no incluida) al suministro de agua y luego el otro extremo e el adaptador de manguera de entrada de agua (22).
3. Abra el suministro de agua.

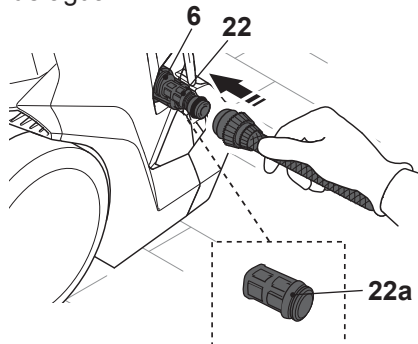

Fig. 14



NOTA: el adaptador de la manguera de entrada de agua (22) contiene un filtro (22a) para proteger el producto contra partículas grandes. Asegúrese de que el filtro esté bien fijado en su posición. No utilice el adaptador de la manguera de entrada de agua sin filtro.

Conexión al suministro de corriente

1. Asegúrese de que el interruptor ON/OFF (encendido y apagado) (16) esté en su posición de apagado ("0").
2. Conecte el enchufe a una toma de corriente adecuada.



¡ADVERTENCIA! etiqueta de clasificación! Si se utiliza un cable de extensión, éste debe ser apto para su uso en exteriores con tomas de corriente protegidas contra las salpicaduras de agua. Asegúrese de que el cable de extensión es del tamaño y tipo adecuados para su producto ($\geq 1.5 \text{ mm}^2$)!



¡ADVERTENCIA! La conexión de la alimentación eléctrica debe ser realizada por un electricista cualificado y cumplir con la norma IEC 60364-1. Se recomienda que el suministro eléctrico de esta máquina incluya un dispositivo de corriente residual que interrumpa el suministro si la corriente de fuga a tierra supera los 30 mA durante 30 m o un dispositivo que pruebe el circuito de tierra.

3. Su producto está listo para ser usado.

Con más detalle...



Funciones del producto	25
Funcionamiento	32
Cuidado y mantenimiento	36
Resolución de problemas	37
Reciclaje y eliminación	40
Garantía	40
Declaración de conformidad CE	41

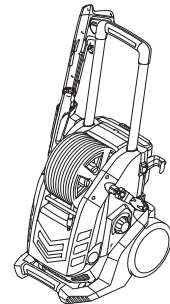

Uso previsto

Este limpiador de alta presión MPWP2200 está provisto de una entrada nominal de 2200 vatios.

El uso previsto de este producto abarca la limpieza de vehículos, edificios, terrazas, fachadas y equipos de jardín con agua limpia y detergentes químicos biodegradables. Asimismo, puede eliminar la suciedad pegajosa, por ejemplo, de las losas de pavimento o de los canalones de lluvia.

Este producto no debe utilizarse para limpiar ropa, zapatos y otros textiles.

El chorro de agua no debe dirigirse contra personas, animales, equipos eléctricos o sobre el propio producto. No limpie nada que contenga elementos peligrosos para la salud (por ejemplo, asbestos). No haga funcionar el producto con líquidos inflamables, explosivos y tóxicos.

Por motivos de seguridad es imprescindible leer todo el manual de instrucciones antes de la primera puesta en marcha y observar todas las instrucciones que contiene.

Asa de enrollado y carrete de manguera

Use el asa de enrollado para girar el carrete de la manguera. El carrete se utiliza para almacenar la manguera de presión.

1. Extraer el asa de enrollado (4) de la carcasa y desplegarla para desbloquear el carrete de la manguera (2) y el asa mismo (Fig. 15).
2. Extraer la manguera de presión (3) del carrete (2) para el funcionamiento.
3. Girar el asa de enrollado (4) en el sentido de las agujas del reloj para enrollar la manguera de presión (3) para su almacenamiento. Libere la presión de la manguera antes de enrollarla: apague el producto con el dial de control y apriete el gatillo de la pistola hasta que se libere la presión.
4. Alinee e inserte las lengüetas (4a) del asa de enrollado con las ranuras (4b) para bloquear el carrete de la manguera y el mango de enrollado. A continuación, doble el asa de enrollado.

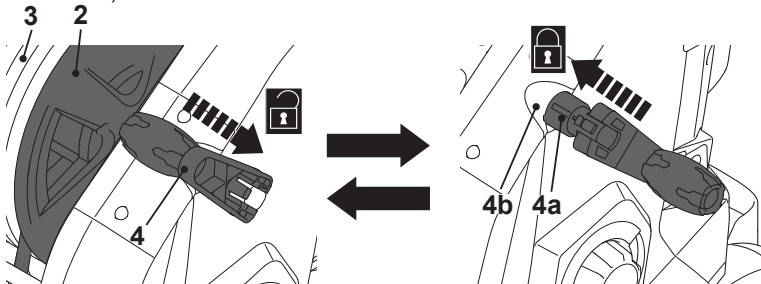

Fig. 15

Más detallado...

Asa de enrollado y carrete de manguera



NOTA: Always unwind the complete hose for operation to avoid damage and injuries.

Soportes

Soporte del cable de alimentación

Utilice el soporte del cable de alimentación (12) para guardarlo (11) (Fig. 16).

Soporte para la pistola de pulverización

Use the upper spray gun holder (8) to store the spray gun (9) and extension lance (7) (Fig. 16).

Accessories holder

Accessories (soap tank (15), nozzles (18,19), short extension lance (21), rims brush (20)) can be stored at the back of the product. (Fig. 16).

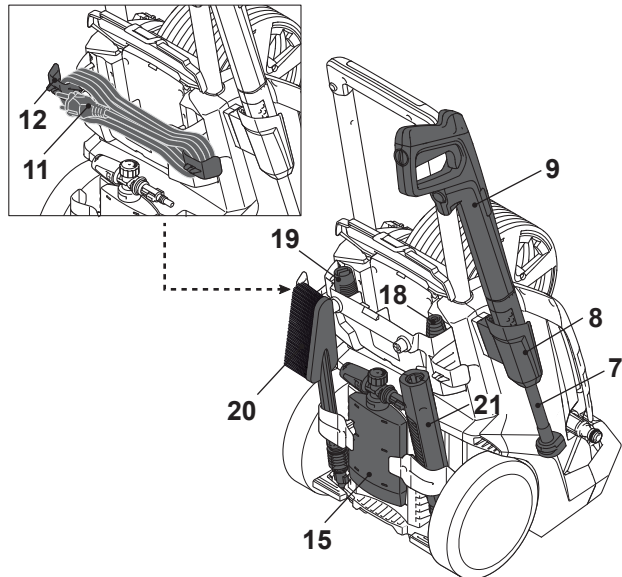

Fig. 16

Asa de transporte

1. Presione el botón de bloqueo (17) para desbloquear el asa de transporte (1) (Fig. 17, paso 1).
2. Mueva el asa de transporte (1) a la posición deseada (posición alta/baja) (paso 2).
3. Asegúrese de que el asa esté bien encajada y que el botón de bloqueo vuelva a la posición predeterminada (paso 3).

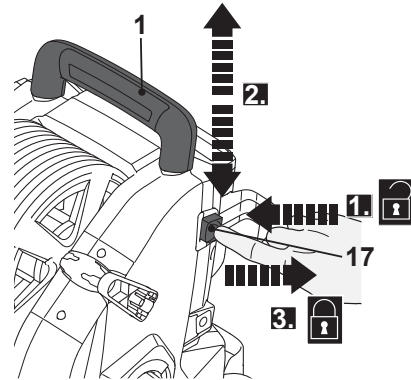

Fig. 17

Interruptor On/off (encendido/apagado)

Este producto está equipado con un sistema de doble tecnología (DTS).

1. Ponga el interruptor de encendido/apagado (16) en su posición "1" para arrancar el producto y hágalo funcionar en **ECO MODE (MODO ECO)** (baja velocidad) (Fig. 18, A). El ECO MODE (MODO ECO) puede ahorrar hasta un 25 % de consumo de energía.
2. Ponga el interruptor de encendido/apagado (16) en su posición "2" para arrancar el producto y hágalo funcionar en **MAX POWER (POTENCIA MÁXIMA)** (alta velocidad) (Fig. 18, B).
3. Ponga el interruptor de encendido / apagado (16) en su posición "0" para apagar el producto (Fig. 18, C).

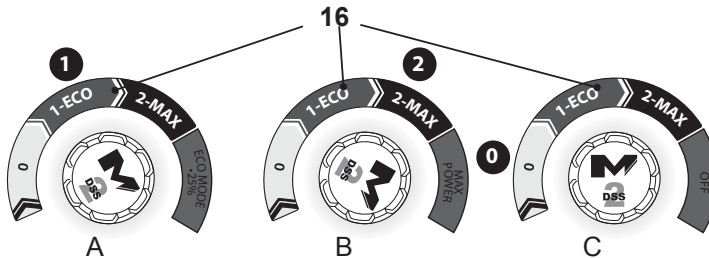

Fig. 18

Bloqueo del gatillo

La pistola de pulverización (9) está equipada con un sistema de bloqueo del gatillo (9c) para evitar que se produzca una activación de éste de manera accidental (9d).

Activar el bloqueo del gatillo

Cuando el bloqueo del gatillo (9c) está en la posición de bloqueo, el gatillo de la pistola de pulverización (9d) está desactivado (Fig. 19, A).

Utilice el sistema de bloqueo del gatillo cuando el producto no esté en uso, cuando esté desatendido o durante el montaje de accesorios adicionales.

Desactivar el bloqueo del gatillo

Cuando el bloqueo del gatillo (9c) está en posición de desbloqueo, el gatillo de la pistola de pulverización (9d) está activado y listo para su uso (Fig. 19, B).

Al apretar el gatillo, un chorro de agua sale de la boquilla. Suelte el gatillo para detener el chorro de agua.

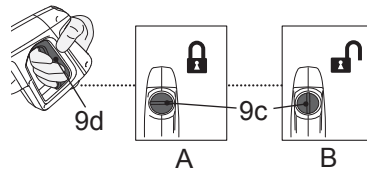

Fig. 19

Freno de la rueda trasera

Use el freno para bloquear las ruedas traseras y evitar el movimiento involuntario del producto.

1. Baje el pedal de freno (14) para bloquear la rueda trasera. Mueva ligeramente la rueda para asegurarse de que la palanca de freno esté bien conectada. (Fig. 20).

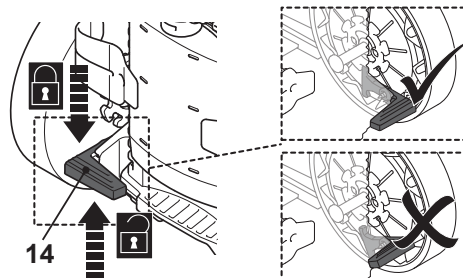

Fig. 20



NOTA: Active siempre ambos frenos al mismo tiempo durante el funcionamiento..

2. Levante el pedal del freno (14) para desbloquear la rueda trasera.

Corte por sobrecarga

En caso de sobrecarga, el motor se detiene. En este caso, apague el producto, retire el enchufe principal de la red y déjelo enfriar durante 10 minutos, luego repita el procedimiento de puesta en marcha como se describe en el siguiente capítulo - "Funcionamiento".

Si el problema se repite más de una vez, póngase en contacto con su centro de servicio autorizado.

Válvula de seguridad

La válvula de seguridad es una válvula limitadora de presión. Cuando se suelta el gatillo (8b), la válvula se abre y descarga la presión dentro de la bomba

Dispositivo automático de arranque y parada del motor

El dispositivo automático de arranque y parada del motor se acciona con el gatillo (8b) de la pistola de pulverización (8). Cuando se suelta el gatillo (8b), la presión dinámica detiene automáticamente el motor. Cuando se aprieta el gatillo (8b) la bajada automática de la presión arranca el motor y la presión se restablece después de un muy ligero retraso.

Más detallado...

Funcionamiento general

1. Revise el producto, su cable de alimentación y su enchufe, así como los accesorios, para ver si están dañados antes de cada uso. No utilice el producto si está dañado o presenta desgaste.
2. Compruebe que los accesorios y las conexiones estén bien fijados.
3. Sujete siempre la pistola de pulverización por el mango y la superficie de agarre. Mantenga el mango y la superficie de agarre secos y libres de lubricante para asegurar un soporte seguro.
4. Asegúrese de que los conductos de ventilación estén siempre despejados y sin obstrucciones. Límpielos si es necesario con un cepillo suave. Los orificios de ventilación obstruidos pueden provocar un sobrecalentamiento y dañar el producto.
5. Apague el producto inmediatamente si es interrumpido por la entrada de otras personas a su área de trabajo mientras esté utilizando el producto. Deje siempre que el producto se detenga completamente.
6. No trabaje demasiado. Haga pausas regulares para asegurarse de que puede concentrarse en el trabajo y tener un control total sobre el producto.

Funcionamiento



¡ADVERTENCIA! ¡No utilice el producto con el grifo cerrado! ¡Esto conduce a un funcionamiento en seco y, por consiguiente, daña el producto!

¡El efecto de contragolpe resulta de apretar el gatillo! Por ello, sujete siempre la pistola de pulverización con ambas manos!

¡Preste atención a tener una postura segura! ¡Un manejo inadecuado puede provocar lesiones!



¡ADVERTENCIA! No utilice el producto cuando la temperatura ambiente sea inferior a 0 °C. El agua se congelará dentro del producto y lo dañará.

1. Active ambos frenos para bloquear las ruedas traseras del producto.
2. Conecte el producto al suministro de agua como se describe.
3. Abra el grifo del agua completamente.
4. Sostenga la pistola de pulverización (9) con ambas manos.
5. Dirija la boquilla lejos de usted hacia la superficie a limpiar (Fig. 21).



Fig. 21

6. Desbloquee el gatillo (9d) y apriételo hasta que una cantidad constante de agua fluya a través de la boquilla para permitir que salga el aire atrapado en la manguera.
7. Suelte el gatillo y encienda el producto.
8. Sujete la pistola de pulverización (9) con ambas manos. Dirija el chorro de agua hacia el objeto a limpiar y apriete el gatillo.



¡ADVERTENCIA! ¡Cuidado con el contragolpe al apretar el gatillo!



NOTA: Mantenga siempre una distancia razonable entre la boquilla y el objeto a limpiar para evitar daños. Si es necesario, pida consejo a su distribuidor especializado.

9. Suelte el gatillo para detener el chorro de agua.

Consejos



¡ADVERTENCIA! Evite que el aguapenetreen los conductos de aire de la para minimizar el riesgo de dañosen el producto.

1. Disuelva la suciedad aplicando el detergente mezclado con agua a la superficie mientras aún está seca. Deje que el detergente repose en la superficie durante unos minutos, pero no deje que se seque.
2. Cuando se trate de superficies verticales, trabaje de abajo hacia arriba. Enjuague desde abajo hacia arriba, utilice el chorro de alta presión a una distancia mínima de 30 cm en un ángulo de 45° y luego desde arriba hacia abajo.
3. En algunos casos, es necesario fregar con cepillos para eliminar la suciedad. La alta presión no siempre es la mejor solución para obtener buenos resultados de lavado, ya que puede dañar algunas superficies. El ajuste más alto del chorro de la boquilla no debe utilizarse en piezas delicadas o pintadas, o en componentes presurizados (por ejemplo, neumáticos, válvulas de inflado, etc.).

Más detallado...

Consejos

4. El lavado efectivo depende tanto de la presión como del volumen del agua utilizada, en el mismo grado.
5. Comience por pulverizar en un área de prueba libre de personas y objetos.

Cubiertas de madera y vinilo (ECO MODE) (MODO ECO)

1. Reduzca su área de trabajo a secciones más pequeñas y limpie cada sección de una en una para obtener resultados óptimos.
2. Enjuague a alta presión con un chorro nebulizador, manteniendo la boquilla al menos a 15 - 25 cm de la superficie de limpieza.
3. Mantenga una mayor distancia del área de limpieza cuando utilice el chorro de pulverización.
4. ¡Precaución! Aumente la distancia del área de limpieza para maderas más blandas.

Patios de cemento, piedra y ladrillo (MAX POWER) (POTENCIA MÁXIMA)

1. Aclare a alta presión con un chorro nebulizador en un movimiento de barrido, manteniendo la boquilla al menos a 7 - 15 cm de la superficie de limpieza.
2. Mantenga una distancia mayor de la zona de limpieza cuando se utilice el chorro de pulverización.

Coches, barcos y motocicletas (ECO MODE) (MODO ECO)

1. Limpie un lado a la vez para lograr mejores resultados.
2. Enjuague a alta presión con un chorro nebulizador en un movimiento de barrido, manteniendo la boquilla al menos a 20 cm de la superficie de limpieza. No utilice el chorro lapis estrecho en trabajos de pintura de vehículos o barcos.
3. Seque la superficie para obtener un acabado pulido.
4. ¡Advertencia! No limpie el motor con este producto!

Después del uso

1. Suelte el gatillo (9d) (Fig. 22).
2. Ponga el interruptor ON/OFF (encendido/apagado) en la posición "0".
3. Cierre la llave de agua.



Fig. 22

4. Apriete el gatillo para liberar la presión aún presente en el producto



¡ADVERTENCIA! ¡Sólo separe la manguera de alta presión de la pistola de pulverización y la manguera de agua del producto cuando no exista más presión en el sistema! ¡Asegúrese también de que el producto se apaga y se separa de la fuente de alimentación!

5. Bloquee el gatillo.
6. Desconecte la manguera del suministro de agua y luego del adaptador de la manguera de entrada de agua (22).
7. Enrolle la manguera de presión (3) en el carrete (2). Asegúrese de que la manguera no se doble ni se retuerza, sino que se enrolle de forma uniforme.

Después del uso

1. Desmonte los accesorios en la secuencia inversa de las instrucciones de montaje si no va a utilizar este producto durante un largo período de tiempo.
2. Compruebe, limpie y almacene el producto como se describe a continuación.

Reglas de oro para el cuidado



¡ADVERTENCIA! Siempre apriete primero el gatillo para liberar la presión aún presente en el producto.

Apague siempre el producto, desconéctelo de la fuente de alimentación y deje que el producto se enfríe antes de realizar trabajos de inspección, mantenimiento y limpieza.

1. Mantenga el producto limpio. Retire los residuos del mismo después de cada uso y antes de su almacenamiento.
2. La limpieza regular y adecuada ayudará a garantizar un uso seguro y a prolongar la vida útil del producto.
3. Inspeccione el producto antes de cada uso para ver si hay piezas desgastadas y dañadas. No lo utilice si encuentra piezas rotas y desgastadas.

Reglas de oro para el cuidado



¡ADVERTENCIA! ¡Realice solo las reparaciones y los trabajos de mantenimiento previstas en estas instrucciones! ¡Todos los demás trabajos deben ser realizados por un especialista cualificado!

Limpieza general

1. Limpie el producto con un paño ligeramente húmedo y un jabón suave. Use un cepillo para las áreas que son difíciles de alcanzar.
2. Limpie en particular las rejillas de ventilación después de cada uso con un paño y un cepillo.
3. Elimine la suciedad más resistente con aire a alta presión (máx. 3 bares).



NOTA: No utilice detergentes o desinfectantes químicos, alcalinos, abrasivos u otros detergentes agresivos para limpiar este producto, ya que podrían ser perjudiciales para sus superficies.

4. Revise si hay algún daño y desgaste. Repare los daños de acuerdo a este manual de instrucciones o llévelo a un centro de servicio autorizado antes de utilizar el producto de nuevo.

Mantenimiento

Antes y después de cada uso, compruebe el producto y los accesorios (como las herramientas de aplicación) para comprobar si hay desgaste o daños. Si es necesario, cámbielos por otros nuevos como se describe en este manual de instrucciones. Observe los requisitos técnicos.

Piezas de repuesto/Piezas de recambio

Las siguientes piezas de este producto pueden ser reemplazadas por el consumidor. Las piezas de repuesto están disponibles en un distribuidor autorizado o a través de nuestro servicio de atención al cliente.

Descripción	Nro de modelo o especificación

Boquilla

Eliminar cualquier depósito de suciedad del agujero de la boquilla (18/19) usando la aguja de limpieza (24) (Fig. 23).

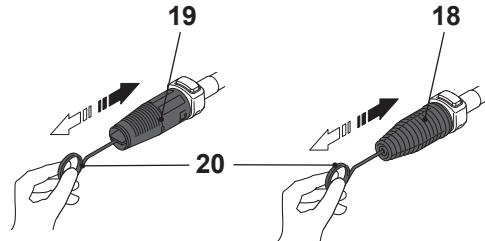

Fig. 23

Filtro de agua

1. Desenrosque y retire el adaptador de la manguera de entrada de agua (22) de la entrada de agua (6).
2. Desmonte el adaptador de la manguera de entrada de agua (22) (Fig. 24).
3. Enjuague el filtro de agua (22a) con agua limpia.

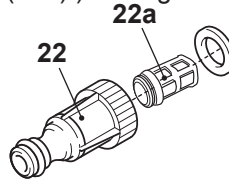

Fig. 24

Decalcificación

De vez en cuando - según la naturaleza del agua del grifo - se forman depósitos de calcio en el producto y los accesorios. La intensidad de los depósitos (y por lo tanto la frecuencia de descalcificación) depende del grado de dureza del agua y de la frecuencia de uso del producto. Consulte a su proveedor para conocer la dureza del agua de su zona.



NOTA: ¡Utilice una mezcla de agua y ácido cítrico o vinagre para la descalcificación. Estas sustancias son fácilmente biodegradables y respetuosas con el medio ambiente!

1. Haga una mezcla de una parte de vinagre apropiado y dos partes de agua caliente ($\leq 50^{\circ}\text{C}$) en un recipiente adecuado, por ejemplo, en un bol.
2. Coloque los accesorios desmontables en esa mezcla.
3. Deje los accesorios en la mezcla durante aproximadamente 12 horas.
4. Enjuague los accesorios con agua limpia.

Cable de alimentación

Si el cable de alimentación está dañado, debe ser reemplazado por el fabricante, su agente de servicio o personas con cualificaciones similares a fin de evitar peligros.

Reparación

Este producto no contiene ninguna pieza que pueda ser reparada por el consumidor.

Póngase en contacto con un centro de servicio autorizado o con una persona cualificada similar para que lo revise y lo repare.

Almacenamiento

1. Apague el producto y desconéctelo de la fuente de alimentación.
2. Desconecte el producto del suministro de agua.
3. Limpie el producto como se describe arriba.
4. Guarde los accesorios en la parte posterior del producto
5. Drene el agua restante y lave el depósito de detergente cuando haya finalizado el trabajo.
6. Guarde el producto y sus accesorios en un lugar seco y libre de heladas. Baje el pedal del freno para bloquear la rueda trasera.
7. Guarde siempre el producto en un lugar inaccesible para los niños. La temperatura ideal de almacenamiento está entre 10 y 30 °C.
8. Recomendamos utilizar el embalaje original para el almacenamiento o cubrir el producto con un paño adecuado o colocarlo en una caja para protegerlo del polvo.

Transporte

1. Apague el producto y desconéctelo de la fuente de alimentación.
2. Desconecte el producto del suministro de agua.
3. Coloque los protectores de transporte, si corresponde.
4. Desbloquee el freno y mueva el producto utilizando la rueda delantera (5), la rueda trasera (13) y el asa de transporte (1).
5. Proteja el producto de cualquier impacto o vibraciones fuertes que puedan producirse durante el transporte en vehículos.
6. Asegure el producto para evitar que se resbale o se caiga.

Resolución de problemas

Las sospechas de mal funcionamiento suelen deberse a causas que los usuarios pueden arreglar por sí mismos.

Por lo tanto, compruebe el producto utilizando esta sección. En la mayoría de los casos el problema se puede resolver rápidamente.



¡ADVERTENCIA! ! ¡Sólo realice los pasos descritos en estas instrucciones! ¡Todos los demás trabajos de inspección, mantenimiento y reparación deben ser realizados por un centro de servicio autorizado o por un especialista igualmente cualificado si no puede resolver el problema usted mismo!

Problema	Posible causa	Solución
1. El producto no enciende	1.1.No está conectado a la fuente de alimentación 1.2.El cable de alimentación o el enchufe están defectuosos 1.3.Otros fallos eléctricos del producto 1.4.El bloqueo del gatillo no ha sido desactivado 1.5.Boquilla obstruída	1.1.Conecte el cable de alimentación 1.2.Contacte con su servicio autorizado más cercano 1.3.Contacte con su centro de servicio autorizado más cercano 1.4.Desbloquee el gatillo 1.5.Limpie la boquilla

Más detallado...

Resolución de problemas

Problema	Posible causa	Solución
2. El producto no alcanza su máxima potencia	2.1.El cable de extensión no es adecuado para el funcionamiento con este producto 2.2.La fuente de energía (por ejemplo, el generador) tiene un voltaje demasiado bajo 2.3.Los conductos de ventilación están bloqueados 2.4.El volumen de entrada de agua es demasiado bajo 2.5.La manguera de alta presión tiene una fuga 2.6.Juntas desgastadas 2.7.Filtro de entrada sucio 2.8.Se succiona aire al sistema	2.1.Use un cable de extensión adecuado 2.2.Conéctelo a otra fuente de energía 2.3.Limpiar los conductos de aire 2.4.Aumente la cantidad de agua de entrada 2.5.Reemplace la manguera de alta presión 2.6.Contacte con su centro de servicio autorizado más cercano 2.7.Limpie el filtro 2.8.Compruebe la estanqueidad de la conexión de la manguera
3. Fuga de aceite	3.1.Juntas desgastadas	3.1.Juntas desgastadas
4. Fuertes fluctuaciones de presión	4.1.Boquilla obstruida 4.2.El volumen de entrada de agua es demasiado bajo 4.3.La manguera de alta presión tiene una fuga 4.4.Juntas desgastadas 4.5.Filtro de entrada sucio 4.6.Se succiona aire al sistema	4.1.Limpie la boquilla 4.2.Aumente la cantidad de entrada de agua 4.3.Reemplace la manguera de alta presión 4.4.Contacte con nuestro centro de servicio autorizado más cercano 4.5.Limpie el filtro 4.6.Compruebe el grosor de las conexiones de la manguera

Problema	Posible causa	Solución
5. Fuga de agua en el producto	5.1. Juntas desgastadas	5.1. Contacte con nuestro centro de servicio autorizado más cercano
6. Excesivas vibraciones/ ruido	6.1. Tornillos y tuercas flojos 6.2. Problemas en el motor 6.3. El volumen de entrada de agua es demasiado bajo	6.1. Compruebe que los tornillos y las tuercas estén bien ajustados y vuelva a ajustarlos si es necesario. 6.2. Contacte con su centro de servicio autorizado más cercano 6.3. Aumente la cantidad de entrada de agua
7. No fluye el detergente	7.1. El depósito de detergente no está bien ajustado 7.2. El detergente es demasiado espeso 7.3. Depósitos de cal u obstrucciones en el circuito del detergente	7.1. Ajuste correctamente el depósito de detergente 7.2. Diluya con agua 7.3. Enjuague con agua limpia y elimine cualquier obstáculo. Si el problema persiste, póngase en contacto con un centro de servicio autorizado
8. No sale el chorro de agua	8.1. El gatillo no está presionado 8.2 El bloqueo del gatillo está activado 8.3 No hay suministro de agua 8.4 El filtro está sucio 8.5 La manguera está bloqueada 8.6 La boquilla está bloqueada	8.1. Presione el gatillo 8.2 Desactive el bloqueo del gatillo 8.3 Compruebe el suministro de agua 8.4 Limpie el filtro 8.5 Revise la manguera 8.6 Revise la boquilla

Más detallado...

Reciclaje y eliminación



Waste electrical products should not be disposed of with household waste. Please recycle where facilities exist.

Check with your Local Authority or local store for recycling advice.

The product comes in a package that protects it against damage during shipping. Keep the package until you are sure that all parts have been delivered and the product is working properly. Recycle the package afterwards.

Garantía

Este producto tiene la garantía de 2 años a partir de la fecha de compra, salvo en las piezas de desgaste.

La garantía cubre cualquier avería o disfunción del artículo en condiciones de uso conformes a las previstas para el producto y la información contenida en el presente manual de uso. Para poder optar a la garantía, es obligatorio presentar una prueba de compra (recibo de caja o factura) y el producto debe estar completo, con todos sus accesorios.

La cláusula de garantía no cubre los deterioros derivados del desgaste normal, la falta de mantenimiento, negligencias, el montaje defectuoso o un uso inadecuado (golpes, caso omiso de las recomendaciones en el uso de la alimentación eléctrica, almacenamiento, condiciones de uso...). También quedan excluidas de la garantía las consecuencias nefastas resultantes del uso de accesorios o de piezas de recambio no originales, el desmontaje o la modificación del aparato. Relaciones con la garantía legal:

Independientemente de la garantía otorgada, Brico Dépôt se hace responsable de los defectos de conformidad del bien con el contrato y de los redhibitorios según las condiciones previstas en los artículos 114, 116 y 123 del real decreto 1/2007



(EN) EU DECLARATION OF CONFORMITY
(FR) DÉCLARATION UE DE CONFORMITÉ
(PL) DEKLARACJA ZGODNOŚCI UE
(RO) DECLARAȚIA DE CONFORMITATE UE
(DE) EU-KONFORMITÄTSERKLÄRUNG
(ES) DECLARACIÓN UE DE CONFORMIDAD
(PT) DECLARAÇÃO DE CONFORMIDADE UE

Product/ Produit/ Produkt/Produsul/Producto/Produto

- Product name – High Pressure Washer/ Nettoyeur haute pression/ Myjka ciśnieniowa/ Aparat de spălat cu înaltă presiune/ Hochdruckreiniger/ Hidrolimpiadora de alta presión/ Lavadora a alta pressão
- Product model – MPWP2200
- Type / batch or serial number range 000001 to 999999

Name and address of the manufacturer or his authorised representative:

Nom et adresse du fabricant ou de son mandataire:

Nazwa i adres producenta lub jego upoważnionego przedstawiciela:

Denumirea și adresa producătorului sau a reprezentantului său autorizat:

Name und Anschrift des Herstellers oder seines Bevollmächtigten:

Nombre y dirección del fabricante o de su representante autorizado:

Nome e endereço do fabricante ou do respetivo mandatário:

Kingfisher International Products B.V.,
Rapenburgerstraat 175E,
1011 VM Amsterdam,
The Netherlands

This declaration of conformity is issued under the sole responsibility of the manufacturer.

La présente déclaration de conformité est établie sous la seule responsabilité du fabricant.

Niniejsza deklaracja zgodności wydana zostaje na wyłączną odpowiedzialność producenta.

Prezenta declarație de conformitate este emisă pe răspunderea exclusivă a producătorului.

Die alleinige Verantwortung für die Ausstellung dieser Konformitätserklärung trägt der Hersteller.

La presente declaración de conformidad se expide bajo la exclusiva responsabilidad del fabricante.

A presente declaração de conformidade é emitida sob a exclusiva responsabilidade do fabricante.

Object of the declaration/Objet de la declaration/Przedmiot deklaracji/Obiectul declarației/Gegenstand der Erklärung/Objeto de la declaración/Objeto da declaração

Product/Produit/Produkt/Produsul/Producto/Produto	Model/Modèle/Model/Modelul/Modell/Modelo/ Modelo	EAN
High Pressure Washer/ Nettoyeur haute pression/ Myjka ciśnieniowa/ Aparat de spălat cu înaltă presiune/ Hochdruckreiniger/ Hidrolimpiadora de alta presión/ Lavadora a alta pressão	MPWP2200	UK: 5059340104065 EU: 5059340104102

The object of the declaration described above is in conformity with the relevant Union harmonisation legislation:

L'objet de la déclaration décrit ci-dessus est conforme à la législation d'harmonisation de l'Union applicable:

Wymieniony powyżej przedmiot niniejszej deklaracji jest zgodny z odpowiednimi wymaganiami unijnego prawodawstwa harmonizacyjnego:

Obiectul declarației descris mai sus este în conformitate cu legislația relevantă de armonizare a Uniunii:

Der oben beschriebene Gegenstand der Erklärung erfüllt die einschlägigen Harmonisierungsrechtsvorschriften der Union:

El objeto de la declaración descrita anteriormente es conforme con la legislación de armonización pertinente de la Unión:

O objeto da declaração acima descrito está em conformidade com a legislação de harmonização da União aplicável:

2006/42/EC	Machinery Directive
2014/30/EU	Directive Electromagnetic compatibility
2000/14/EC	Outdoor Noise Directive
2011/65/EU,(EU) 2015/863	Directive Restriction of the use of certain hazardous substances in electrical and electronic equipment
2006/42/CE	en tant que directive modifiée sur les machines
2014/30 / UE	telle que modifiée Directive Compatibilité électromagnétique
2000/14/CE	en tant que directive modifiée sur le bruit extérieur
Directive 2011/65 / UE,(UE) 2015/863	telle que modifiée Limitation de l'utilisation de certaines substances dangereuses dans les équipements électriques et électroniques
2006/42/WE	w zmienionej dyrektywie maszynowej
2014/30 / UE	ze zmianami Dyrektywa Kompatybilność elektromagnetyczna
2000/14/WE	w zmienionej dyrektywie w sprawie hałasu na zewnątrz
2011/65 / UE,(UE) 2015/863	ze zmianami Dyrektywa Ograniczenie stosowania niektórych niebezpiecznych substancji w sprzęcie elektrycznym i elektronicznym
2006/42/CE,	astfel a fost modificată Directiva privind echipamentele
2014/30/UE,	astfel a fost modificată Directiva privind compatibilitatea electromagnetică
2000/14/CE,	astfel a fost modificată Directiva privind zgomotul în aer liber

2011/65/UE,(UE) 2015/863 astfel a fost modificată Directiva privind limitarea utilizării anumitor substanțe periculoase în echipamentele electrice și electronice
 2006/42/EG als geänderte Maschinenrichtlinie
 2014/30/EU in der geänderten Richtlinie Elektromagnetische Verträglichkeit
 2000/14/EG in der geänderten Richtlinie über Lärmimflug im Freien
 2011/65/EU,(EU) 2015/863 als geänderte Richtlinie Beschränkung der Verwendung bestimmter gefährlicher Stoffe in Elektro- und Elektronikgeräten
 Directiva sobre maquinaria modificada 2006/42/CE
 2014/30/UE modificada Directiva Compatibilidad electromagnética
 2000/14/CE modificada Directiva sobre ruido al aire libre
 2011/65/UE,(UE) 2015/863 modificada Directiva Restricción del uso de determinadas sustancias peligrosas en equipos eléctricos y electrónicos

Measured Sound Power Level	Guaranteed Sound Power Level
Le niveau de puissance acoustique mesuré	Le niveau de puissance acoustique garant
Zmierzony poziom mocy akustycznej	Gwarantowany poziom mocy akustycznej
Nivel de putere acustică măsurat	Nivel de putere acustică garantat
Gemessener Schalleistungspegel	Garantierter Schalleistungspegel
Nivel de potencia sonora medido	Nivel de potencia sonora garantizado
Nível de potência sonora medido	Nível de potência sonora garantido
: 90.3 dB(A)	: 93 dB(A)

References to the relevant harmonised standards used or references to the other technical specifications in relation to which conformity is declared:

Références des normes harmonisées pertinentes appliquées, y compris la date de celles-ci, ou des autres spécifications techniques, y compris la date de celles-ci, par rapport auxquelles la conformité est déclarée:
 Odwołania do odnośnych norm zharmonizowanych, które zastosowano, wraz z datą normy, lub do innych specyfikacji technicznych, wraz z datą specyfikacji, w odniesieniu do których deklarowana jest zgodność:
 Trimiteri la standardele armonizate relevante folosite, inclusiv data standardului, sau trimiteri la celelalte specificații tehnice, inclusiv data specificațiilor, în legătură cu care se declară conformitatea:
 Angabe der einschlägigen harmonisierten Normen, die zugrunde gelegt wurden, oder Angabe der anderen technischen Spezifikationen, in Bezug auf die die Konformität erklärt wird:
 Referencias a las normas armonizadas pertinentes utilizadas, incluidas las fechas de las normas, o referencias a las otras especificaciones técnicas, incluidas las fechas de las especificaciones, respecto a las cuales se declara la conformidad:
 Referências às normas harmonizadas aplicáveis utilizadas, incluindo a data da norma, ou às outras especificações técnicas, incluindo a data da especificação, em relação às quais é declarada a conformidade:

EN 60335-1:2012/A13:2017
 EN 60335-2-79: 2012
 EN 62233:2008
 EN60704-1:2012
 EN ISO 3744:2010

EN 55014-1:2006/A2:2011
 EN 55014-1:2017
 EN 55014-2:1997/A2:2008
 EN 55014-2:2015
 EN 61000-3-2:2014
 EN IEC 61000-3-2:2019
 EN 61000-3-3:2013
 EN 61000-3-3:2013/A1:2019

Where applicable, the notified body TUV SUD Product Service GmbH;Munich Germany performed MD/EMC and issued the certificate: ELS1380576/ EMC1503577C

Le cas échéant, l'organisme notifié TUV SUD Product Service GmbH;Munich Germany a effectué MD/EMC et a établi le certificate: ELS1380576/ EMC1503577C

W stosownych przypadkach jednostka notyfikowana TUV SUD Product Service GmbH;Munich Germany przeprowadziła MD/EMC i wydała certyfikat: ELS1380576/ EMC1503577C

După caz, organismul notificat TUV SUD Product Service GmbH;Munich Germany a efectuat MD/EMC și a emis certificatul: ELS1380576/ EMC1503577C

Falls zutreffend — Die notifizierte Stelle TUV SUD Product Service GmbH;Munich Germany hat MD/EMC ... und folgende EU-Baumusterprüfbescheinigung ausgestellt: ELS1380576/ EMC1503577C

Si procede, el organismo notificado TUV SUD Product Service GmbH;Munich Germany ha efectuado MD/EMC y expide el certificado: ELS1380576/ EMC1503577C

Se for esse o caso, o organismo notificado: TUV SUD Product Service GmbH;Munich Germany efetuou MD/EMC e emitiu o certificado: ELS1380576/ EMC1503577C

Signed for and on behalf of/Signé par et au nom de/Podpisano w imieniu/Semnat pentru și în numele/Unterzeichnet für und im Namen von/ Firmado en nombre de/Assinado por e em nome de:

Kingfisher International Products B.V.,
 Rapenburgerstraat 175E,
 1011 VM Amsterdam,
 The Netherlands



David Awe
 Group Quality & Sustainability Director

: 23-06-2020





**Manufacturer, Fabricant, Producent,
Producător, Fabricante:**

UK Manufacturer:
Kingfisher International Products Limited
3 Sheldon Square
London
W2 6PX
United Kingdom

EU Manufacturer:
Kingfisher International Products B.V.
Rapenburgerstraat 175E
1011 VM Amsterdam
The Netherlands

ES www.bricodepot.es

Para consultar los manuales de instrucciones
en línea, visite www.kingfisher.com/products



PT



Máquina de pressão

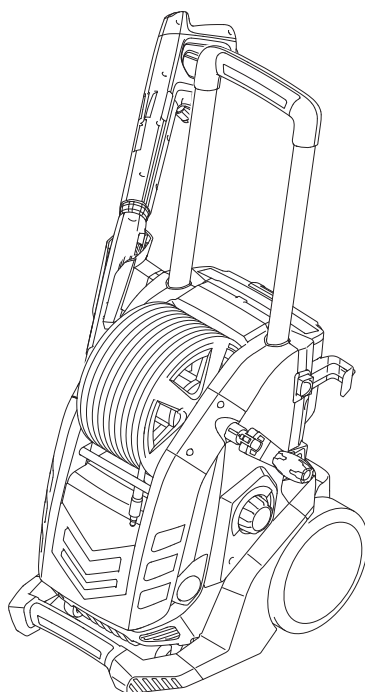

MPWP2200

EAN: 5059340104102



Aviso: Ler as instruções antes de utilizar o produto!

Vamos começar...

Estas instruções são para a sua segurança. Leia-as completa e rigorosamente antes de usar o produto e guarda-as para referência futura.



Vamos começar... 02

Informação de segurança	03
O seu produto	11
Antes de começar	14



Em maior detalhe... 24

Funções do produto	25
Operação	30
Cuidado e manutenção	33
Resolução de problemas	36
Reciclar e arrumação	39
Garantia	39
EC declaração de conformidade	40

Avisos de segurança

1. As máquinas não devem ser usadas por crianças. As crianças devem ser supervisionadas para garantir que não brinquem com o produto.
2. Esta máquina pode ser usada por pessoas com capacidades físicas, sensoriais ou mentais reduzidas ou com falta de experiência e conhecimento se tiverem recebido supervisão ou instruções sobre o uso da máquina de maneira segura e compreenderem os perigos envolvidos.

Avisos de segurança para lavadora de pressão

1. AVISO: Este produto foi projetado para uso com o agente de limpeza fornecido ou recomendado pelo fabricante. O uso de outros agentes de limpeza ou produtos químicos pode afetar adversamente a segurança da máquina.
2. AVISO: Durante o uso de limpadores de alta pressão, podem ser emanados aerossóis. A inalação de aerossóis pode ser perigosa para a saúde.
3. AVISO: Os jatos de alta pressão podem ser perigosos se sujeitos a um uso incorreto. Nunca direcione o jato em direção de pessoas, equipamentos elétricos ou o próprio produto.
4. AVISO: Não use a máquina dentro do alcance de pessoas, a menos que elas usem roupas de proteção.
5. AVISO: Não direcione o jato contra você ou outras pessoas para limpar roupas ou calçados.
6. AVISO: Risco de explosão - Não pulverize líquidos inflamáveis.
7. ATENÇÃO: Limpadores de alta pressão não devem ser usados por crianças ou pessoal não treinado.

Vamos começar...

Avisos de segurança

8. AVISO: Mangueiras de alta pressão, conexões e ligações são importantes para a segurança do produto. Use apenas mangueiras, conexões e ligações recomendados pelo fabricante.
9. AVISO: Para garantir a segurança da máquina, use apenas peças de reposição originais do fabricante ou aprovadas pelo fabricante.
10. AVISO: A água que flui pelos dispositivos de prevenção de refluxo é considerada não potável.
11. AVISO: Retire a ficha da tomada e desligue-a da fonte de alimentação durante a limpeza ou manutenção e ao substituir peças ou converter a máquina para outra função.
12. AVISO: Não use a máquina se um cabo de alimentação ou partes importantes da máquina estiverem danificados, por exemplo, dispositivos de segurança, mangueiras de alta pressão, pistola de disparo.
13. AVISO: Cabos de extensão inadequados podem ser perigosos. Se um cabo de extensão for usado, ele deve ser adequado para uso ao ar livre e a conexão deve ser mantida seca e fora do chão. Recomenda-se que isso seja feito por meio de uma bobine de cabo que mantenha a tomada pelo menos 60 mm acima do solo.
14. AVISO: Sempre desligue o interruptor de desconexão da rede elétrica ao deixar a máquina sem supervisão.
15. Nunca utilize o produto com líquidos inflamáveis ou tóxicos, ou líquidos com características incompatíveis com o seu correto funcionamento.
16. Nunca use o produto ao ar livre na chuva.
17. Nunca trave o gatilho da pistola na posição de operação.



18. Verifique se o produto está equipado com sua etiqueta de classificação; contate seu revendedor se estiver faltando. Produtos sem etiqueta de classificação não devem ser usados, pois não podem ser identificados e são potencialmente perigosos.
19. Nunca altere ou ajuste a configuração da válvula de segurança ou dos dispositivos de segurança.
20. Nunca altere o diâmetro original do bico ajustável.
21. Nunca deixe o produto sem supervisão quando estiver em funcionamento.
22. Não permita que veículos passem sobre a mangueira de pressão.
23. Não mova o produto puxando a mangueira de pressão.
24. Quando direcionado para pneus, válvulas de pneus ou outros componentes pressurizados, o jato de alta pressão é potencialmente perigoso. Não aplique jato de jato e mantenha sempre o bico a uma distância de pelo menos 30 cm durante a limpeza.
25. Proteja todos os condutores elétricos contra o jato de água.
26. A alta pressão pode fazer com que as peças ricochetem: use todas as roupas e equipamentos de proteção necessários para garantir a segurança do operador.
27. Use equipamento de proteção pessoal (EPI) adequado durante a operação, por exemplo botas de segurança, luvas de segurança, capacetes de segurança com viseira, proteção auditiva etc.
28. Esteja atento ao retrocesso: segure a arma com firmeza ao apertar o gatilho.

Vamos começar...

Avisos de segurança

29. Cumpra os regulamentos da autoridade local de abastecimento de água. De acordo com a EN 12729 (BA), o produto pode ser conectado diretamente à rede de abastecimento de água potável apenas se a mangueira de abastecimento estiver equipada com um dispositivo de prevenção de refluxo com sistema de drenagem.
30. Descarregue a pressão residual antes de desconectar a mangueira do produto.
31. Verifique antes de cada uso, e em intervalos regulares, se todos os fechos de metal estão apertados e os componentes do produto estão em boas condições; inspecione se há peças quebradas ou gastas.
32. AVISO: Use apenas detergentes compatíveis com os materiais de revestimento da mangueira de alta pressão ou outros materiais de revestimento.
33. A conexão da alimentação elétrica deve ser feita por um electricista qualificado e estar em conformidade com a IEC 60364-1. Recomenda-se que a alimentação elétrica para esta máquina inclua um dispositivo de corrente residual que interromperá a alimentação se a corrente de fuga para a terra exceder 30 mA por 30 ms ou um dispositivo que provará o circuito de aterramento.
34. Se o cabo de alimentação estiver danificado, deve ser substituído pelo fabricante, seu agente de serviço ou pessoa qualificada para evitar acidentes.

As informações a seguir se aplicam apenas a usuários profissionais, mas são boas práticas para todos os usuários:

Redução de vibração e ruído

Para reduzir o impacto da emissão de ruído e vibração, limitar o tempo de operação, usar modos de operação de baixa vibração e baixo ruído, bem como usar equipamento de proteção individual.

Leve os seguintes pontos em consideração para minimizar os riscos de vibração e exposição ao ruído:

1. Use o produto somente de acordo com seu design e estas instruções.
2. Certifique-se de que o produto está em boas condições e bem conservado.
3. Use os acessórios corretos para o produto e certifique-se de que estejam em boas condições.
3. Mantenha um aperto firme nas alças / superfície de aperto.
4. Faça a manutenção deste produto de acordo com estas instruções e mantenha-o bem lubrificado (quando apropriado).
5. Planeie o seu cronograma de trabalho para distribuir qualquer uso de ferramenta de alta vibração por um período de tempo mais longo.
6. O uso prolongado do produto expõe ao utilizador a vibrações que podem causar uma variedade de condições conhecidas coletivamente como síndrome de vibração de mão-braço (HAVS), por ex. dedos ficando brancos; bem como doenças específicas, como a síndrome do túnel do carpo. Para reduzir esse risco ao usar o produto, sempre use luvas de proteção e mantenha as mãos aquecidas.

Vamos começar...

Avisos de segurança

Emergência

Familiarize-se com o uso deste produto por meio deste manual de instruções. Memorize as instruções de segurança e siga-as à letra. Ajudará a prevenir riscos e perigos.

1. **Esteja sempre alerta ao usar este produto, para que possa reconhecer e lidar com os riscos antecipadamente.** Uma intervenção rápida pode evitar ferimentos graves e danos à propriedade.
2. **Desligue e desconecte da fonte de alimentação se houver problemas de funcionamento.** Solicite que a máquina seja verificada por um profissional qualificado e reparada, se necessário, antes de operá-la novamente.

Riscos residuais

Mesmo se estiver a utilizar este produto de acordo com todos os requisitos de segurança, os riscos potenciais de lesões e danos permanecem. Os seguintes perigos podem surgir em conexão com a estrutura e design deste produto:





1. Defeitos para a saúde resultantes da emissão de vibração se o produto for usado por longos períodos de tempo ou não for gerenciado e mantido adequadamente.
2. Lesões e danos à propriedade devido a acessórios partidos ou impacto repentino de objetos ocultos durante o uso.
3. Perigo de ferimentos e danos materiais causados por objetos projectados para o ar.



AVISO! Este produto produz um campo eletromagnético durante a operação! Este campo pode, em algumas circunstâncias, interferir com implantes médicos ativos ou passivos! Para reduzir o risco de lesões graves ou fatais, recomendamos que as pessoas com implantes médicos consultem seu médico e o fabricante do implante médico antes de operar este produto!

Símbolos

No produto, na etiqueta de classificação e nestas instruções, encontrará, entre outros, os seguintes símbolos e abreviações. Familiarize-se com eles para reduzir riscos como ferimentos pessoais e danos à propriedade.

V~	Volt, (voltagem alternada)
Hz	Hertz
W	Watt
/min or min ⁻¹	Por minuto
mm	Millímetro
kg	Kilograma
dB(A)	Decibel (A-rated)
m/s ²	Metros por segundo Quadrados
MPa	Mega Pascal, Unidade de pressão
bar	Unidade de pressão
IPX5	O produto é protegido contra água (do bico) em todas as direções.
yyWxx	Código da data de manufatura; ano de fabricação (20aa) e semana de fabricação (Wxx).
	Feche / aperte ou prenda
	Abra / para desapertar.
	Nota / Comentário.
	Conselho / Aviso.

Vamos começar...

Símbolos



Leia o manual de instruções



Use proteção auditiva



Use proteção ocular



Use proteção respiratória



Use luvas de proteção



Use calçado protetivo e antiderrapante



Desligue o produto e desconecte a fonte de alimentação antes da montagem, limpeza, ajustes, manutenção, armazenamento e transporte.



Certifique-se sempre de que outras pessoas e animais de estimação permaneçam a uma distância segura do produto quando estiver em operação. Em geral, as crianças não devem chegar perto da área onde o produto está.



Não exponha o produto a chuva ou a humidade.



Este produto não é adequado para ligação à rede de água potável.



Não direcione o jato de água sobre pessoas, animais, equipamentos elétricos ou sobre o próprio produto.



Bloquei ambos os travões durante a operação



Desbloqueei ambos os travões para durante o transporte



Valor do nível de potência sonora garantido em dB.



Este produto é da classe de proteção II. Isso significa que está equipado com isolamento reforçado ou duplo.

O produto está em conformidade com as diretivas europeias aplicáveis e foi realizado um método de avaliação de conformidade para essas diretivas.

Símbolo WEEE. Resíduos de produtos elétricos não devem ser descartados com o lixo doméstico. Recicle onde houver instalações. Consulte a autoridade local ou a loja local para obter conselhos sobre reciclagem.

O seu produto

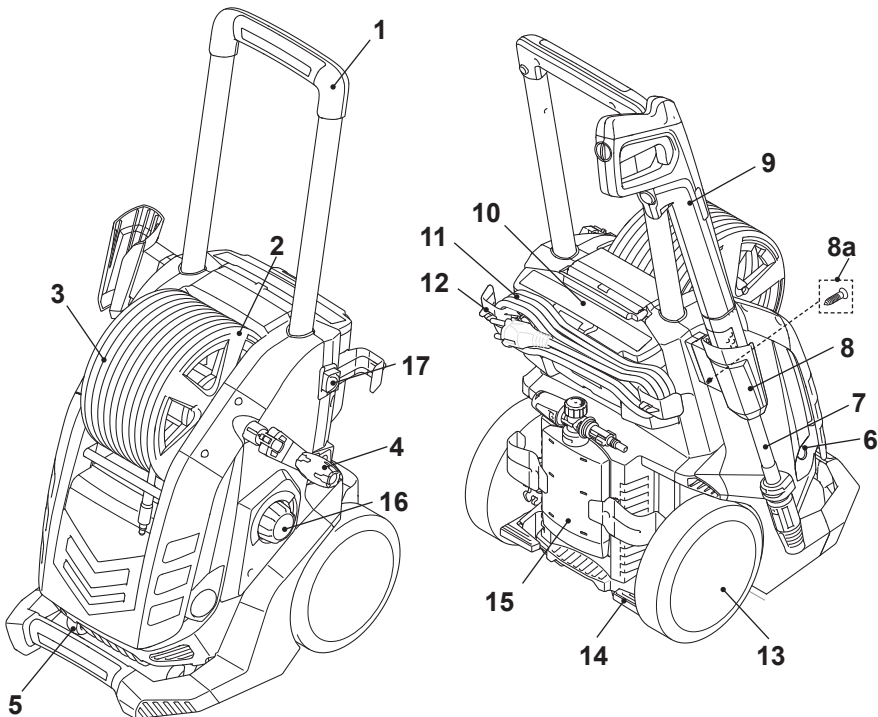

Vamos começar...

O seu produto

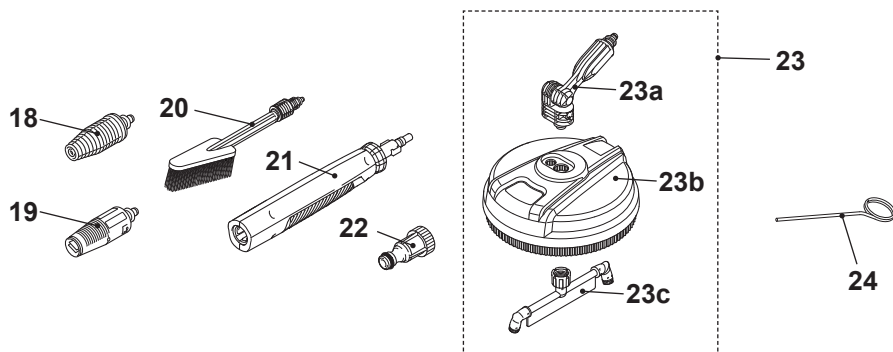

- | | |
|---|---|
| 1. Alça de transporte | 13. Roda traseira (X2) |
| 2. Carretel de mangueira | 14. Pedal do freio (X2) |
| 3. Mangueira de pressão | 15. Tanque de sabão |
| 4. Manivela de enrolamento | 16. Botão liga / desliga 0/1/2 |
| 5. Roda dianteira (X2) | 17. Botão de bloqueio |
| 6. Entrada de água | 18. Bocal giratório |
| 7. Lança de extensão | 19. Bocal Vario |
| 8. Suporte da pistola de pulverização . | 20. Escova de aros |
| a. Parafuso de fixação | 21. Lança de extensão curta |
| 9. Pistola de pulverização | 22. Adaptador da mangueira de entrada de água |
| 10. Câmara de acessórios | 23. Escova de pátio |
| 11. Cabo de alimentação | 24. Agulha de limpeza |
| 12. Suporte do cabo de alimentação (X2) | |

Especificações técnicas

Geral

- | | |
|-----------------------------------|-------------------------|
| > Tensão / frequência nominal | : 220 – 240 V ~ / 50 Hz |
| > Entrada nominal | : 2200 W |
| > Pressão nominal | : 11,5 MPa |
| > Máx, pressão permitida | : 15 MPa |
| > Máx, pressão da água de entrada | : 1 MPa |
| > Fluxo nominal | : 5,5 l/min |
| > Máx, fluxo nominal | : 8,33 l/min |
| > Temperatura nominal | : 50°C |

- > **Força de recuo da arma no máx, pressão** : < 2,5 Nm
- > **Classe de proteção** : II \square
- > **Grau de proteção** : IPX5
- > **Peso** : 14,7 kg
- > **Dimensões** : 441 X 479 X 864 cm

Mangueira de alta pressão

- > **Pressão permitida** : 20 MPa
- > **Temperatura máxima** : 60 °C
- > **Comprimento** : 10 m

Mangueira de água (não fornecida)

- > **Qualidade** : reinforced PVC hose
- > **Diâmetro** : min, Ø 12,7 mm (½")
- > **Comprimento Máximo** : 10 m

Nível de som

- > **Nível sonoro de pressão L_{pA}** : 78,8 dB(A)
- > **Incerteza K_{pA}** : 2,50 dB(A)
- > **Nível de potência sonora medido L_{WA}** : 90,3 dB(A)
- > **Incerteza K_{WA}** : 2,50 dB(A)
- > **Nível de potência sonora garantida L_{WA}** : 93 dB(A)
(de acordo com 2000/14 / CE alterado por 2005/88 / CE)

Nível de vibração

- > **Valor de emissão de vibração declarado a_{hd}** : <2,5 m/s²
- > **Incerteza K** : 1,0 m/s²

Os valores de som foram determinados de acordo com o código de teste de ruído fornecido em EN 60335-2-79, usando os padrões básicos ISO 3744 e ISO 11203.

O nível de intensidade do som para o operador pode exceder 80 dB (A) e medidas de proteção auditiva são necessárias.

O valor de vibração declarado foi medido de acordo com um método de teste padrão (de acordo com EN 60335-2-79) e pode ser usado para comparar um produto com outro. O valor de vibração declarado também pode ser usado em uma avaliação preliminar da exposição.

Vamos começar...

Especificações técnicas



AVISO! Dependendo do uso real do produto, os valores de vibração podem diferir do total declarado! Adote as medidas adequadas para se proteger contra as exposições à vibração. Leve em consideração todo o processo de trabalho, incluindo os tempos em que o produto está funcionando sem carga ou desligado. As medidas adequadas incluem, entre outras, a manutenção regular e cuidados com o produto e acessórios de corte, mantendo as mãos aquecidas, pausas periódicas e planejamento adequado dos processos de trabalho.

Explicação da etiqueta de classificação

MPWP2200

M = MacAllister

PW = Máquina de Pressão

P2200 = Potência 2200 W

P rated: Pressão nominal

P max: Pressão permitida

Q rated: Fluxo nominal

Q max: Fluxo máximo

p em MAX: Pressão máxima de entrada de água

Desmontar



AVISO! O produto é pesado, peça ajuda a outra pessoa se necessário!

1. Abra todas as peças e coloque-as sobre uma superfície plana e estável.
2. Remova todos os materiais de embalagem e dispositivos de transporte, se aplicável.
3. Certifique-se de que o conteúdo da entrega está completo e livre de quaisquer danos. Se achar que alguma peça está faltando ou apresentando danos, não use o produto, mas entre em contato com o seu revendedor. Usar um produto incompleto ou danificado representa um perigo para pessoas e propriedades.
4. Certifique-se de que possui todos os acessórios e ferramentas necessários para a montagem e operação. Isso também inclui equipamento de proteção individual adequado.



AVISO! O produto e a embalagem não são brinquedos para crianças! As crianças não devem brincar com sacos plásticos, lençóis e peças pequenas! Existe o perigo de asfixia e asfixia!

Vai precisar

(itens não fornecidos)

Equipamento de proteção individual adequado
Chave de fenda cruzada
Water hose Mangueira de água

(itens fornecidos)

Lança de extensão (7)
Suporte da pistola de pulverização (8)
Parafuso de fixação (8a)
Pistola de pulverização (9)
Bocal giratório (18)
Bocal Vario (19)
Escova de aros (20)
Lança de extensão curta (21)
Adaptador da mangueira de entrada de água (22)
Escova de pátio (23)

Montagem



AVISO! O produto deve ser totalmente montado antes da operação! Não use um produto que esteja apenas parcialmente montado ou com peças danificadas! Siga as instruções de montagem passo a passo e use as fotos fornecidas como um guia visual para montar o produto com facilidade! Não conecte o produto à fonte de alimentação antes de estar completamente montado!



NOTA: Tome cuidado com as peças pequenas que são removidas durante a montagem ou ao fazer ajustes. Mantenha-os seguros para evitar perdas.

Suporte de pistola de pulverização

1. Deslize o suporte da pistola para pintura (8) para o produto e prenda-o com o parafuso (8a).

Mangueira de pressão

1. Insira o conector (3a) da mangueira de pressão (3) na conexão da mangueira porta (9a) da pistola pulverizadora (9). Certifique-se de que se encaixa no lugar (Fig. 2). Pressione o botão para desaperar (9b) para destravar, se necessário.

Montagem

Vamos começar...

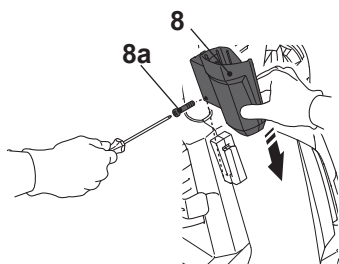

Fig. 1

Escova de pátio

1. Alinhe o conector angular (23a) com os orifícios no compartimento (23b) e insira o conector angular no compartimento. (Fig. 3, etapa 1)
2. Conecte o eixo rotativo (23c) ao conector angular. (passo 2)
3. Fixe a conexão com a porca (23d) (passo 3).

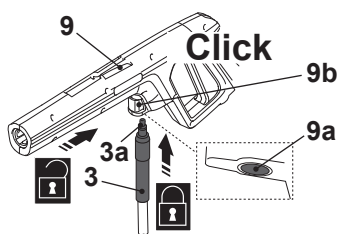

Fig. 2

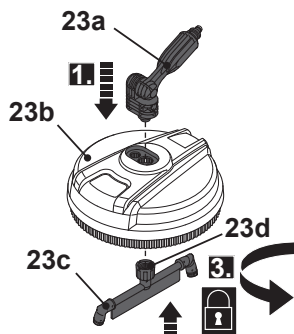

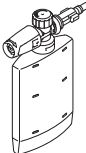

Fig. 3

Duas lanças de extensão (7, 21) e vários acessórios são fornecidos com este produto. Verifique as especificações técnicas de todos os acessórios adquiridos para garantir que são compatíveis com este produto.

Ilustração	Descrição	Aplicação
	Lança de extensão (7)	Para ser usado em conjunto com a pistola de pulverização, curto lança de extensão, bico, escova de pátio e escova de aros.
	Lança de extensão curta (21)	Para ser usado em conjunto com a pistola de pulverização, lança de extensão e pátio escova.
	Bico rotativo(18)	Para ser usado para alta limpeza de pressão em conjunção com a lança de extensão

Ilustração	Descrição	Aplicação
	Bocal vario (19)	Ventilador e jato de pino para serem usados em conjunção com a extensão lança.
	Tanque de sabão (15)	Configuração de alta pressão para aplicar o detergente. Para ser usado em conjunto com a pistola de pulverização.

Acessórios

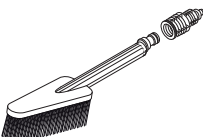
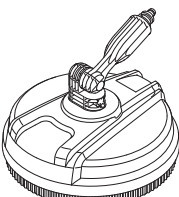
	Escova rotativa (20) com adaptador 20a)	Limpeza de rodas e aros em veículos. Para ser usado em conjunto com a lança de extensão.
	Escova de pátio (23)	Limpeza de pisos, por ex. caminho do jardim ou pátios. Para ser usado em conjunto com a extensão lança e a lança de extensão curta.

Acessórios de fixação

1. Alinhe e insira as línguas (7a) da lança de extensão (7) em as ranhuras da pistola de pulverização (9) porta de conexão. (Fig. 4, etapa 1).
2. Ajuste firmemente a lança de extensão (7) girando-o no sentido dos ponteiros do relógio para travá-lo local (etapa 2). Certifique-se de que a seta esteja ligada a pistola de pulverização se alinha com a seta na lança de extensão.

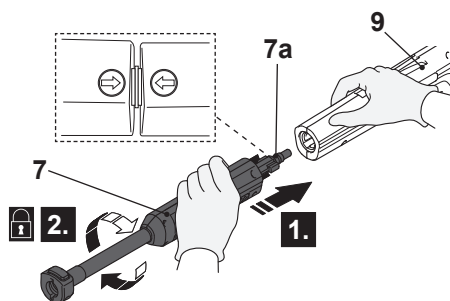
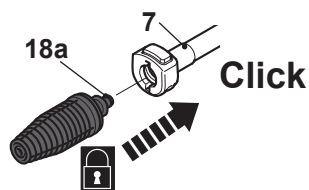

Fig. 4

Acessórios

3. Alinhe as linguetas (18a) do bico com as ranhuras da lança de extensão (7) porta de conexão (Fig. 5).
4. Insira o bico na porta de conexão todo o caminho até o fim. Certifique-se de que está encaixado devidamente.



Remover acessórios

1. Pressione o botão para soltar (7b) (Fig. 6, etapa 1) e remova o bico (etapa 2).
2. Pressione a lança de extensão (7) para a pistola pulverizadora (9) (Fig. 7, etapa 1) e gire-a no sentido anti-horário (etapa 2) para removê-lo (etapa 3).

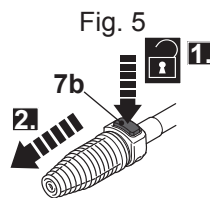

Fig. 6

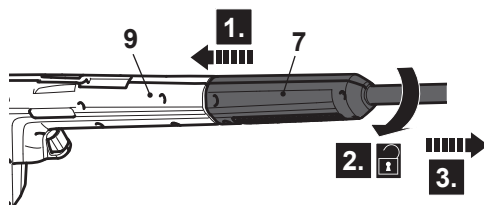

Fig. 7

Bico rotativo

O bico giratório de alta pressão é projetado para efeito de limpeza máximo. Mantenha o tubo de pulverização a 15-20 cm de distância da superfície a ser limpa durante a limpeza.

1. Instale sempre a lança de extensão (7) quando usar o bico rotativo (18) (Fig. 8).

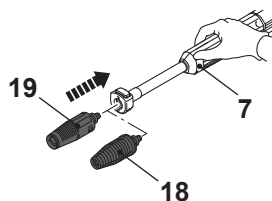

Fig. 8

Bocal vario

O bico vario destina-se a uma grande variedade de aplicações e efeitos de limpeza.

1. Use sempre o bico vario (19) com a lança de extensão (7) instalada (Fig. 8).
2. Gire o bico vario para ajustar o jato de água de acordo com a superfície a ser limpa (Fig. 9).
3. Use o spray em leque para limpar decks de madeira, tapume, veículos, etc.

4. Sempre comece a usar o spray em leque e comece a pulverizar a partir de um mínimo de 30 cm afastado para evitar danos à superfície do material a ser limpo.
5. Use o spray de pino para efeito de limpeza máximo.

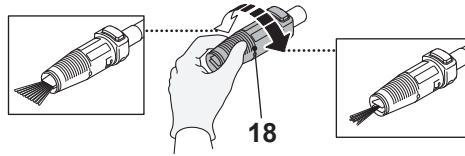

Fig. 9

Escova de aros

A escova de aros é especialmente projetada para limpar as jantes e rodas de veículos.

1. Prenda a lança de extensão (7) na pistola pulverizadora (9) (Fig. 10).
2. Prenda a escova de aros (20) na lança de extensão.
3. Gire levemente a escova de aros para certifique-se de que está voltado para a posição adequada se necessário.

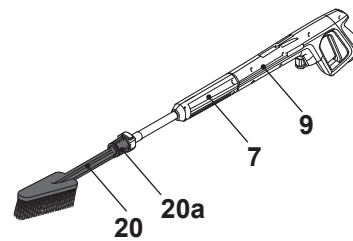

Fig. 10

Escova de pátio

O limpador de pátios é especialmente projetado para limpar grandes superfícies planas.

1. Sempre instale a lança de extensão curta (21) ao usar a escova para pátio.
2. Alinhe e insira as linguetas (21a) da lança de extensão curta (21) nas ranhuras da porta de conexão da pistola pulverizadora (9). (Fig. 11, etapa 1).
3. Gire a lança de extensão curta no sentido dos ponteiros do relógio para travá-la no lugar (passo 2). Certifique-se de que a seta da pistola está alinhada para a pintura, com a seta da lança de extensão.

Acessórios

Vamos começar...

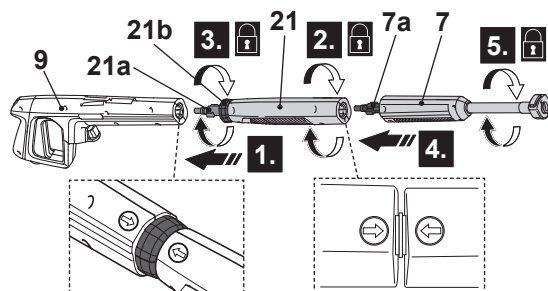

Fig. 11

4. Ajuste firmemente a lanca de extensão curta (21) girando a luva (21b) sentido horário (etapa 3).
5. Alinhe e insira as linguetas (7a) da lanca de extensão (7) nas ranhuras da porta de conexão da lanca de extensão curta (21) (etapa 4).
6. Fixe com segurança a lanca de extensão (7) girando-a no sentido horário para travá-la no lugar (passo 5). Certifique-se de que a seta da lanca de extensão curta se alinha com a seta da lanca de extensão.
7. Prenda a escova para pátio (23) na lanca extensora (7) (Fig.12).
8. O ângulo do conector (23a) pode ser ajustado conforme necessário.

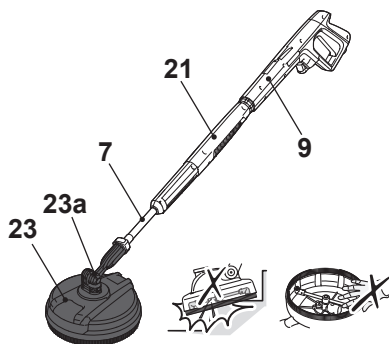

Fig. 12



AVISO! A escova para pátio deve ser usada apenas em superfícies planas de pátio! Não tente usá-lo em degraus ou verticalmente nas paredes. Nunca tente tocar no bico giratório durante a operação.

Tanque de sabão

Algumas tarefas de limpeza podem ser concluídas apenas com água, mas para a maioria das tarefas é vantajoso usar um detergente. Um detergente garante uma rápida imersão da sujeira permitindo que a água em alta pressão penetre e remova a sujeira com mais eficácia.

1. Desaperte a tampa do tanque de sabão. Coloque o detergente adequado no tanque e depois feche a tampa.
2. Alinhe e insira as linguetas (15a) do depósito de sabão (15) com as ranhuras da porta de ligação da pistola pulverizadora (9) (Fig. 13, passo 1).
3. Encaixe firmemente o tanque de sabão girando-o no sentido horário para travá-lo no lugar (etapa 2).

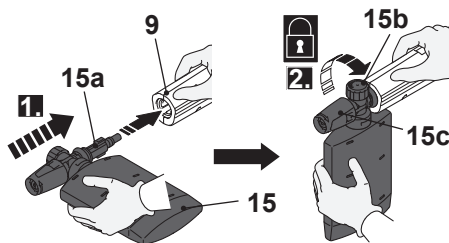

Fig. 13

4. Gire o botão de fluxo (15b) para ajustar a taxa de fluxo de detergente. Durante o funcionamento, o detergente mistura-se automaticamente com a água e é libertado através do bocal de detergente (15c).



NOTA: Use apenas detergentes suaves e ecológicos. Nunca use produtos químicos agressivos, detergentes abrasivos ou similares para evitar danos à sua saúde, ao produto e ao meio ambiente.



AVISO! Evite o contato da pele com os detergentes, em particular o contato com os olhos! Se o detergente entrar em contacto com os olhos, lave-os com água limpa e consulte imediatamente um médico!

Ligação com a fonte de água



AVISO! Este produto não se destina a ser conectado à rede de água potável! Observe os regulamentos da sua concessionária local ao ligar o produto a uma linha de abastecimento de água! É proibido ligar este produto à instalação de água potável sem um dispositivo de prevenção de refluxo que corresponde a EN 12729 Tipo BA ou EN 61770! Certifique-se de que a mangueira tenha pelo menos um diâmetro de no mínimo. Ø 12,7 mm (1/2 ") e reforçado!

Ligação com a fonte de água

1. Ligue o adaptador da mangueira da entrada de água (22) na entrada de água (6) (Fig. 14).
2. Ligue uma mangueira de água adequada (não incluída) no abastecimento de água e, em seguida, a outra extremidade no adaptador da mangueira da entrada de água (22).
3. Abra o abastecimento de água.

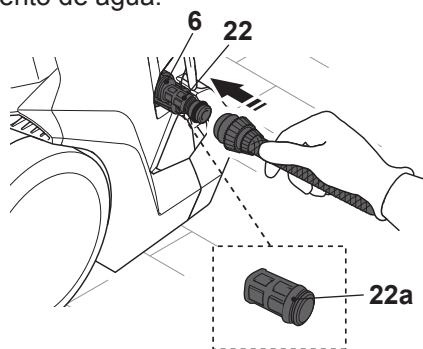

Fig. 14



NOTA: O adaptador da mangueira de entrada de água (22) contém um filtro (22a) para proteger o produto contra partículas maiores. Certifique-se de que o filtro está devidamente fixado na posição. Não use o adaptador da mangueira de entrada de água sem filtro.

Ligação á fonte d'eletricidade

1. Certifique-se de que o botão liga / desliga (16) está na posição desligada ("0").
2. Ligue a bucha uma tomada adequada.



AVISO! Verifique a tensão! A tensão deve estar em conformidade com as informações na etiqueta de classificação!

Se usar um cabo de extensão, ele deve ser adequado para uso ao ar livre com tomadas protegidas contra os pingos de água. Certifique-se de que o cabo de extensão é do tamanho e tipo adequados para o seu produto ($\geq 1,5 \text{ mm}^2$)!



AVISO! A ligação da alimentação elétrica deve ser feita por um electricista qualificado e em conformidade com a IEC 60364-1.

Recomenda-se que a alimentação elétrica para esta máquina inclua um dispositivo de corrente residual que interromperá a alimentação se a corrente de fuga para a terra exceder 30 mA por 30 ms ou um dispositivo que provará o circuito de aterramento.

3. O seu produto está pronto para ser usado

Vamos começar...

Em maior detalhe...



Funções do produto	25
Operação	30
Cuidado e manutenção	33
Resolução de problemas	36
Reciclar e arrumação	39
Garantia	39
EC declaração de conformidade	40

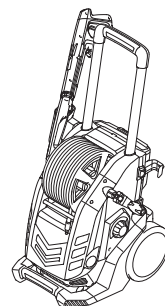

Uso pretendido

Esta máquina de pressão MPWP2200 é projetada com uma entrada nominal de 2200 Watts. O uso pretendido deste produto abrange a limpeza de veículos, edifícios, terraços, fachadas e equipamentos de jardim com água limpa e detergentes químicos biodegradáveis.

Da mesma forma, você pode remover a sujeira pegajosa, por exemplo, de lajes de pavimentação ou calhas de chuva. Este produto não deve ser usado para limpar roupas, sapatos e outros tecidos. O jato d'água não deve ser direcionado contra pessoas, animais, qualquer equipamento elétrico ou sobre o próprio produto. Não lave quaisquer objetos que contenham materiais perigosos para a saúde (por exemplo, amianto). Não opere o produto com líquidos inflamáveis, explosivos e tóxicos. Por razões de segurança, é essencial ler todo o manual de instruções antes da primeira operação e observar todas as instruções nele contidas.

Alça voadora e carretel de mangueira

Use a alça de enrolamento para girar o carretel da mangueira. O carretel da mangueira é usado para armazenar a mangueira de pressão.

1. Retire a alça de enrolamento (4) da carcaça e desdobre-a para destravar o carretel da mangueira (2) e a si mesmo (Fig. 15).
2. Retire a mangueira de pressão (3) do carretel da mangueira (2) para operação.
3. Gire a alça de enrolamento (4) no sentido horário para enrolar a mangueira de pressão (3) para armazenamento. Solte a pressão na mangueira antes de enrolar a mangueira: desligue o produto usando o botão de controle e pressione o gatilho da pistola até que a pressão seja emanda.
4. Alinhe e insira as linguetas (4a) da alça de enrolamento com as ranhuras (4b) para travar o carretel da mangueira e a alça de enrolamento. Depois, dobre a alça de enrolamento.

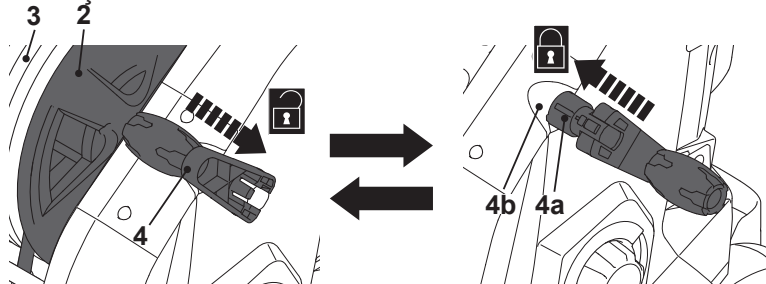

Fig. 15

Em maior detalhe...

Alça voadora e carretel de mangueira



NOTA: Desenrole a mangueira completamente para evitar danos e lesões.

Apoios

Suporte para cabo de alimentação

Use o suporte do cabo de alimentação (12) para guardar o cabo de alimentação (11) (Fig. 16).

Apoio para a pistola pulverizadora

Use o suporte da pistola de pulverização superior (8) para armazenar a pistola de pulverização (9) e a lança de extensão (7) (Fig. 17).

Apoio para os acessórios

Os acessórios (depósito de sabão (15), bicos (18,19), lança de extensão curta (21), escova de aros (20)) podem ser armazenados na parte traseira do produto. (Fig. 16).

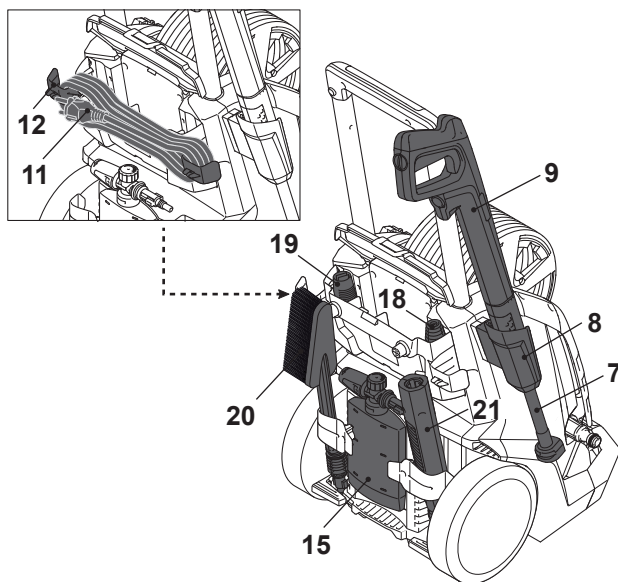

Fig. 16

Alça para transporte

1. Pressione o botão de bloqueio (17) para desbloquear a alça de transporte (1) (Fig. 17, passo 1).
2. Mova a alça de transporte (1) para a posição necessária (posição alta / baixa) (etapa 2).
3. Certifique-se de que a alça esteja encaixada corretamente e que o botão de bloqueio volte à posição padrão (etapa 3).

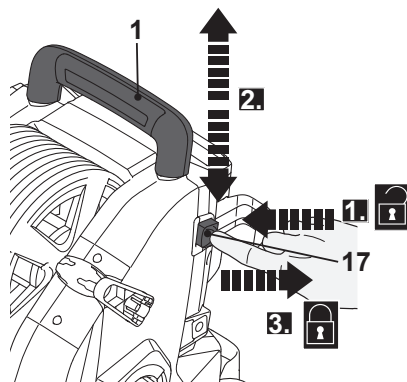

Fig. 17

Botão para ligar/desligar

Este produto está equipado com sistema de velocidade dupla (DSS).

1. Coloque o botão liga / desliga (16) na posição "1" para ligar o produto e trabalhar em **MODO ECO** (baixa velocidade) (Fig. 18, A). O MODO ECO pode economizar até 25% no consumo de energia.
2. Coloque o botão liga / desliga (16) na posição "2" para ligar o produto e trabalhar com **MAX POWER** (alta velocidade) (Fig. 18, B).
3. Coloque o botão liga / desliga (16) na posição "0" para desligar o produto (Fig. 18, C).

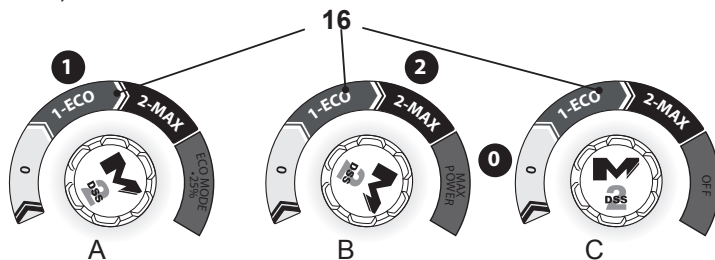

Fig. 18

Em maior detalhe...

Bloqueio de gatilho

A pistola pulverizadora (9) está equipada com um bloqueio de gatilho (9c) para evitar o acionamento acidental do gatilho (9d).

Ative o bloqueio do gatilho

Quando o bloqueio do gatilho (9c) está na posição bloqueada, o gatilho da pistola para pintura (9d) é desativado (Fig. 19, A). Use a trava do gatilho quando o produto não estiver em uso, quando for deixado sem supervisão ou durante a montagem de acessórios adicionais.

Desative o bloqueio do gatilho

Quando o bloqueio do gatilho (9c) está na posição desbloqueado, o gatilho da pistola para pintura (9d) está habilitado e pronto para uso (Fig. 19, B).

Pressione o gatilho, um jato de água emana do bico. Solte o gatilho para parar o jato de água.

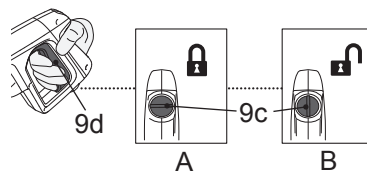

Fig. 19

Travão da roda traseira

Use o freio para travar as rodas traseiras e evitar movimentos indesejados do produto.

1. Pise no pedal do freio (14) para travar a roda traseira. Mova ligeiramente a roda para garantir que a alavanca do freio está engatada corretamente. (Fig. 20).

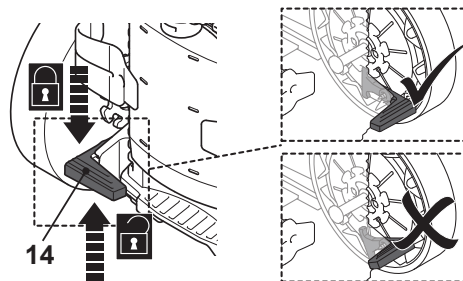

Fig. 20



NOTA: Ative sempre ambos os travões durante a operação.

2. Levante o pedal do freio (14) para destravar a roda traseira.

Corte de sobrecarga

Caso esteja sobrecarregado, o motor fica imobilizado. Neste caso, desligue o produto, remova o plugue de alimentação e deixe esfriar por 10 minutos, depois repita a inicialização procedimento conforme descrito no capítulo abaixo - "operação".

Se o problema ocorrer mais de uma vez, entre em contato com um centro de serviço autorizado.

Válvula de segurança

A válvula de segurança é uma válvula que limita a pressão. Quando o gatilho (8b) é soltado, a válvula abre-se e descarrega a pressão dentro da bomba.

Dispositivo de começar / parar automática do motor

O dispositivo automático de começar / parar do motor é acionado pelo gatilho (8b) da pistola pulverizadora (8). Quando o gatilho (8b) é soltado, a pressão dinâmica desliga automaticamente o motor. Quando o gatilho (8b) é pressionado, a queda automática na pressão dá partida no motor e a pressão é restaurada após um pequeno atraso.

Em maior detalhe...

Operação geral

1. Verifique o produto, seu cabo de alimentação e plugue, bem como acessórios, quanto a danos antes de cada uso. Não use o produto se estiver danificado ou apresentar desgaste.
2. Verifique se os acessórios estão devidamente fixados.
3. Sempre segure a pistola de pulverização pelo cabo e pela superfície de aperto. Mantenha o cabo e a superfície de preensão secos e sem lubrificantes para garantir um suporte seguro.
4. Certifique-se de que as saídas de ar estejam sempre desobstruídas. Limpe-as se necessário com uma escova macia. As saídas de ar bloqueadas podem causar sobre aquecimento e danificar o produto.
5. Desligue o produto imediatamente se for incomodado enquanto trabalha por outras pessoas que entram na área de trabalho. Sempre deixe o produto parar completamente antes de evitar.
6. Não se canse. Faça pausas regulares para garantir que você possa se concentrar no trabalho e ter total controle sobre o produto.

Operação



AVISO! Não opere o produto com a torneira de água fechada! Isso leva ao funcionamento a seco e, conseqüentemente, danifica o produto! As forças de recuo resultam de apertar o gatilho! Portanto, segure sempre a pistola pulverizadora com as duas mãos! Preste atenção à postura segura! O manuseio incorreto pode causar ferimentos!



AVISO! Não opere o produto quando a temperatura ambiente está abaixo de 0 ° C. A água irá congelar dentro do produto e danificá-lo.

1. Ative os dois freios para travar as rodas traseiras do produto.
2. Conecte o produto ao abastecimento de água conforme descrito.
3. Abra a torneira da água completamente.
4. Segure a pistola pulverizadora (9) com as duas mãos.
5. Direcione o bico para longe de você em direção à superfície a ser limpa (Fig. 21).



Fig. 21

6. Destrave o gatilho (9d) e aperte-o até que uma quantidade constante de água flua pelo bico para permitir que o ar preso na mangueira escape.
7. Solte o gatilho e ligue o produto.
8. Segure a pistola pulverizadora (9) com as duas mãos. Direcione o jato de água para o objeto a ser limpo e aperte o gatilho.



AVISO! Cuidado com o coice ao apertar o gatilho!



NOTA: Sempre mantenha uma distância razoável entre o bico e o objeto a ser limpo para evitar danos. Peça conselho ao seu revendedor especializado, se necessário.

9. Desaperte o gatilho para interromper o jato de água.

Dicas



AVISO! Evite que a água penetre nas aberturas de ventilação do produto para minimizar o risco de danos ao produto.

1. Dissolva a sujidade aplicando o detergente misturado com água na superfície ainda seco. Deixe o detergente repousar na superfície por alguns minutos, mas não deixe o detergente secar.
2. Ao lidar com superfícies verticais, trabalhe de baixo para cima. Enxágue de baixo para cima, use o jato de alta pressão a uma distância mínima de 30 cm em ângulo de 45 ° e depois de cima para baixo.
3. Em alguns casos, é necessário esfregar com escovas para remover a sujeira. A alta pressão nem sempre é a melhor solução para bons resultados de lavagem, pois pode danificar algumas superfícies. A configuração mais alta do jato do bico não deve ser usada em peças delicadas ou pintadas, ou em componentes pressurizados (por exemplo, pneus, válvulas de enchimento, etc.).
4. A lavagem eficaz depende da pressão e do volume da água usada, no mesmo grau.
5. Comece pulverizando em uma área de teste livre e livre de pessoas e objetos.

Dicas

Suportes de madeira e vinil (MODO ECO)

1. Reduza sua área de trabalho a seções menores e limpe cada seção uma de cada vez para obter os melhores resultados.
2. Enxágüe em alta pressão usando spray em leque, mantendo o bico a pelo menos 15 - 25 cm da superfície de limpeza.
3. Mantenha uma distância maior da área de limpeza ao usar spray de jato.
4. Cuidado! Aumente a distância da área de limpeza para madeiras mais macias.

Pátios de cimento , pedra, e tijolo (FULL POWER)

1. Enxágüe em alta pressão usando spray em leque em um movimento de varredura, mantendo o bico pelo menos 7 - 15 cm da superfície de limpeza.
2. Mantenha uma distância maior da área de limpeza ao usar spray a jato

Carros, barcos, motos (ECO MODE)

1. Limpe um lado de cada vez para obter os melhores resultados.
2. Enxágüe a alta pressão com spray em leque em movimentos circulares, mantendo o bico a pelo menos 20 cm da superfície de limpeza. Não use jato de lápis estreito em trabalhos de pintura de veículos ou barcos.
3. Seque a superfície para obter um acabamento polido.
4. Aviso! Não limpe o motor com este produto!

Depois do uso

1. Solte o gatilho (9d) (Fig. 22).
2. Coloque o botão liga / desliga na posição "0".
3. Feche a torneira da água.

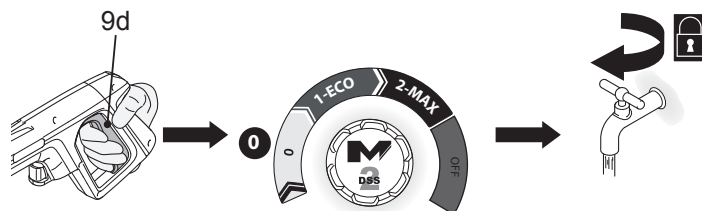

Fig. 22

4. Aperte o gatilho para soltar a pressão ainda presente no produto.



AVISO! Separe a mangueira de alta pressão da pistola de pulverização e a mangueira de água do produto apenas quando não houver mais pressão no sistema! Verifique também se o produto está desligado e separado da fonte de alimentação!

5. Prenda o gatilho.
6. Separe a mangueira de água do abastecimento de água e, em seguida, do adaptador da mangueira de entrada de água (22).
7. Enrole a mangueira de pressão (3) no carretel da mangueira (2). Certifique-se de que a mangueira não está dobrada ou torcida, mas enrolada uniformemente.
8. Desmonte os acessórios na sequência inversa das instruções de montagem, se não for usar este produto por um longo período.
9. Verifique, limpe e armazene o produto conforme descrito abaixo.

As regras douradas para o cuidado



AVISO! Sempre aperte o gatilho para soltar a pressão ainda presente no produto primeiro.



Sempre desligue o produto, desconecte-o da fonte de alimentação e deixe-o esfriar antes de realizar trabalhos de inspeção, manutenção e limpeza!

1. Mantenha o produto limpo. Remova os resíduos após cada utilização e antes do armazenamento.
2. A limpeza regular e adequada ajudará a garantir o uso seguro e prolongar a vida útil do produto.
3. Inspeção o produto antes de cada uso para verificar se há peças gastas e danificadas. Não utilize se encontrar peças partidas e gastas.



AVISO! Somente execute reparos e trabalhos de manutenção de acordo com essas instruções! Todos os demais trabalhos devem ser realizados por um qualificado especialista!

Limpeza geral

1. Limpe o produto com um pano ligeiramente húmido e sabão neutro. Use um pincel para áreas de difícil acesso.
2. Em particular, limpe as saídas de ar após cada utilização com um pano e uma escova.
3. Remova a sujidade mais difícil com ar de alta pressão (máx. 3 bar).



NOTA: Não use produtos químicos, alcalinos, abrasivos ou outros detergentes ou desinfetantes agressivos para limpar este produto, pois eles podem ser prejudiciais às suas superfícies.

Limpeza geral

- Verifique se há danos e desgaste. Repare os danos de acordo com este manual de instruções ou leve-o a um centro de serviço autorizado antes de usar o produto novamente.

Manutenção

Antes e depois de cada uso, verifique o produto e os seus acessórios (como ferramentas de aplicação) quanto a desgaste e danos. Se necessário, troque-os por novos conforme descrito neste manual de instruções. Observe os requisitos técnicos.

Peças sobressalentes / peças de reposição

As seguintes partes deste produto podem ser substituídas pelo consumidor. Partes separadas estão disponíveis em um revendedor autorizado ou por meio de nosso serviço de atendimento ao cliente.

Descrição	Modelo nº. ou especificação

Bocal

Remova quaisquer depósitos de sujeira do orifício do bocal (18/19) usando o agulha de limpeza (24) (Fig. 23).

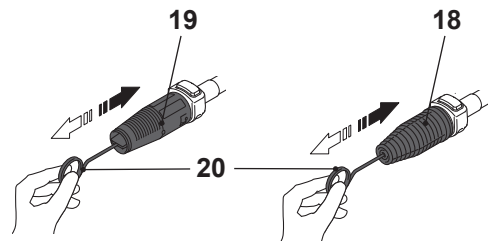

Fig. 23

Filtro de água

- Desparafuse e remova o adaptador da mangueira de entrada de água (22) da entrada de água (6).

2. Desmonte o adaptador da mangueira de entrada de água (22) (Fig. 24).
3. Enxágue o filtro de água (22a) com água limpa.

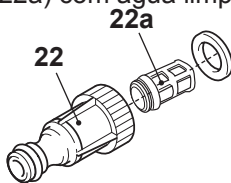

Fig. 24

Descalcificação

De vez em quando - de acordo com a natureza da água da torneira - depósitos de cálcio formam-se no produto e nos seus acessórios. A resistência dos depósitos (e portanto a frequência de descalcificação) depende do grau de dureza da água e da frequência com que o produto é usado. Consulte o seu fornecedor para saber a dureza da água na sua área.



NOTA: Use uma mistura de água e ácido cítrico ou vinagre para descalcificação. Essas substâncias são facilmente biodegradáveis e ecológicas!

1. Faça uma mistura de uma parte de vinagre adequado e duas partes de água quente (≤ 50 °C) em um recipiente adequado, e. g. em uma tigela.
2. Coloque os acessórios destacáveis na mistura.
3. Deixe os acessórios na mistura por aproximadamente 12 horas.
4. Limpe os acessórios com água limpa.

Cabo de alimentação

Se o cabo de alimentação estiver danificado, deve ser substituído pelo fabricante, seu serviço agente ou pessoas igualmente qualificadas, a fim de evitar um perigo.

Reparação

Este produto não contém nenhuma peça que possa ser reparada pelo consumidor. Entre em contato com um centro de serviço autorizado ou uma pessoa igualmente qualificada para obtê-lo verificado e reparado.

Em maior detalhe...

Arrumar o produto

1. Desligue o produto e desconecte-o da fonte de alimentação.
2. Desconecte o produto do abastecimento de água.
3. Limpe o produto conforme descrito acima.
4. Armazene os acessórios na parte traseira do produto
5. Drene a água restante e lave o tanque de sabão no final do trabalho sessão.
6. Armazene o produto e seus acessórios em local seco e sem gelo. Abaixar o pedal do freio para travar a roda traseira.
7. Sempre armazene o produto em um local inacessível para crianças. O ideal a temperatura de armazenamento está entre 10 ° C e 30 ° C.
8. Recomendamos o uso da embalagem original para armazenamento ou cobertura do produto com um pano adequado ou invólucro para protegê-lo contra poeira.

Transporte

1. Desligue o produto e desconecte-o da fonte de alimentação.
2. Desconecte o produto do abastecimento de água.
3. Prenda as proteções de transporte, se aplicável.
4. Desbloqueie o travão e movimente o produto utilizando a roda dianteira (5), roda traseira (13) e alça de transporte (1).
5. Proteja o produto de qualquer impacto forte ou vibrações fortes que possam ocorrer durante o transporte em veículos.
6. Fixe o produto para evitar que escorregue ou caía.

Resolução de problemas

As suspeitas de mau funcionamento geralmente ocorrem devido a causas que os próprios usuários podem consertar.

Portanto, verifique o produto usando esta seção. Na maioria dos casos, o problema pode ser resolvido rapidamente.



AVISO! Execute apenas as etapas descritas nestas instruções! Todos os trabalhos adicionais de inspeção, manutenção e reparo devem ser realizados por um centro de serviço autorizado ou por um especialista qualificado se você não puder resolver o problema sozinho!

Problema	Causa possível	Solução
1. Produto não liga	1.1. Não conectado à fonte de alimentação 1.2. Cabo de alimentação com defeito 1.3. Outro defeito elétrico do produto 1.4. O bloqueio do gatilho não foi desativado 1.5. Bocal entupido	1.1. Conecte à fonte de alimentação 1.2. Contate o seu mais próximo serviço autorizado 1.3. Contate o seu mais próximo centro de serviço autorizado 1.4. Desbloqueie o gatilho 1.5. Limpe o bico
2. Produto não atinge a potência máxima	2.1. Cabo de extensão não adequado para operação com este produto 2.2. Fonte de energia (por exemplo, gerador) tem tensão muito baixa 2.3. As saídas de ar estão bloqueadas 2.4. O volume de entrada de água está muito baixo 2.5. A mangueira de alta pressão está vazar água 2.6. Selos gastos 2.7. Filtro de entrada sujo 2.8. Ar sendo sugado para o sistema	2.1. Use um cabo de extensão adequado 2.2. Conecte a outra fonte de eletricidade 2.3. Limpe as saídas de ar 2.4. Aumentar a quantidade de entrada de água 2.5. Substitua a mangueira de alta pressão 2.6. Contate o centro de serviço autorizado mais próximo 2.7. Limpe o filtro 2.8. Verifique o aperto das conexões da mangueira
3. Fuga oléo	3.1. Selos usados	3.1. Contate o seu mais próximo Centro de serviço autorizado

Em maior detalhe...

Resolução de problemas

Em maior detalhe...

Problema	Causa possível	Solução
4. Fortes flutuações de pressão	4.1. Bocal entupido	4.1. Limpe o bico
	4.2. O volume de entrada de água está muito baixo	4.2. Aumentar a quantidade de entrada de água
	4.3. A mangueira de alta pressão está vazando	4.3. Substitua a mangueira de alta pressão
	4.4. Selos usados	4.4. Contate nosso serviço autorizado mais próximo Centro
	4.5. Filtro de entrada sujo	4.5. Limpe o filtro
	4.6. Ar sendo sugado para dentro o sistema	4.6. Verifique a espessura da mangueira acessórios
5. Fuga de água do produto	5.1. Selos usados	5.1. Contate o seu mais próximo Centro serviço autorizado
6. Excesso vibrações/ barulho	6.1. Parafusos e porcas Solto	6.1. Verifique os parafusos e porcas quanto ao aperto e reaperte conforme necessário
	6.2. Problemas de motor	6.2. Contate o centro de serviço autorizado mais próximo
	6.3. O volume de entrada de água é muito baixo	6.3. Aumentar a entrada de água quantidade
7. Sem detergente	7.1. Tanque de sabão não em anexo	7.1. Anexe o tanque de sabão
	7.2. Detergente muito denso	7.2. Diluir com água
	7.3. Depósitos ou restrição no circuito de detergente	7.3. Lave com água limpa e elimine quaisquer restrições. Se o problema persistir, entre em contato com um centro de serviço autorizado

8. Sem jato de água	8.1. O gatilho não é espremido	8.1. Aperte o gatilho
	8.2 O bloqueio do gatilho é ativado	8.2 Desative o gatilho fechadura
	8.3 Sem abastecimento de água	8.3 Verifique o abastecimento de água
	8.4 O filtro está sujo	8.4 Limpe o filtro
	8.5 Mangueira bloqueada	8.5 Verifique a mangueira
	8.6 Bico bloqueado	8.6 Verifique o bico

Reciclar e arrumação



Resíduos de produtos elétricos não devem ser descartados juntamente com o lixo doméstico.

Recicle onde houver instalações.

Consulte as autoridades locais ou a loja local para obter conselhos sobre reciclagem.

O produto vem em uma embalagem que o protege contra danos durante o transporte. Guarde a embalagem até ter certeza de que todas as peças foram entregues e o produto está funcionando corretamente. Recicle a embalagem em seguida.

Garantia

Este produto está abrangido por uma garantia de 2 anos excluindo as peças de desgaste.

A garantia cobre as falhas e os funcionamentos defeituosos do aparelho no âmbito de uma utilização de acordo com a finalidade do produto e com as informações do manual de utilização. Para ser considerado pelo título de garantia, é obrigatória a prova de compra (talão de caixa ou fatura) e o produto deve estar completo com o conjunto dos seus acessórios.

A cláusula de garantia não abrange os danos provocados por um desgaste normal, por falta de manutenção, por negligência, por montagem defeituosa ou por utilização inadequada (choques, não observância das recomendações de alimentação elétrica, armazenamento, condições de utilização...). Estão, de igual forma, excluídas da garantia as consequências nefastas decorrentes do emprego de acessórios ou peças de substituição não originais, remoção ou devido à alteração do aparelho.

Relações com a garantia legal:

Independentemente da garantia concedida por este meio, a Brico Dépôt continua obrigada aos defeitos de conformidade do produto no contrato e das deficiências fundamentais conforme as condições previstas nos artigos 2 y 5 del decreto lei 84/2008 é art. 913 a 922 del código civil.



(EN) EU DECLARATION OF CONFORMITY
(FR) DÉCLARATION UE DE CONFORMITÉ
(PL) DEKLARACJA ZGODNOŚCI UE
(RO) DECLARAȚIA DE CONFORMITATE UE
(DE) EU-KONFORMITÄTSEKTLÄRUNG
(ES) DECLARACIÓN UE DE CONFORMIDAD
(PT) DECLARAÇÃO DE CONFORMIDADE UE

Product/ Produit/ Produkt/Produsul/Producto/Produto

- Product name – High Pressure Washer/ Nettoyeur haute pression/ Myjka ciśnieniowa/ Aparat de spălat cu înaltă presiune/ Hochdruckreiniger/ Hidrolimpiadora de alta presión/ Lavadora a alta pressão
- Product model – MPWP2200
- Type / batch or serial number range 000001 to 999999

Name and address of the manufacturer or his authorised representative:

Nom et adresse du fabricant ou de son mandataire:

Nazwa i adres producenta lub jego upoważnionego przedstawiciela:

Denumirea și adresa producătorului sau a reprezentantului său autorizat:

Name und Anschrift des Herstellers oder seines Bevollmächtigten:

Nombre y dirección del fabricante o de su representante autorizado:

Nome e endereço do fabricante ou do respetivo mandatário:

Kingfisher International Products B.V.,
Rapenburgerstraat 175E,
1011 VM Amsterdam,
The Netherlands

This declaration of conformity is issued under the sole responsibility of the manufacturer.

La présente déclaration de conformité est établie sous la seule responsabilité du fabricant.

Niniejsza deklaracja zgodności wydana zostaje na wyłączną odpowiedzialność producenta.

Prezenta declarație de conformitate este emisă pe răspunderea exclusivă a producătorului.

Die alleinige Verantwortung für die Ausstellung dieser Konformitätserklärung trägt der Hersteller.

La presente declaración de conformidad se expide bajo la exclusiva responsabilidad del fabricante.

A presente declaração de conformidade é emitida sob a exclusiva responsabilidade do fabricante.

Object of the declaration/Objet de la declaration/Przedmiot deklaracji/Obiectul declarației/Gegenstand der Erklärung/Objeto de la declaración/Objeto da declaração

Product/Produit/Produkt/Produsul/Producto/ Produto	Model/Modèle/Model/Modelul/Modell/ Modelo/ Modelo	EAN
High Pressure Washer/ Nettoyeur haute pression/ Myjka ciśnieniowa/ Aparat de spălat cu înaltă presiune/ Hochdruckreiniger/ Hidrolimpiadora de alta presión/ Lavadora a alta pressão	MPWP2200	UK: 5059340104065 EU: 5059340104102

The object of the declaration described above is in conformity with the relevant Union harmonisation legislation:

L'objet de la déclaration décrit ci-dessus est conforme à la législation d'harmonisation de l'Union applicable:

Wymieniony powyżej przedmiot niniejszej deklaracji jest zgodny z odpowiednimi wymaganiami unijnego prawodawstwa harmonizacyjnego:

Obiectul declarației descris mai sus este în conformitate cu legislația relevantă de armonizare a Uniunii:

Der oben beschriebene Gegenstand der Erklärung erfüllt die einschlägigen Harmonisierungsrechtsvorschriften der Union:

El objeto de la declaración descrita anteriormente es conforme con la legislación de armonización pertinente de la Unión:

O objeto da declaração acima descrito está em conformidade com a legislação de harmonização da União aplicável:

2006/42/EC	Machinery Directive
2014/30/EU	Directive Electromagnetic compatibility
2000/14/EC	Outdoor Noise Directive
2011/65/EU,(EU) 2015/863	Directive Restriction of the use of certain hazardous substances in electrical and electronic equipment
2006/42/CE	en tant que directive modifiée sur les machines
2014/30 / UE	telle que modifiée Directive Compatibilité électromagnétique
2000/14/CE	en tant que directive modifiée sur le bruit extérieur
Directive 2011/65 / UE,(UE) 2015/863	telle que modifiée Limitation de l'utilisation de certaines substances dangereuses dans les équipements électriques et électroniques
2006/42/WE	w zmienionej dyrektywie maszynowej
2014/30 / UE	ze zmianami Dyrektywa Kompatybilność elektromagnetyczna
2000/14/WE	w zmienionej dyrektywie w sprawie hałasu na zewnątrz
2011/65 / UE,(UE) 2015/863	ze zmianami Dyrektywa Ograniczenie stosowania niektórych niebezpiecznych substancji w sprzęcie elektrycznym i elektronicznym
2006/42/CE,	astfel a fost modificată Directiva privind echipamentele
2014/30/UE,	astfel a fost modificată Directiva privind compatibilitatea electromagnetică
2000/14/CE,	astfel a fost modificată Directiva privind zgomotul în aer liber

2011/65/UE,(UE) 2015/863 astfel a fost modificată Directiva privind limitarea utilizării anumitor substanțe periculoase în echipamentele electrice și electronice
 2006/42/EG als geänderte Maschinenrichtlinie
 2014/30/EU in der geänderten Richtlinie Elektromagnetische Verträglichkeit
 2000/14/EG in der geänderten Richtlinie über Lärmimflug im Freien
 2011/65/EU,(EU) 2015/863 als geänderte Richtlinie Beschränkung der Verwendung bestimmter gefährlicher Stoffe in Elektro- und Elektronikgeräten
 Directiva sobre maquinaria modificada 2006/42/CE
 2014/30/UE modificada Directiva Compatibilidad electromagnética
 2000/14/CE modificada Directiva sobre ruido al aire libre
 2011/65/UE,(UE) 2015/863 modificada Directiva Restricción del uso de determinadas sustancias peligrosas en equipos eléctricos y electrónicos

Measured Sound Power Level	Guaranteed Sound Power Level
Le niveau de puissance acoustique mesuré	Le niveau de puissance acoustique garant
Zmierzony poziom mocy akustycznej	Gwarantowany poziom mocy akustycznej
Nivel de putere acustică măsurat	Nivel de putere acustică garantat
Gemessener Schalleistungspegel	Garantierter Schalleistungspegel
Nivel de potencia sonora medido	Nivel de potencia sonora garantizado
Nível de potência sonora medido	Nível de potência sonora garantido
: 90.3 dB(A)	: 93 dB(A)

References to the relevant harmonised standards used or references to the other technical specifications in relation to which conformity is declared:

Références des normes harmonisées pertinentes appliquées, y compris la date de celles-ci, ou des autres spécifications techniques, y compris la date de celles-ci, par rapport auxquelles la conformité est déclarée:
 Odwołania do odnośnych norm zharmonizowanych, które zastosowano, wraz z datą normy, lub do innych specyfikacji technicznych, wraz z datą specyfikacji, w odniesieniu do których deklarowana jest zgodność:
 Trimiteri la standardele armonizate relevante folosite, inclusiv data standardului, sau trimiteri la celelalte specificații tehnice, inclusiv data specificațiilor, în legătură cu care se declară conformitatea:
 Angabe der einschlägigen harmonisierten Normen, die zugrunde gelegt wurden, oder Angabe der anderen technischen Spezifikationen, in Bezug auf die die Konformität erklärt wird:
 Referencias a las normas armonizadas pertinentes utilizadas, incluidas las fechas de las normas, o referencias a las otras especificaciones técnicas, incluidas las fechas de las especificaciones, respecto a las cuales se declara la conformidad:
 Referências às normas harmonizadas aplicáveis utilizadas, incluindo a data da norma, ou às outras especificações técnicas, incluindo a data da especificação, em relação às quais é declarada a conformidade:

EN 60335-1:2012/A13:2017
 EN 60335-2-79: 2012
 EN 62233:2008
 EN60704-1:2012
 EN ISO 3744:2010

EN 55014-1:2006/A2:2011
 EN 55014-1:2017
 EN 55014-2:1997/A2:2008
 EN 55014-2:2015
 EN 61000-3-2:2014
 EN IEC 61000-3-2:2019
 EN 61000-3-3:2013
 EN 61000-3-3:2013/A1:2019

Where applicable, the notified body TUV SUD Product Service GmbH;Munich Germany performed MD/EMC and issued the certificate: ELS1380576/ EMC1503577C

Le cas échéant, l'organisme notifié TUV SUD Product Service GmbH;Munich Germany a effectué MD/EMC et a établi le certificate: ELS1380576/ EMC1503577C

W stosownych przypadkach jednostka notyfikowana TUV SUD Product Service GmbH;Munich Germany przeprowadziła MD/EMC i wydała certyfikat: ELS1380576/ EMC1503577C

După caz, organismul notificat TUV SUD Product Service GmbH;Munich Germany a efectuat MD/EMC și a emis certificatul: ELS1380576/ EMC1503577C

Falls zutreffend — Die notifizierte Stelle TUV SUD Product Service GmbH;Munich Germany hat MD/EMC ... und folgende EU-Baumusterprüfbescheinigung ausgestellt: ELS1380576/ EMC1503577C

Si procede, el organismo notificado TUV SUD Product Service GmbH;Munich Germany ha efectuado MD/EMC y expide el certificado: ELS1380576/ EMC1503577C

Se for esse o caso, o organismo notificado: TUV SUD Product Service GmbH;Munich Germany efetuou MD/EMC e emitiu o certificado: ELS1380576/ EMC1503577C

Signed for and on behalf of/Signé par et au nom de/Podpisano w imieniu/Semnat pentru și în numele/Unterzeichnet für und im Namen von/ Firmado en nombre de/Assinado por e em nome de:

Kingfisher International Products B.V.,
 Rapenburgerstraat 175E,
 1011 VM Amsterdam,
 The Netherlands



David Awe
 Group Quality & Sustainability Director

: 23-06-2020



**Manufacturer, Fabricant, Producent,
Producător, Fabricante:**

UK Manufacturer:
Kingfisher International Products Limited
3 Sheldon Square
London
W2 6PX
United Kingdom

EU Manufacturer:
Kingfisher International Products B.V.
Rapenburgerstraat 175E
1011 VM Amsterdam
The Netherlands

PT www.bricodepot.pt

Para consultar manuais de instrucoes online,
visite www.kingfisher.com/products



PL



Myjka ciśnieniowa

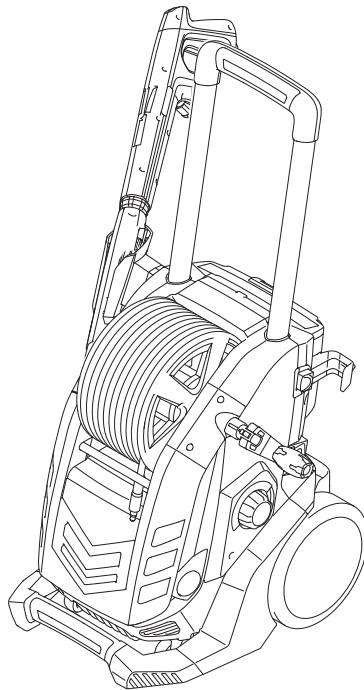

MPWP2200

EAN: 5059340104102



OSTRZEŻENIE: Przed użyciem produktu przeczytaj niniejszą instrukcję!

No to zaczynamy...

Niniejsza instrukcja służy Twojemu bezpieczeństwu. Przed rozpoczęciem korzystania z produktu, proszę dokładnie ją przeczytać i zachować na przyszłość.



Pierwsze kroki... 02

Zasady bezpieczeństwa	03
Twój produkt	11
Zanim zaczniesz	14



Więcej informacji... 23

Działanie produktu	24
Obsługa	28
Pielęgnacja i konserwacja	32
Rozwiązywanie problemów	35
Recykling i usuwanie odpadów	38
Deklaracja zgodności WE	39

Zasady bezpieczeństwa

1. To urządzenie nie powinno być używane przez dzieci. Należy dopilnować, aby dzieci nie bawiły się tym produktem.
2. To urządzenie nie powinno być używane przez osoby o ograniczonych zdolnościach fizycznych, sensorycznych lub umysłowych bądź nieposiadające doświadczenia i wiedzy odnośnie do bezpiecznego używania tego urządzenia, chyba że zostały poinstruowane w tym zakresie i rozumieją związane z tym zagrożenia.

Zasady bezpieczeństwa dot. myjki ciśnieniowej

1. **OSTRZEŻENIE:** Ten produkt został zaprojektowany do stosowania w połączeniu ze środkiem myjącym dostarczonym lub zalecanym przez producenta. Stosowanie innych środków myjących lub chemikaliów może niekorzystnie wpłynąć na bezpieczeństwo urządzenia.
2. **OSTRZEŻENIE:** Podczas stosowania myjek wysokociśnieniowych mogą tworzyć się aerozole. Wdychanie aerozoli może być niebezpieczne dla zdrowia.
3. **OSTRZEŻENIE:** Dysze wysokociśnieniowe mogą być niebezpieczne, jeśli zostaną niewłaściwie użyte. Nigdy nie kieruj strumienia w stronę osób, urządzeń elektrycznych pod napięciem ani samego produktu.
4. **OSTRZEŻENIE:** Nie używaj urządzenia w pobliżu osób, chyba że mają na sobie odpowiednią odzież ochronną.
5. **OSTRZEŻENIE:** Nie kieruj strumienia na siebie ani na innych, np. w celu wyczyszczenia odzieży lub obuwia.
6. **OSTRZEŻENIE:** Ryzyko wybuchu – nie rozpylaj łatwopalnych cieczy.

Zasady bezpieczeństwa

7. **OSTRZEŻENIE:** Myjki wysokociśnieniowe nie powinny być używane przez dzieci ani przez osoby nieprzeszkolone.
8. **OSTRZEŻENIE:** Wężę wysokociśnieniowe, armatura i złączki są istotne z punktu widzenia bezpieczeństwa produktu. Używaj wyłącznie węży, armatury i złączek zalecanych przez producenta.
9. **OSTRZEŻENIE:** Aby zapewnić bezpieczeństwo urządzenia, należy używać wyłącznie oryginalnych części zamiennych od producenta lub przez niego zatwierdzonych.
10. **OSTRZEŻENIE:** Woda, która przepłynęła przez zawór zwrotny jest niezdatna do picia.
11. **OSTRZEŻENIE:** Wyłącz urządzenie i odłącz je od źródła zasilania, wyjmując wtyk z gniazda sieciowego, zanim wyczyścisz urządzenie lub rozpoczniesz jego konserwację, a także przed wymianą części lub przełączeniem funkcji.
12. **OSTRZEŻENIE:** Nie używaj urządzenia, jeśli jego kabel zasilający lub inne ważne części, np. któreś z zabezpieczeń, wąż wysokociśnieniowy lub pistolet, są uszkodzone.
13. **OSTRZEŻENIE:** Nieodpowiednie przedłużacze mogą być niebezpieczne. Zastosowany przedłużacz powinien być przeznaczony do użytku na zewnątrz, a połączenie musi być suche i nie może dotykać podłoża. Najlepiej użyć w tym celu przedłużacza bębnowego, dzięki któremu gniazdo znajduje się co najmniej 60 mm nad ziemią.
14. **OSTRZEŻENIE:** Pozostawiając maszynę bez nadzoru, zawsze odłączaj zasilanie.

15. Nigdy nie używaj produktu w połączeniu z łatwopalnymi lub toksycznymi cieczami lub cieciami, których właściwości mogłyby zakłócić jego prawidłowe działanie.
16. Nigdy nie używaj produktu na zewnątrz, gdy pada deszcz.
17. Nigdy nie blokuj spustu pistoletu w pozycji roboczej.
18. Sprawdź, czy produkt jest opatrzony tabliczką znamionową; skontaktuj się ze sprzedawcą, jeśli jej brakuje. Produkty bez tabliczki znamionowej nie mogą być używane, ponieważ nie można ich zidentyfikować, w związku z czym są potencjalnie niebezpieczne.
19. Nigdy niepotrzebnie nie dotykaj ani nie zmieniaj ustawień zaworu bezpieczeństwa i innych zabezpieczeń.
20. Nigdy nie zmieniaj oryginalnej średnicy dyszy regulowanej.
21. Nigdy nie zostawiaj załączonego produktu bez nadzoru.
22. Chroń wąż ciśnieniowy przed przejeżdżającymi pojazdami.
23. Nie przemieszczaj produktu, ciągnąc za wąż ciśnieniowy.
24. Strumień o wysokim ciśnieniu może być niebezpieczny dla opon, zaworów opon i innych elementów znajdujących się pod ciśnieniem. Nie kieruj na nie strumienia o wysokim ciśnieniu i zawsze trzymaj dyszę w odległości co najmniej 30 cm od mytej powierzchni.
25. Chroń przewody elektryczne przed strumieniem wody.
26. Wysokie ciśnienie może spowodować odrzut: należy mieć na sobie pełną odzież ochronną i stosować środki zapewniające bezpieczeństwo operatora.
27. Podczas pracy stosuj odpowiednie środki ochrony indywidualnej (ŚOI), np. obuwie ochronne, rękawice ochronne, kask ochronny z przyłbicą, ochronniki słuchu itp.

Zasady bezpieczeństwa

28. Uważaj na odrzut: naciskając spust, trzymaj mocno pistolet.
29. Przestrzegaj lokalnych przepisów dot. sieci wodociągowej. Zgodnie z normą EN 12729 (BA) produkt można podłączyć bezpośrednio do sieci wodociągowej pod warunkiem, że wąż zasilający jest wyposażony w zawór zwrotny z możliwością odwodnienia.
30. Przed odłączeniem węża od produktu spuść z niego ciśnienie resztkowe.
31. Przed każdym użyciem i w regularnych odstępach czasu sprawdzaj, czy wszystkie metalowe elementy złączne są szczelne i czy poszczególne części składowe produktu są w nienagannym stanie; sprawdź, czy żadna część nie jest uszkodzona lub zużyta.
32. **OSTRZEŻENIE:** Używaj wyłącznie detergentów zgodnych z materiałem okładzinowym węża wysokociśnieniowego lub innymi materiałami okładzinowymi.
33. Instalację elektryczną powinien wykonać wykwalifikowany elektryk w oparciu o przepisy określone w normie IEC 60364-1. Zaleca się, aby instalacji elektryczna, do której ma być podłączone urządzenie, była wyposażona w wyłącznik różnicowoprądowy, odcinający zasilanie w momencie, gdy wartość prądu upływowego przez co najmniej 30 ms przekroczy 30 mA.
34. W razie uszkodzenia przewodu zasilającego, jego wymianę należy powierzyć producentowi, autoryzowanemu przez niego serwisowi lub innej wykwalifikowanej osobie; pozwoli to uniknąć ewentualnych zagrożeń.

Poniższe informacje są przeznaczone dla profesjonalnych użytkowników, niemniej jednak zapoznanie się z nimi zalecamy wszystkim użytkownikom:

Redukcja drgań i hałasu

Aby zmniejszyć niekorzystny wpływ emisji hałasu i drgań, należy ograniczyć czas pracy, stosować metody pracy o niskim poziomie drgań i hałasu oraz stosować środki ochrony indywidualnej.

Chcąc zminimalizować ryzyka związane z ekspozycją na drgania i hałas, należy przestrzegać następujących zasad:

1. Stosuj produkt wyłącznie zgodnie z przeznaczeniem wynikającym z jego konstrukcji i niniejszej instrukcji.
2. Upewnij się, czy produkt znajduje się w nienagannym stanie i czy jest prawidłowo konserwowany.
3. Stosuj właściwe akcesoria, upewniając się, czy znajdują się one w nienagannym stanie.
4. Trzymaj urządzenie, dokładnie obejmując uchwyt/powierzchnię chwytaną.
5. Konserwuj ten produkt zgodnie z niniejszą instrukcją, odpowiednio go smarując (w razie potrzeby).
6. Planuj swoją pracę tak, aby obsługa narzędzi generujących dużo drgań była rozłożona w dłuższym okresie czasu.
7. Wskutek długotrwałego używania produktu użytkownik jest narażony na drgania powodujące szereg schorzeń określanych wspólnym mianem zespołu wibracyjnego (HAVS), objawiającego się np. sinymi palcami, a także skutkującego rozwojem określonych chorób, jak np. cieśni nadgarstka. Aby zmniejszyć to ryzyko w trakcie używania produktu, stosuj rękawice ochronne i staraj się przez cały czas mieć ciepłe dłonie.

Zasady bezpieczeństwa

Sytuacje awaryjne

Zapoznaj się z obsługą tego produktu, czytając niniejszą instrukcję obsługi. Zapamiętaj zawarte w niej zasady bezpieczeństwa i dokładnie ich przestrzegaj. Pomoże Ci to unikać ryzyk i niebezpieczeństw.

1. **Stosując produkt, zawsze zachowuj czujność, dzięki czemu w porę rozpoznasz ryzyko i odpowiednio na nie zareagujesz.** Szybka interwencja może zapobiec ciężkim obrażeniom i szkodom materialnym.
2. **W razie wystąpienia nietypowego zachowania produktu, wyłącz i odłącz go od źródła zasilania.** Przed ponownym uruchomieniem urządzenia, zleć jego kontrolę i w razie potrzeby naprawę przez odpowiednio wykwalifikowanego specjalistę.

Pozostałe ryzyka

Nawet jeśli produkt jest obsługiwany zgodnie z niniejszą instrukcją i zawartymi w niej zasadami bezpieczeństwa, nie można wykluczyć potencjalnego ryzyka obrażeń i szkód materialnych. W związku z konstrukcją tego produktu nie można wykluczyć wystąpienia następujących ryzyk:



1. Dolegliwości zdrowotne wskutek emisji drgań, jeśli produkt jest używany przez dłuższy czas lub nieodpowiednio stosowany i niewłaściwie konserwowany.
2. Obrażenia i szkody materialne wskutek odłamania akcesoriów lub nagłego uderzenia w ukryty przedmiot podczas stosowania produktu.
3. Ryzyko obrażeń i szkód materialnych spowodowanych przez latające przedmioty.



OSTRZEŻENIE! Produkt wytwarza pole elektromagnetyczne w czasie pracy! Pole to może w pewnych okolicznościach zakłócać działanie aktywnych lub pasywnych implantów medycznych! Aby zmniejszyć ryzyko poważnych skutków zdrowotnych, a nawet śmierci, osobom, które zamierzają korzystać z produktu, a mają założone implanty medyczne, zalecamy uprzedni kontakt z lekarzem prowadzącym i producentem implantu!

Symbole

Na produkcie, tabliczce znamionowej oraz w niniejszej instrukcji znajdują się między innymi poniższe symbole i skróty. Zapoznaj się z nimi, aby zmniejszyć ryzyko obrażeń i szkód materialnych.

V~	wolt (prąd zmienny)
Hz	herc
W	Watt
/min lub min ⁻¹	na minutę
mm	milimetr
kg	Kilogram
dB(A)	decybel (A, tj. w skali akustycznej)
m/s ²	metr na sekundę do kwadratu
MPa	megapaskal, jednostka ciśnienia
bar	jednostka ciśnienia
IPX5	Produkt jest chroniony przed wodą (z dyszy) ze wszystkich kierunków.
yyWxx	Kod daty produkcji; rok (20yy) oraz tydzień produkcji (Wxx).
	Zablokuj / aby dokręcić lub zabezpieczyć.
	Odblokuj / aby poluzować.
	Wskazówka / informacja.

Symbole



Uwaga / ostrzeżenie.



Przeczytaj instrukcję obsługi.



Założ ochronniki słuchu.



Założ okulary ochronne.



Założ maskę przeciwpyłową.



Założ rękawice ochronne.



Założ antypoślizgowe obuwie ochronne.



Wyłącz i odłącz urządzenie od źródła zasilania, zanim rozpoczniesz montaż, czyszczenie, regulację, konserwację bądź oddasz do przechowywania albo transportu.



Dlatego zawsze należy się upewnić, czy inne osoby i zwierzęta znajdują się w bezpiecznej odległości od pracującego produktu. Zasadniczo dzieci nie powinny zbliżać się do miejsca, w którym znajduje się produkt.



Chroń produkt przed deszczem lub wilgocią.



Ten produkt nie nadaje się do podłączenia do sieci wody pitnej.



Nie kieruj strumienia wody na ludzi, zwierzęta, urządzenia elektryczne ani na sam produkt.



W czasie pracy zawsze blokuj oba hamulce jednocześnie



Oblokuj oba hamulce na czas transportu



Gwarantowana wartość poziomu mocy akustycznej w dB.



Ten produkt ma klasę ochronności II. Oznacza to, że jest on wyposażony we wzmacnioną lub podwójną izolację.

Produkt jest zgodny z obowiązującymi dyrektywami UE i została opracowana metoda oceny jego zgodności z tymi dyrektywami.

Symbol WEEE (pol. ZSEE). Zużytego sprzętu elektrycznego i elektronicznego nie wolno wyrzucać wraz z odpadami komunalnymi. W miarę możliwości należy poddać je recyklingowi. Skontaktuj się z lokalnymi władzami lub najbliższą placówką handlową, aby uzyskać informacje dotyczące recyklingu.

Twój produkt

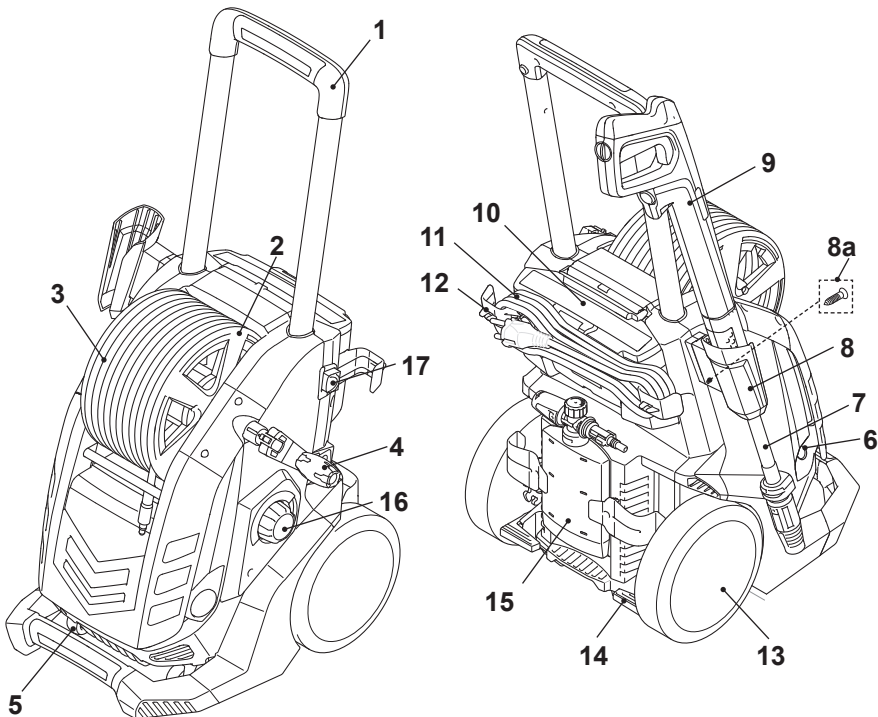

Pierwsze kroki...

Twój produkt

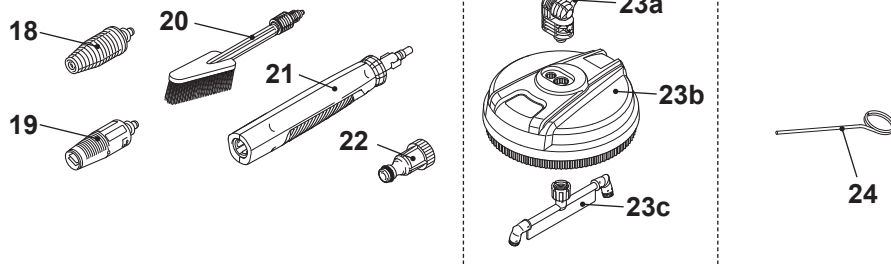

- | | |
|-------------------------------------|---------------------------------|
| 1. Uchwyt transportowy | 13. Koło tylne (X2) |
| 2. Bęben na wąż | 14. Pedał hamulca (X2) |
| 3. Wąż ciśnieniowy | 15. Zbiornik na detergent |
| 4. Korba do nawijania | 16. W(y)łącznik 0/1/2 |
| 5. Koło przednie (X2) | 17. Przycisk zwalnający blokadę |
| 6. Wlot wody | 18. Dysza obrotowa |
| 7. Lanca długa | 19. Dysza Vario |
| 8. Uchwyt na pistolet natryskowy | 20. Szczotka do felg |
| a. Śruba mocująca | 21. Lanca krótka |
| 9. Pistolet natryskowy | 22. Złączka wlotowa węża |
| 10. Komora na akcesoria | doprowadzającego wodę |
| 11. Kabel zasilający | 23. Szczotka tarasowa |
| 12. Uchwyt na kabel zasilający (X2) | 24. Igła do czyszczenia |

Specyfikacja techniczna

Informacje ogólne

- | | |
|---|-------------------------|
| > Napięcie znamionowe/częstotliwość | : 220 – 240 V ~ / 50 Hz |
| > Znamionowa wartość wejściowa | : 2200 W |
| > Ciśnienie znamionowe | : 11,5 MPa |
| > Maks. dopuszczalne ciśnienie | : 15 MPa |
| > Maks. ciśnienie wody na wlocie | : 1 MPa |
| > Znamionowe natężenie przepływu | : 5,5 l/min |
| > Maks. natężenie przepływu | : 8,33 l/min |
| > Temperatura znamionowa | : 50°C |
| > Siła odrzutu pistoletu przy maks. ciśnieniu | : < 2,5 Nm |
| > Klasa ochronności | : II □ |
| > Stopień ochrony | : IPX5 |

- > **Waga** : 14,7 kg
- > **Wymiary** : 441 X 479 X 864 cm

Wąż wysokociśnieniowy

- > **Dopuszczalne ciśnienie** : 20 MPa
- > **Maks. temperatura** : 60 °C
- > **Długość** : 10 m

Wąż doprowadzający wodę (brak w zestawie)

- > **Jakość** : wąż zbrojony z PVC
- > **Średnica** : min. Ø 12,7 mm (½")
- > **Maks. długość** : 10 m

Poziom hałas

- > **Poziom ciśnienia akustycznego L_{pA}** : 78,8 dB(A)
- > **Niepewność K_{pA}** : 2,50 dB(A)
- > **Gwarantowany poziom mocy akustycznej L_{WA}** : 90,3 dB(A)
- > **Niepewność K_{WA}** : 2,50 dB(A)
- > **Gwarantowany poziom mocy akustycznej L_{WA} (zgodnie z dyr. 2000/14/WE zastąpioną przez dyr. 2005/88/WE)** : 93 dB(A)

Poziom drgań

- > **Deklarowana wartość emisji drgań a_{hd}** : <2.5 m/s²
- > **Niepewność K** : 1.0 m/s²

Wartość emisji hałasu określono metodą badania opisaną w normie EN 60335-2-79 w oparciu o standardy ISO 3744 oraz ISO 11203.

Hałas słyszalny dla operatora może przekroczyć 80 dB (A), dlatego zachodzi konieczność założenia ochronników słuchu.

Zadeklarowana wartość emisji drgań została zmierzona standardową metodą badania (zgodnie z normą EN 60335-2-79) i może być użyta do porównania tego produktu z innym. Deklarowane wartości drgań mogą być również użyte we wstępnej ocenie ekspozycji.

Specyfikacja techniczna



OSTRZEŻENIE! W zależności od faktycznego zastosowania produktu wartości drgań mogą różnić się od deklarowanych! Stosuj odpowiednie środki ochronne, aby nie narażać się na drgania. Weź pod uwagę cały okres pracy, w tym czas pracy produktu bez obciążenia oraz czas, gdy produkt jest wyłączony. Odpowiednie środki ochronne obejmują między innymi regularną konserwację i pielęgnację produktu oraz elementów roboczych, utrzymywanie ciepła dłoni, okresowe przerwy i właściwe planowanie przebiegu pracy.

Objaśnienie do tabliczki znamionowej

MPWP2200

M = MacAllister

PW = myjka ciśnieniowa (ang. Pressure Washer)

P2200 = moc 2200 W

P rated: ciśnienie znamionowe

P max: ciśnienie dopuszczalne

Q rated: znamionowe natężenie przepływu

Q max: maksymalne natężenie przepływu

p IN MAX: maks. ciśnienie wody na wlocie

Rozpakowywanie



OSTRZEŻENIE! Produkt jest ciężki, więc w razie potrzeby poproś kogoś do pomocy!

1. Rozpakuj wszystkie części i połóż je na płaskiej, stabilnej powierzchni.
2. Usuń wszystkie materiały opakowaniowe i elementy związane z wysyłką, jeśli dotyczy.
3. Upewnij się, czy niczego nie brakuje i nic nie jest uszkodzone. W razie stwierdzenia braków lub uszkodzeń, nie używaj produktu, lecz skontaktuj się ze sprzedawcą. Używanie niekompletnego lub uszkodzonego produktu stanowi zagrożenie dla ludzi i mienia.
4. Upewnij się, czy masz wszystkie akcesoria i narzędzia potrzebne do montażu i obsługi. Dotyczy to również odpowiednich środków ochrony indywidualnej.



OSTRZEŻENIE! Produkt i opakowanie nie są zabawkami dla dzieci! Dzieciom nie wolno bawić się workami foliowymi, przekładkami ani małymi częściami! Zachodzi ryzyko zadławienia i uduszenia.

Rzeczy, które będą potrzebne

(brak w zestawie)

Środki ochrony indywidualnej
Wkrętak krzyżakowy
Wąż do wody

(w zestawie)

Lanca długa (7)
Uchwyt na pistolet natryskowy (8)
Śruba mocująca (8a)
Pistolet natryskowy (9)
Dysza obrotowa (18)
Dysza Vario (19)
Szczotka do felg (20)
Lanca krótka (21)
Złączka wlotowa węża
doprowadzającego wodę (22)
Szczotka tarasowa (23)

Montaż



OSTRZEŻENIE! Przed użyciem złoż produkt!

Nie wolno używać produktu, który jest tylko częściowo zmontowany lub jeśli części użyte do montażu są uszkodzone!



Postępuj zgodnie z instrukcją montażu, realizując ją krok po kroku i wykorzystując zdjęcia dostarczone jako wizualny przewodnik, dzięki czemu łatwo złożysz produkt!

Nie podłączaj produktu do źródła zasilania przed całkowitym zmontowaniem!



WSKAZÓWKA: Zadbaj o małe części, które są usuwane podczas montażu lub regulacji. Zabezpiecz je, aby nie zginęły.

Uchwyt na pistolet natryskowy

1. Wsuń uchwyt na pistolet natryskowy (8) do produktu i przykręć go śrubą (8a) (rys. 1).

Montaż

Wąż ciśnieniowy

1. Włóż końcówkę (3a) węża ciśnieniowego (3) do złącza (9a) w pistolecie natryskowym (9). Upewnij się, czy końcówka zablokowała się w złączu (rys. 2). Naciśnij przycisk zwalniający (9b), aby odblokować końcówkę, jeśli to konieczne.

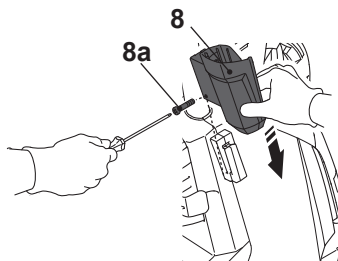

Rys. 1

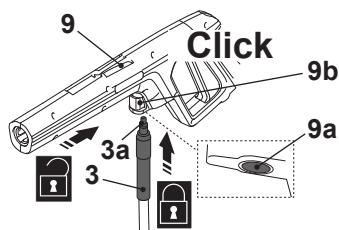

Rys. 2

Szczotka tarasowa

1. Ustaw złączkę kątową (23a) względem otworów w obudowie (23b) i włóż złączkę kątową do obudowy (rys. 3, krok 1).
2. Połącz drążek obrotowy (23c) ze złączką kątową (krok 2).
3. Zabezpiecz połączenie nakrętką (23d) (krok 3).

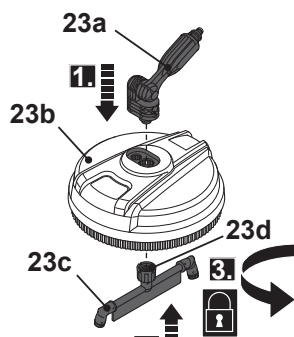

Rys. 3

Wraz z produktem dostarczono dwie lance (7, 21) oraz szereg akcesoriów. Sprawdź specyfikację techniczną zakupionych akcesoriów, aby upewnić się, czy są one zgodne z tym produktem.

Ilustracja	Nazwa	Zastosowanie
	Lanca długa (7)	Do współpracy z pistoletem natryskowym, lancą krótką, dyszą, szczotką tarasową i szczotką do felg.
	Lanca krótka (21)	Do współpracy z pistoletem natryskowym, lancą długą i szczotką tarasową.

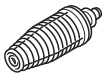
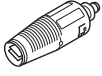
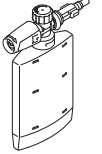
	Dysza obrotowa (18)	Do czyszczenia wysokociśnieniowego w połączeniu z łańcuchem długim.
	Dysza Vario (19)	Dysza wachlarzowa i punktowa do współpracy z łańcuchem długim.
	Zbiornik na detergent (15)	Detergent nanosi się pod wysokim ciśnieniem. Do współpracy z pistoletem natryskowym.

Akcesoria

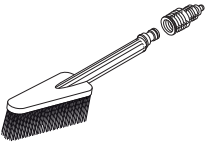
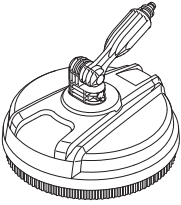
	Szczotka do felg (20) z adapterem (20a)	Do czyszczenia kół i felg pojazdów. Do współpracy z łańcuchem długim.
	Szczotka tarasowa (23)	Do mycia podłóg, w tym np. ścieżek ogrodowych lub podwórek. Do współpracy z łańcuchem długim i łańcuchem krótkim.

Montaż akcesoriów

1. Ustaw i włóż wypustki (7a) łańcucha długiej (7) w rowki złącza w pistolecie natryskowym (9) (rys. 4, krok 1).
2. Zablokuj łańcuch długą (7), obracając ją zgodnie z ruchem wskazówek zegara (krok 2). Upewnij się, czy strzałka na pistolecie natryskowym pokrywa się ze strzałką na łańcuchu długiej.

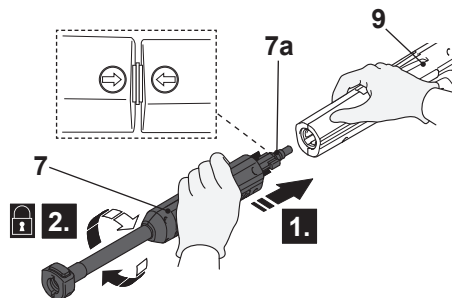

Rys. 4

Akcesoria

3. Ustaw wypustki (18a) dyszy do rowków złącza w lancy długiej (7) (rys. 5).
4. Włóż dyszę do złącza do oporu. Upewnij się, czy jest prawidłowo zamocowana.

Demontaż akcesoriów

1. Naciśnij przycisk zwalnający (7b) (rys. 6, krok 1) i wyjmij dyszę (krok 2).
2. Wciśnij lancę długą (7) do pistoletu natryskowego (9) (rys. 7, krok 1) i obróć ją przeciwnie do ruchu wskazówek zegara (krok 2), aby ją wyjąć (krok 3)..

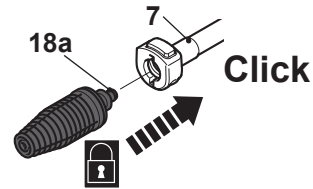

Rys. 5

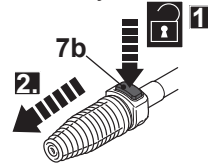

Rys. 6

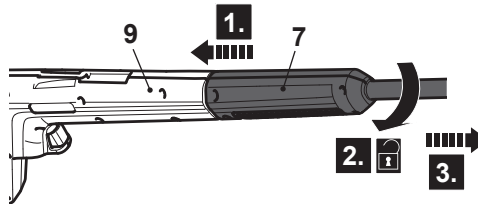

Rys. 7

Dysza obrotowa

Wysokociśnieniowa dysza obrotowa jest przeznaczona do usuwania wyjątkowo uporczywych zabrudzeń. Przez cały czas trzymaj dyszę w odległości 15-20 cm od czyszczonej powierzchni.

1. Zawsze stosuj lancę długą (7), gdy używasz dyszy obrotowej (18) (rys. 8).

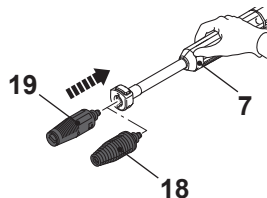

Rys. 8

Dysza Vario

Strumień generowany przez dyszę Vario może mieć różne kształty, dzięki czemu dysza ma szeroki zakres stosowania.

1. Dyszę Vario (19) zawsze stosuj w połączeniu z lancą długą (7) (rys. 8).
2. Obracając dyszę Vario, dostosuj strumień wody do czyszczonej powierzchni (rys. 9).

3. Strumień wachlarzowy służy do czyszczenia drewnianych podłóg, desek elewacyjnych, pojazdów itd.
4. Używając strumienia wachlarzowego, trzymaj dyszę w odległości co najmniej 30 cm od mytej powierzchni, aby uniknąć jej uszkodzenia.
5. Strumień punktowy czyści najmocniej.

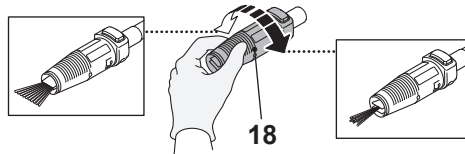

Rys. 9

Szczotka do felg

Szczotka do felg została zaprojektowana specjalnie do mycia felg i kół pojazdów.

1. Przymocuj lancę długą (7) do pistoletu natryskowego (9) (rys. 10).
2. Przymocuj szczotkę do felg (20) do lany długiej.
3. W razie potrzeby lekko obróć szczotkę do felg, aby upewnić się, czy jest ustawiona w odpowiednim położeniu.

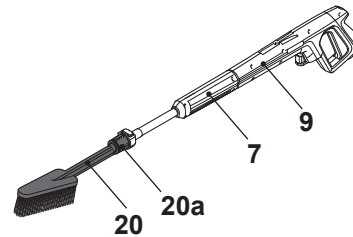

Rys. 10

Szczotka tarasowa

Szczotka tarasowa została zaprojektowana specjalnie do mycia dużych, płaskich powierzchni.

1. Używając szczotki tarasowej, zawsze stosuj lancę krótką (21).
2. Ustaw i włóż wypustki (21a) lany krótkiej (21) w rowki złącza w pistolecie natryskowym (9) (rys. 11, krok 1).
3. Zablokuj lancę krótką, obracając ją zgodnie z ruchem wskazówek zegara (krok 2). Upewnij się, czy strzałka na pistolecie natryskowym pokrywa się ze strzałką na lany długiej.

Akcesoria

Pierwsze kroki...

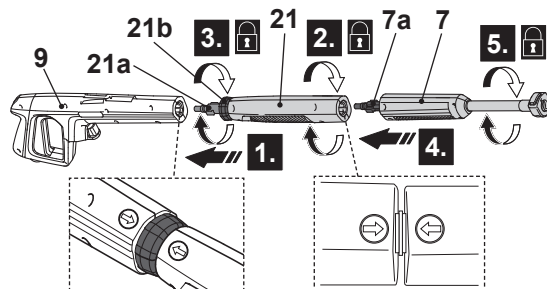

Rys. 11

4. Zabezpiecz lancę krótką (21), obracając tuleję (21b) zgodnie z ruchem wskazówek zegara (krok 3).
5. Ustaw i włóż wypustki (7a) lancy długiej (7) w rowki złącza w lancy krótkiej (21) (krok 4).
6. Zablokuj lancę długą (7), obracając ją zgodnie z ruchem wskazówek zegara (krok 5). Upewnij się, czy strzałka na lancy krótkiej pokrywa się ze strzałką na lancy długiej.
7. Przymocuj szczotkę tarasową (23) do lancy długiej (7) (rys. 12).
8. Kąt złącza (23a) można ustawić odpowiednio do potrzeb.

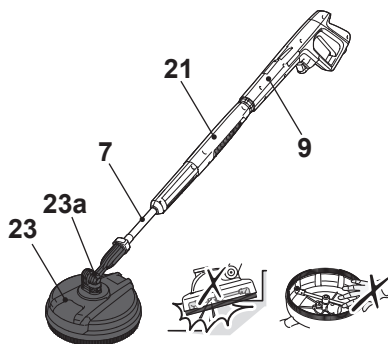

Rys. 12



OSTRZEŻENIE! Szczotka tarasowa jest przeznaczona wyłącznie do płaskich powierzchni! Nie używaj jej na schodach ani pionowo na ścianach. Nigdy nie dotykaj obracającej się dyszy podczas pracy.

Zbiornik na detergent

W niektórych sytuacjach do mycia wystarcza sama woda, ale większość przypadków wymaga użycia detergentu. Detergent szybciej zmiękcza brud, umożliwiając wodzie pod wysokim ciśnieniem głębiej wnikać i skuteczniej go usuwać.

1. Odkręć korek zbiornika na detergent. Wlej odpowiedni detergent do zbiornika, a następnie zakręć korek..
2. Ustaw i włóż wypustki (15a) zbiornika na detergent (15) w rowki złącza w pistolecie natryskowym (9) (rys. 13, krok 1).
3. Zablokuj zbiornik na detergent, obracając ją zgodnie z ruchem wskazówek zegara (krok 2).

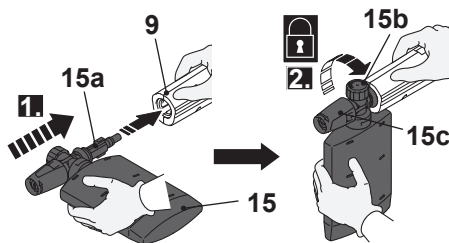

Rys. 13

4. Obracając pokrętko natężenia przepływu (15b), ustaw natężenie przepływu detergentu. W czasie pracy detergent automatycznie miesza się z wodą, a następnie jest uwalniany przez do dyszę do detergentu (15c).



WSKAZÓWKA: Używaj tylko łagodnych detergentów, przyjaznych dla środowiska. Nigdy nie używaj żrących chemikaliów, środków ściernych ani podobnych substancji, które mogą być szkodliwe dla zdrowia, produktu i środowiska.



OSTRZEŻENIE! Unikaj kontaktu detergentów ze skórą, w szczególności z oczami! Jeśli detergent dostanie się do oczu, przemyj je czystą wodą i niezwłocznie zgłoś się do lekarza!

Podłączanie do sieci wodociągowej



OSTRZEŻENIE! Ten produkt nie nadaje się do podłączenia do sieci wody pitnej.

Podłączając produkt do sieci wodociągowej, należy przestrzegać lokalnych przepisów dot. sieci wodociągowej! Zabrania się podłączania tego produktu do instalacji wody pitnej bez zaworu zwrotnego typu BA, zgodnego z normą EN 12729 lub EN 61770! Upewnij się, czy średnica węża wynosi min. \varnothing 12,7 mm (1/2") i czy wąż jest zbrojony!

Podłączanie do sieci wodociągowej

1. Przymocuj złączkę wlotową węża doprowadzającego wodę (22) do wlotu wody (6) (rys. 14).
2. Podłącz jeden koniec węża (brak w zestawie) do dopływu wody, a drugi koniec do złączki wlotowej węża doprowadzającego wodę (22).
3. Otwórz dopływ wody.

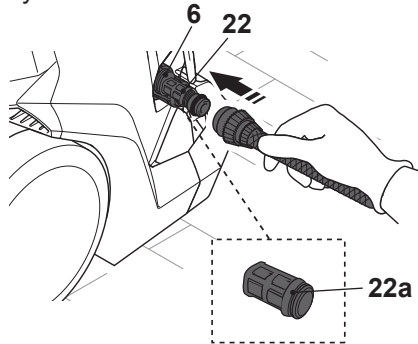

Rys. 14



WSKAZÓWKA: Złączkę wlotową węża doprowadzającego wodę (22) wyposażono w filtr (22a) chroniący produkt przed większymi cząstkami. Upewnij się, czy filtr jest prawidłowo osadzony. Nie używaj wlotu wody bez założonego filtra.

Podłączanie do źródła zasilania

1. Upewnij się, czy w(y)łącznik (16) znajduje się w położeniu WYŁ. ("0").
2. Podłącz wtyk do odpowiedniego gniazda sieciowego.



OSTRZEŻENIE! Sprawdź napięcie! Napięcie sieciowe musi być zgodne z wartością napięcia podaną na tabliczce znamionowej produktu!

Ewentualny przedłużacz musi być przystosowany do użytku na zewnątrz i mieć gniazda zabezpieczone przed bryzgami wody. Upewnij się, czy parametry przedłużacza są odpowiednie do Twojego produktu ($\geq 1,5 \text{ mm}^2$)!



OSTRZEŻENIE! Instalację elektryczną powinien wykonać wykwalifikowany elektryk w oparciu o przepisy określone w normie IEC 60364-1. Zaleca się, aby instalacji elektrycznej, do której ma być podłączone urządzenie, była wyposażona w wyłącznik różnicowoprądowy, odcinający zasilanie w momencie, gdy wartość prądu upływowego przez co najmniej 30 ms przekroczy 30 mA.

- 22 3. Twój produkt jest gotowy do użycia.



Więcej informacji...

Działanie produktu	24
Obsługa	28
Pielęgnacja i konserwacja	32
Rozwiązywanie problemów	35
Recykling i usuwanie odpadów	38
Deklaracja zgodności WE	39

Więcej informacji...

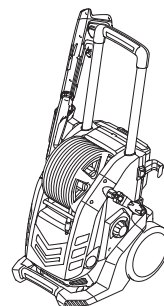

Przeznaczenie

Znamionowa moc wejściowa myjki wysokociśnieniowej MPWP2200 wynosi 2200 W.

Produkt jest przeznaczony do mycia pojazdów, budynków, tarasów, elewacji i wyposażenia ogrodu przy użyciu czystej wody z dodatkiem biodegradowalnych detergentów chemicznych. Myjka umożliwia usuwanie uporczywych zabrudzeń, na przykład z płyt chodnikowych lub rynien.

Ten produkt nie może być używany do czyszczenia obuwia, odzieży ani innych tekstyliów.

Strumienia wody nie wolno kierować na ludzi, zwierzęta, urządzenia elektryczne ani na sam produkt. Nie wolno spryskiwać żadnych przedmiotów zawierających materiały niebezpieczne dla zdrowia (np. azbest). Produkt nie może być używany w połączeniu z płynami łatwopalnymi, wybuchowymi lub toksycznymi.

Ze względów bezpieczeństwa przed pierwszym uruchomieniem należy dokładnie przeczytać całą instrukcję obsługi i przestrzegać zawartych w niej informacji.

Korba i bęben na wąż

Korba służy do obracania bębna na wąż. Bęben na wąż służy do przechowywania węża ciśnieniowego.

1. Wyciągnij korbę (4) z obudowy i rozłóż ją, aby odblokować bęben na wąż (2) i samą siebie (rys. 15).
2. Jeśli chcesz użyć myjki, rozwiń wąż ciśnieniowy (3) z bębna (2).
3. Żeby zwinąć wąż ciśnieniowy (3), obracaj korbę (4) w prawo. Przed zwinieniem węża spuść z niego ciśnienie: wyłącz produkt, odpowiednio przekręcając w(y)łącznik i naciśnij spust pistoletu, żeby spuścić ciśnienie.
4. Ustaw i włóż wypustki (4a) korby do rowków (4b), aby zablokować bęben węża i korbę. Następnie złoż korbę.

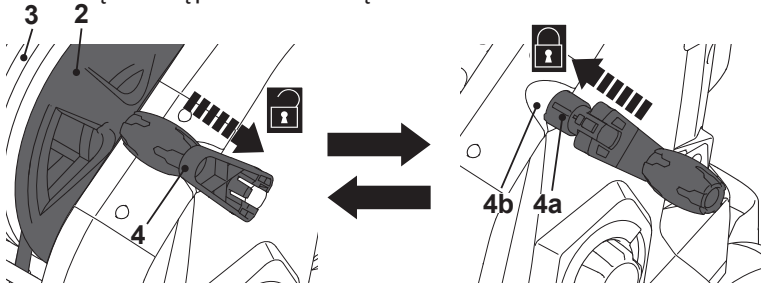

Rys. 15



WSKAZÓWKA: Do pracy zawsze rozwijaj cały wąż, aby uniknąć uszkodzeń i obrażeń.

Uchwyty

Uchwyt na kabel zasilający

Uchwyt na kabel zasilający (12) służy do przechowywania kabla (11) (rys. 16).

Uchwyt na pistolet natryskowy r

Uchwyt pistoletu natryskowego (8) służy do przechowywania pistoletu natryskowego (9) i lancy długiej (rys. 16).

Komora na akcesoria

Akcesoria (zbiornik na detergent (15), dysze (18, 19), lanca krótka (21), szczotka do felg (20)) można przechowywać z tyłu produktu (rys. 16).

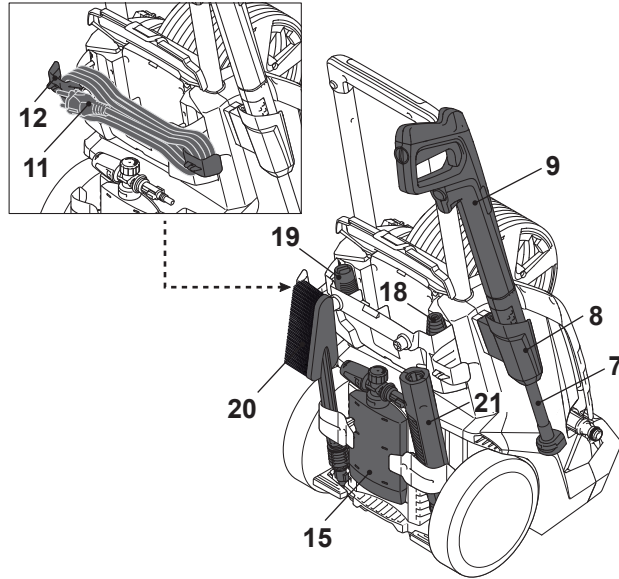

Rys. 16

Uchwyt transportowy

1. Naciśnij przycisk zwalniający blokadę (17), aby odblokować uchwyt transportowy (1) (rys. 17, krok 1).
2. Ustaw uchwyt transportowy (1) w wymaganym położeniu (wysokim / niskim) (krok 2).
3. Upewnij się, czy uchwyt jest prawidłowo zabloковany, a przycisk zwalniający blokadę wrócił do pierwotnego położenia (krok 3).

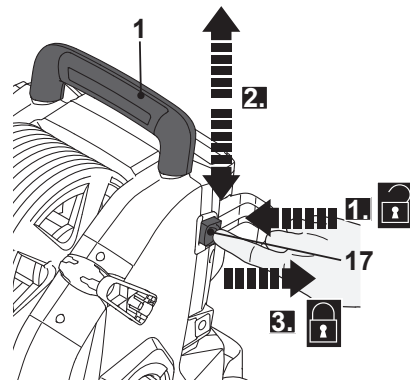

Rys. 17

Więcej informacji...

W(y)łącznik

Ten produkt jest wyposażony w system Dual Speed (DSS).

1. Ustaw w(y)łącznik (16) w położeniu "1", aby uruchomić produkt w trybie **ECO MODE** (niska prędkość) (rys. 18, A). Tryb ECO MODE pozwala oszczędzić zużycie energii nawet o 25%.
2. Ustaw w(y)łącznik (16) w położeniu "2", aby uruchomić produkt w trybie **MAX POWER** (wysoka prędkość) (rys. 18, B).
3. Ustaw w(y)łącznik (16) w położeniu "0", aby wyłączyć produkt (rys. 18, C).

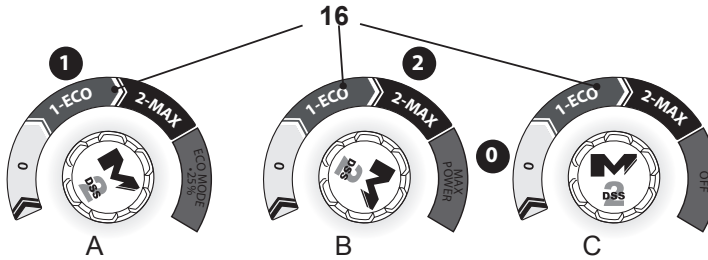

Rys. 18

Blokada spustu

Pistolet natryskowy (9) jest wyposażony w blokadę spustu (9c) zapobiegającą przypadkowemu uruchomieniu spustu (9d).

Aktywacja blokady spustu

Gdy blokada spustu (9c) jest w położeniu zablokowanym, spust pistoletu natryskowego (9d) jest nieaktywny (rys. 19, A).

Użyj blokady spustu, gdy produkt nie jest używany lub gdy zostawiasz go bez nadzoru lub podczas montażu dodatkowych akcesoriów.

Dezaktywacja blokady spustu

Gdy blokada spustu (9c) jest w położeniu odblokowanym, spust pistoletu natryskowego (9d) jest aktywny (rys. 19, B).

Naciśnij spust: z dyszy tryśnie strumień wody. Zwolnij spust, aby zatrzymać strumień wody.

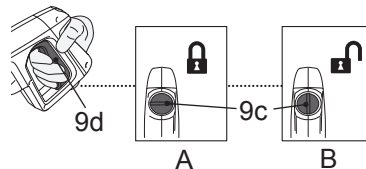

Rys. 19

Hamulce kół tylnych

Użyj hamulców, aby zablokować tylne koła i zapobiec przypadkowemu przemieszczeniu się produktu.

1. Naciśnij pedał hamulca (14), aby zablokować tylne koło. Lekko obróć koło, aby upewnić się, czy dźwignia hamulca jest prawidłowo zablokowana (rys. 20).

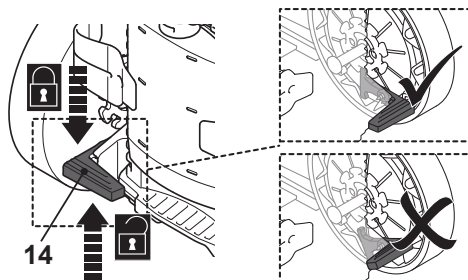

Rys. 20



WSKAZÓWKA: W czasie pracy zawsze używaj obu hamulców jednocześnie.

2. Unieś pedał hamulca (14), aby odblokować tylne koło.

Wyłącznik przeciążeniowy

W razie przeciążenia urządzenia, silnik zatrzyma się. W takiej sytuacji wyjmij wtyk z gniazda sieciowego i poczekaj 10 minut, aż urządzenie ostygnie; następnie wykonaj procedurę uruchamiania zgodnie z opisem w rozdziale „Obsługa” - poniżej.

Jeśli problem powtórzy się więcej niż jeden raz, skontaktuj się z autoryzowanym serwisem.

Zawór bezpieczeństwa

Zawór bezpieczeństwa jest zaworem ograniczającym ciśnienie. Po naciśnięciu spustu (8b) zawór otwiera się i spuszcza ciśnienie z pompy.

Automatyczne uruchamianie i zatrzymywanie Automatyczne uruchamianie i zatrzymywanie

Automatyczne uruchamianie i zatrzymywanie silnika

Automatyczne uruchamianie i zatrzymywanie silnika jest obsługiwane przez spust (8b) pistoletu natryskowego (8). Po zwolnieniu spustu (8b) następuje wzrost ciśnienia, co automatycznie zatrzymuje silnik. Po naciśnięciu spustu (8b) następuje spadek ciśnienia, co automatycznie uruchamia silnik i po krótkiej zwłoce przywraca ciśnienie.

Ogólne informacje nt. obsługi

1. Przed każdym użyciem sprawdź produkt oraz jego przewód i wtyk zasilający, a także akcesoria pod kątem ewentualnych uszkodzeń. Nie używaj produktu, jeśli jest on uszkodzony lub nosi ślady zużycia.
2. Dokładnie sprawdź, czy wszystkie akcesoria i elementy osprzętu są prawidłowo zamocowane.
3. Zawsze trzymaj pistolet natryskowy za rękkojeść i powierzchnię chwytną. Rękkojeść i powierzchnia chwytna powinny być suche i wolne od smarów, aby zapewnić pewne trzymanie.
4. Upewnij się, czy otwory wentylacyjne są drożne i czyste. W razie potrzeby przeczysz je miękką szczotką. Zatkane otwory wentylacyjne mogą doprowadzić do przegrzania i uszkodzenia produktu.
5. Natychmiast wyłącz elektronarzędzie, jeśli masz wrażenie, że osoby postronne znajdujące w pobliżu przeszkadzają Ci w pracy. Zanim zostawiasz produkt bez nadzoru, poczekaj, aż całkiem się zatrzyma.
6. Nie pracuj ponad miarę. Rób regularne przerwy w pracy, dzięki czemu zachowasz koncentrację i pełną kontrolę nad elektronarzędziem.

Obsługa



OSTRZEŻENIE! Nie załączaj produktu, gdy kran jest zamknięty! Powoduje to pracę na sucho, co może uszkodzić produkt! Naciśnięcie spustu powoduje odrzut! Dlatego zawsze trzymaj pistolet natryskowy oburącz! Pamiętaj o bezpiecznej postawie! Niewłaściwa obsługa może skutkować obrażeniami!



OSTRZEŻENIE! Nie używaj produktu, gdy temperatura otoczenia jest niższa niż 0 °C. Woda może zamarznąć wewnątrz produktu i go uszkodzić.

1. Zablokuj tylne koła, używając obu hamulców jednocześnie.
2. Podłącz produkt do źródła wody zgodnie z opisem.
3. Odkręć kran.
4. Chwyć pistolet natryskowy (9) oburącz.
5. Skieruj dyszę od siebie w kierunku czyszczonej powierzchni (rys. 21).



Rys. 21

6. Odblokuj, naciśnij i przytrzymaj naciśnięty spust (9d), aż przez dyszę zacznie płynąć regularny strumień wody, co oznacza odpowietrzenie układu.
7. Zwolnij spust i uruchom produkt.
8. Chwyć pistolet natryskowy (9) oburącz. Skieruj strumień wody na czyszczony przedmiot i naciśnij spust.



OSTRZEŻENIE! Uważaj na odrzut podczas naciskania spustu!



WSKAZÓWKA: Zawsze należy zachować bezpieczny odstęp dyszą od czyszczonej powierzchni, aby uniknąć jej uszkodzenia. W razie potrzeby skonsultuj się ze sprzedawcą.

9. Zwolnij spust, aby zatrzymać strumień wody.

Porady



OSTRZEŻENIE! Uważaj, aby do otworów wentylacyjnych produktu nie dostała się woda, gdyż mogłaby ona uszkodzić produkt.

1. Przed usunięciem zaschniętego brudu, rozpuść go, nanosząc na niego detergent zmieszany z wodą. Pozwól naniesionemu detergentowi przez kilka minut działać, ale nie dopuść do jego wyschnięcia.

Porady

2. W przypadku mycia powierzchni pionowych, należy pracować od dołu do góry. Spryskaj mytą powierzchnię strumieniem o wysokim ciśnieniu od dołu do góry, trzymając dyszę natryskową pod kątem 45 ° w odstępnie min. 30 cm od mytej powierzchni, a następnie od góry do dołu.
3. Wyjątkowo uporczywy brud trzeba usunąć szczotką. Wysokie ciśnienie nie zawsze jest najlepszym rozwiązaniem, gdyż może uszkodzić niektóre powierzchnie. Najwyższych ustawień ciśnienia nie powinno się stosować do elementów o delikatnej strukturze lub części lakierowanych ani do przedmiotów będących pod ciśnieniem (np. opon, zaworów opon itp.).
4. Skuteczność mycia zależy nie tylko od ciśnienia, ale i od użytej ilości wody.
5. Zaczynij pracę od próbnego natrysku w miejscu wolnym od ludzi i przedmiotów.

Deski drewniane i winylowe (ECO MODE)

1. Podziel obszar roboczy na mniejsze sekcje i wyczyść każdą sekcję z osobna, aby uzyskać optymalny rezultat.
2. Myj pod wysokim ciśnieniem dyszą o płaskim strumieniu, trzymając ją w odległości co najmniej 15–25 cm od czyszczonej powierzchni.
3. Używając strumienia o wysokim ciśnieniu, należy zachować większy odstęp od czyszczonej powierzchni.
4. Uwaga! Odstęp ten należy dodatkowo zwiększyć w przypadku miększych gatunków drewna.

Podłoża cementowe, kamienne i ceglane (FULL POWER)

1. Myj pod wysokim ciśnieniem dyszą o płaskim strumieniu, poruszając nią szybkimi ruchami w odległości co najmniej 7–15 cm od czyszczonej powierzchni.
2. Używając strumienia o wysokim ciśnieniu, należy zachować większy odstęp od czyszczonej powierzchni.

Samochody, łodzie i motocykle (ECO MODE)

1. W celu uzyskania najlepszego rezultatu umyj najpierw jedną, a potem kolejne strony.
2. Myj pod wysokim ciśnieniem dyszą o płaskim strumieniu, poruszając nią szybkimi ruchami w odległości co najmniej 20 cm od czyszczonej powierzchni. Do mycia lakierowanych powierzchni samochodów i łodzi nie używaj wąskiego, ołówkowego strumienia.
3. Wytrzyj powierzchnię do sucha, aby uzyskać połysk.
4. Ostrzeżenie! Produkt nie nadaje się do mycia silnika!

Po użyciu

1. Zwolnij spust (9d) (rys. 22).
2. Ustaw w(y)łącznik w położeniu "0" .
3. Zakręć kran.

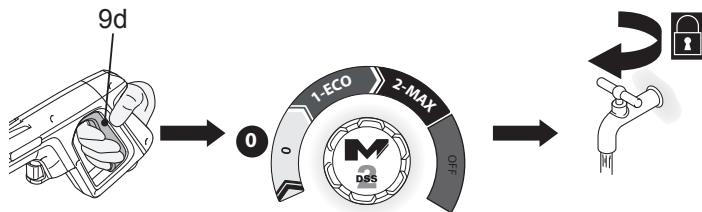

Rys. 22

4. Naciśnij spust, aby spuścić ciśnienie resztkowe, pozostałe w produkcie.



OSTRZEŻENIE! Przed odłączeniem węża wysokociśnieniowego od pistoletu natryskowego i węża wodnego od produktu zawsze należy upewnić się, czy w układzie nie ma już ciśnienia! Ponadto należy sprawdzić, czy produkt jest wyłączony i odłączony od źródła zasilania!

5. Zablokuj spust.
6. Odłącz wąż od dopływu wody, a następnie od złączki wlotowej węża doprowadzającego wodę (22).
7. Nawiń wąż ciśnieniowy (3) na bęben (2). Upewnij się, czy wąż nie jest zagięty lub skręcony i czy jest równo zwinięty.
8. Zdemontuj akcesoria w kolejności odwrotnej do podanej w instrukcji montażu, o ile nie zamierzasz używać tego produktu przez dłuższy czas.
9. Sprawdź, wyczyść i schowaj produkt, jak opisano powyżej.

Więcej informacji...

Złote zasady pielęgnacji



OSTRZEŻENIE! Naciśnij spust, aby spuścić ciśnienie resztkowe, pozostałe w produkcie.



Przed rozpoczęciem inspekcji, konserwacji i czyszczenia zawsze najpierw wyłącz i odłącz produkt od źródła zasilania oraz poczekaj, aż całkowicie ostygnie!

1. Utrzymuj produkt w czystości. Usuwać z niego zanieczyszczenia po każdym użyciu i przed przechowaniem.
2. Regularne i prawidłowe czyszczenie zapewni bezpieczne użytkowanie i przedłuży trwałość produktu.
3. Przed każdym użyciem sprawdź produkt pod kątem zużytych i uszkodzonych części. Nie używaj go, jeśli stwierdzisz, że jakakolwiek część jest niesprawna i/lub zużyta.



OSTRZEŻENIE! Prace naprawcze i konserwacyjne należy wykonywać wyłącznie zgodnie z niniejszą instrukcją! Ich wykonanie należy powierzyć odpowiednio wykwalifikowanemu specjalście!

Informacje ogólne dot. czyszczenia

1. Do czyszczenia produktu używaj lekko zwilżonej szmatki z dodatkiem łagodnego mydła. Miejsca trudno dostępne wyczyść szczotką.
2. Po każdym użyciu wyczyść przede otwory wentylacyjne, używając do tego szmatki i szczotki.
3. Uporczywy brud wydmuchaj sprężonym powietrzem (maks. 3 bary).



WSKAZÓWKA: Do czyszczenia tego produktu nie wolno używać środków chemicznych, również alkalicznych, ściernych ani agresywnych detergentów czy środków dezynfekujących, ponieważ mogą one uszkodzić jego powierzchnię.

4. Sprawdź, czy produkt nie wykazuje uszkodzeń ani śladów zużycia. Przed ponownym użyciem produktu napraw wszelkie uszkodzenia zgodnie z niniejszą instrukcją lub zleć jego naprawę autoryzowanemu centrum serwisowemu.

Konserwacja

Przed i po każdym użyciu sprawdź produkt i akcesoria (takie jak dysze) pod kątem zużycia i uszkodzeń. W razie potrzeby wymień je na nowe zgodnie z opisem zawartym w niniejszej instrukcji obsługi. Przestrzegaj specyfikacji technicznej.

Części zamienne / podlegające zużyciu

Użytkownik może wymienić następujące części podlegające zużyciu. Części zamienne są dostępne u naszych autoryzowanych dystrybutorów lub przez nasze centrum serwisowe.

Nazwa	Nr modelu lub specyfikacja

Dysza

Usuń wszelkie osady brudu z otworu dyszy (18/19) przy pomocy igły czyszczącej (24) (rys. 23).

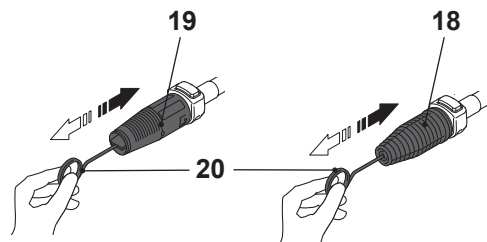

Rys. 23

Filtr wody

1. Odkręć i odłącz złączkę wlotową węża doprowadzającego wodę (22) od wlotu wody (6).
2. Zdemontuj złączkę wlotową węża doprowadzającego wodę (22) (rys. 24).
3. Wypłucz filtr wody (22a) czystą wodą.

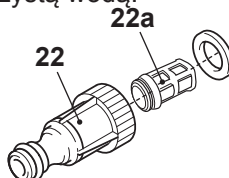

Rys. 24

Usuwanie kamienia

Z czasem - w zależności od rodzaju wody w kranie - w produkcie i akcesoriach osadza się kamień. Intensywność tego osadu (a tym samym częstotliwość usuwania kamienia) zależy od stopnia twardości wody i częstotliwości używania produktu. Skontaktuj się z dostawcą wody, aby ustalić twardość wody w Twojej okolicy.



WSKAZÓWKA: Do usuwania kamienia użyj mieszanki wody z kwasem cytrynowym lub octem. Substancje te łatwo ulegają biodegradacji i są przyjazne dla środowiska!

1. Przygotuj mieszankę złożoną z jednej części octu i dwóch części gorącej wody ($\leq 50^\circ\text{C}$) w odpowiednim naczyniu, np. w misce.
2. Włóż odłączane akcesoria do mieszanki.
3. Pozostaw akcesoria w mieszance na około 12 godzin.
4. Przepłucz akcesoria czystą wodą.

Przewód zasilający

W razie uszkodzenia przewodu zasilającego, jego wymianę należy powierzyć producentowi, autoryzowanemu przez niego serwisowi lub innej wykwalifikowanej osobie; pozwoli to uniknąć ewentualnych zagrożeń.

Naprawa

Ten produkt nie zawiera żadnych części, które mogłyby zostać naprawione przez użytkownika.

Skontaktuj się z autoryzowanym serwisem lub specjalistą o odpowiednich kwalifikacjach, aby sprawdzić produkt i ew. go naprawić.

Przechowywanie

1. Wyłącz produkt i odłącz go od źródła zasilania.
2. Odłącz produkt od dopływu wody.
3. Wyczyścić produkt tak, jak opisano powyżej.
4. Schowaj akcesoria w komorze z tyłu produktu.
5. Po zakończeniu pracy spuść pozostałą wodę i wypłucz zbiornik na detergent.
6. Produkt wraz z akcesoriami należy przechowywać w suchym miejscu, zabezpieczonym przed mrozem. Naciśnij pedał hamulca, aby zablokować tylne koło.
7. Zawsze przechowuj produkt w miejscu niedostępnym dla dzieci. Idealna temperatura przechowywania wynosi od 10°C do 30°C .

- Zalecamy używanie oryginalnego opakowania do przechowywania lub przykrywanie produktu odpowiednim materiałem tekstylnym bądź inną osłoną w celu ochrony przed kurzem.

Transport

- Wyłącz produkt i odłącz go od źródła zasilania.
- Odłącz produkt od dopływu wody.
- Założ zabezpieczenia transportowe, jeśli są.
- Odblokuj hamulec i przemieść produkt na przednich i tylnych kołach (5 i 13), trzymając uchwyt transportowy (1).
- Chroń produkt przed silnymi uderzeniami i wstrząsami, które mogą wystąpić podczas transportu w pojazdach.
- Zabezpiecz produkt przed przesuwaniem lub przewróceniem.

Rozwiązywanie problemów

Niektóre usterki wynikają z przyczyn, które użytkownicy mogą sami naprawić. Dlatego, zanim zwrócisz się do serwisu, sprawdź produkt, korzystając z poniższych wskazówek. W większości przypadków problem można szybko rozwiązać.



OSTRZEŻENIE! Wykonuj tylko czynności opisane w poniższych wskazówkach! Jeśli danego problemu nie da się rozwiązać, zwróć się do autoryzowanego serwisu lub odpowiednio wykwalifikowanego specjalisty, który przeprowadzi dodatkową inspekcję, konserwację i ew. naprawę!

Problem	Możliwa przyczyna	Rozwiązanie
1. Produkt nie załącza się	1.1. Brak podłączenia do źródła zasilania 1.2. Niesprawny kabel lub wtyk zasilający 1.3. Inna usterka elektryczna 1.4. Blokada spustu nie została dezaktywowana 1.5. Zatkana dysza	1.1. Podłącz produkt do źródła zasilania 1.2. Skontaktuj się z najbliższym, autoryzowanym serwisem 1.3. Skontaktuj się z najbliższym, autoryzowanym serwisem 1.4. Odblokuj spust 1.5. Wyczyść dyszę

Więcej informacji...

Rozwiązywanie problemów

Więcej informacji...

Problem	Możliwa przyczyna	Rozwiązanie
2. Produkt nie osiąga pełnej mocy	2.1. Przedłużacz nie nadaje się do zasilania tego produktu 2.2. Źródło zasilania (np. generator prądu) podaje prąd o zbyt niskim napięciu 2.3. Zasłonięte otwory wentylacyjne 2.4. Ilość wody na wejściu jest za mała 2.5. Nieszczelny wąż wysokociśnieniowy 2.6. Zużyte uszczelki 2.7. Zabrudzony filtr wlotowy 2.8. Zapowietrzony układ	2.1. Użyj odpowiedniego przedłużacza 2.2. Podłącz do innego źródła zasilania 2.3. Wyczyść otwory wentylacyjne 2.4. Zwiększ ilość wody na wejściu 2.5. Wymień wąż wysokociśnieniowy 2.6. Skontaktuj się z najbliższym, autoryzowanym serwisem 2.7. Wyczyść filtr 2.8. Sprawdź szczelność
3. Wyciek oleju	3.1. Zużyte uszczelki	3.1. Zużyte uszczelki
4. Silne wahania ciśnienia	4.1. Zatkana dysza 4.2. Ilość wody na wejściu jest za mała 4.3. Nieszczelny wąż wysokociśnieniowy 4.4. Zużyte uszczelki 4.5. Zabrudzony filtr wlotowy 4.6. Zapowietrzony układ	4.1. Wyczyść dyszę 4.2. Zwiększ ilość wody na wejściu 4.3. Wymień wąż wysokociśnieniowy 4.4. Skontaktuj się z najbliższym, autoryzowanym serwisem 4.5. Wyczyść filtr 4.6. Sprawdź szczelność złązek węża
5. Wyciek wody z produktu	5.1. Zużyte uszczelki	5.1. Skontaktuj się z najbliższym, autoryzowanym serwisem



Problem	Możliwa przyczyna	Rozwiązanie
6. Nadmierna emisja drgań/hałasu	6.1. Obluzowane śruby i nakrętki 6.2. Problemy z silnikiem 6.3. Ilość wody na wejściu jest za mała	6.1. Sprawdź, czy śruby i nakrętki są dokręcone i dokręć w razie potrzeby 6.2. Skontaktuj się z najbliższym, autoryzowanym serwisem 6.3. Zwiększ ilość wody na wejściu
7. Brak detergentu	7.1. Nie podłączono zbiornika na detergent 7.2. Zbyt gęsty detergent 7.3. Osad lub zator w obwodzie detergentu	7.1. Podłącz zbiornik na detergent 7.2. Rozcieńcz wodą 7.3. Przeplucz czystą wodą i usuń wszelkie przeszkody. Jeśli problem nie zniknie, skontaktuj się z autoryzowanym serwisem.
8. Brak strumienia wody	8.1. Nie naciśnięto spustu 8.2. Blokada spustu jest aktywna 8.3. Brak dopływu wody 8.4. Zabrudzony filtr 8.5. Zatkany wąż 8.6. Zatkana dysza	8.1. Naciśnij spust 8.2. Dezaktywuj blokadę spustu 8.3. Sprawdź dopływ wody 8.4. Wyczyść filtr 8.5. Sprawdź wąż 8.6. Sprawdź dyszę

Recykling i usuwanie odpadów



Zużytego sprzętu elektrycznego i elektronicznego nie wolno wyrzucać wraz z odpadami komunalnymi. W miarę możliwości należy poddać je recyklingowi.



Skontaktuj się z lokalnymi władzami lub najbliższą placówką handlową, aby uzyskać informacje dotyczące recyklingu.

Produkt jest dostarczany w opakowaniu, które ma go ochraniać przed uszkodzeniem podczas transportu.

Zachowaj opakowanie do czasu, aż nie upewnisz się, czy wszystkie części zostały dostarczone, a produkt działa prawidłowo. Potem oddaj opakowanie do recyklingu.

Więcej informacji...



(EN) EU DECLARATION OF CONFORMITY
 (FR) DÉCLARATION UE DE CONFORMITÉ
 (PL) DEKLARACJA ZGODNOŚCI UE
 (RO) DECLARAȚIA DE CONFORMITATE UE
 (DE) EU-KONFORMITÄTSEKTLÄRUNG
 (ES) DECLARACIÓN UE DE CONFORMIDAD
 (PT) DECLARAÇÃO DE CONFORMIDADE UE

Product/ Produit/ Produkt/Produsul/Produkt/Producto/Produto

- Product name – High Pressure Washer/ Nettoyeur haute pression/ Myjka ciśnieniowa/ Aparat de spălat cu înaltă presiune/ Hochdruckreiniger/ Hidrolimpiadora de alta presión/ Lavadora a alta pressão
- Product model – MPWP2200
- Type / batch or serial number range 000001 to 999999

Name and address of the manufacturer or his authorised representative:

Nom et adresse du fabricant ou de son mandataire:

Nazwa i adres producenta lub jego upoważnionego przedstawiciela:

Denumirea și adresa producătorului sau a reprezentantului său autorizat:

Name und Anschrift des Herstellers oder seines Bevollmächtigten:

Nombre y dirección del fabricante o de su representante autorizado:

Nome e endereço do fabricante ou do respetivo mandatário:

Kingfisher International Products B.V.,
 Rapenburgerstraat 175E,
 1011 VM Amsterdam,
 The Netherlands

This declaration of conformity is issued under the sole responsibility of the manufacturer.

La présente déclaration de conformité est établie sous la seule responsabilité du fabricant.

Niniejsza deklaracja zgodności wydana zostaje na wyłączną odpowiedzialność producenta.

Prezenta declarație de conformitate este emisă pe răspunderea exclusivă a producătorului.

Die alleinige Verantwortung für die Ausstellung dieser Konformitätserklärung trägt der Hersteller.

La presente declaración de conformidad se expide bajo la exclusiva responsabilidad del fabricante.

A presente declaração de conformidade é emitida sob a exclusiva responsabilidade do fabricante.

Object of the declaration/Objet de la declaration/Przedmiot deklaracji/Obiectul declarației/Gegenstand der Erklärung/Objeto de la declaración/Objeto da declaração

Product/Produit/Produkt/Produsul/Produkt/Producto/Produto	Model/Modèle/Model/Modelul/Modell/Modelo/Modelo	EAN
High Pressure Washer/ Nettoyeur haute pression/ Myjka ciśnieniowa/ Aparat de spălat cu înaltă presiune/ Hochdruckreiniger/ Hidrolimpiadora de alta presión/ Lavadora a alta pressão	MPWP2200	UK: 5059340104065 EU: 5059340104102

The object of the declaration described above is in conformity with the relevant Union harmonisation legislation:

L'objet de la déclaration décrit ci-dessus est conforme à la législation d'harmonisation de l'Union applicable:

Wymieniony powyżej przedmiot niniejszej deklaracji jest zgodny z odpowiednimi wymaganiami unijnego prawodawstwa harmonizacyjnego:

Obiectul declarației descris mai sus este în conformitate cu legislația relevantă de armonizare a Uniunii:

Der oben beschriebene Gegenstand der Erklärung erfüllt die einschlägigen Harmonisierungsrechtsvorschriften der Union:

El objeto de la declaración descrita anteriormente es conforme con la legislación de armonización pertinente de la Unión:

O objeto da declaração acima descrito está em conformidade com a legislação de harmonização da União aplicável:

2006/42/EC	Machinery Directive
2014/30/EU	Directive Electromagnetic compatibility
2000/14/EC	Outdoor Noise Directive
2011/65/EU,(EU) 2015/863	Directive Restriction of the use of certain hazardous substances in electrical and electronic equipment
2006/42/CE	en tant que directive modifiée sur les machines
2014/30 / UE	telle que modifiée Directive Compatibilité électromagnétique
2000/14/CE	en tant que directive modifiée sur le bruit extérieur
Directive 2011/65 / UE,(UE) 2015/863	telle que modifiée Limitation de l'utilisation de certaines substances dangereuses dans les équipements électriques et électroniques
2006/42/WE	w zmienionej dyrektywie maszynowej
2014/30 / UE	ze zmianami Dyrektywa Kompatybilność elektromagnetyczna
2000/14/WE	w zmienionej dyrektywie w sprawie hałasu na zewnątrz
2011/65 / UE,(UE) 2015/863	ze zmianami Dyrektywa Ograniczenie stosowania niektórych niebezpiecznych substancji w sprzęcie elektrycznym i elektronicznym
2006/42/CE,	astfel a fost modificată Directiva privind echipamentele
2014/30/UE,	astfel a fost modificată Directiva privind compatibilitatea electromagnetică
2000/14/CE,	astfel a fost modificată Directiva privind zgomotul în aer liber

2011/65/UE,(UE) 2015/863 astfel a fost modificată Directiva privind limitarea utilizării anumitor substanțe periculoase în echipamentele electrice și electronice
 2006/42/EG als geänderte Maschinenrichtlinie
 2014/30/EU in der geänderten Richtlinie Elektromagnetische Verträglichkeit
 2000/14/EG in der geänderten Richtlinie über Lärmimflug im Freien
 2011/65/EU,(EU) 2015/863 als geänderte Richtlinie Beschränkung der Verwendung bestimmter gefährlicher Stoffe in Elektro- und Elektronikgeräten
 Directiva sobre maquinaria modificada 2006/42/CE
 2014/30/UE modificada Directiva Compatibilidad electromagnética
 2000/14/CE modificada Directiva sobre ruido al aire libre
 2011/65/UE,(UE) 2015/863 modificada Directiva Restricción del uso de determinadas sustancias peligrosas en equipos eléctricos y electrónicos

Measured Sound Power Level	Guaranteed Sound Power Level
Le niveau de puissance acoustique mesuré	Le niveau de puissance acoustique garant
Zmierzony poziom mocy akustycznej	Gwarantowany poziom mocy akustycznej
Nivel de putere acustică măsurat	Nivel de putere acustică garantat
Gemessener Schalleistungspegel	Garantierter Schalleistungspegel
Nivel de potencia sonora medido	Nivel de potencia sonora garantizado
Nível de potência sonora medido	Nível de potência sonora garantido
: 90.3 dB(A)	: 93 dB(A)

References to the relevant harmonised standards used or references to the other technical specifications in relation to which conformity is declared:

Références des normes harmonisées pertinentes appliquées, y compris la date de celles-ci, ou des autres spécifications techniques, y compris la date de celles-ci, par rapport auxquelles la conformité est déclarée:
 Odwołania do odnośnych norm zharmonizowanych, które zastosowano, wraz z datą normy, lub do innych specyfikacji technicznych, wraz z datą specyfikacji, w odniesieniu do których deklarowana jest zgodność:
 Trimiteri la standardele armonizate relevante folosite, inclusiv data standardului, sau trimiteri la celelalte specificații tehnice, inclusiv data specificațiilor, în legătură cu care se declară conformitatea:
 Angabe der einschlägigen harmonisierten Normen, die zugrunde gelegt wurden, oder Angabe der anderen technischen Spezifikationen, in Bezug auf die die Konformität erklärt wird:
 Referencias a las normas armonizadas pertinentes utilizadas, incluidas las fechas de las normas, o referencias a las otras especificaciones técnicas, incluidas las fechas de las especificaciones, respecto a las cuales se declara la conformidad:
 Referências às normas harmonizadas aplicáveis utilizadas, incluindo a data da norma, ou às outras especificações técnicas, incluindo a data da especificação, em relação às quais é declarada a conformidade:

EN 60335-1:2012/A13:2017
 EN 60335-2-79: 2012
 EN 62233:2008
 EN60704-1:2012
 EN ISO 3744:2010

EN 55014-1:2006/A2:2011
 EN 55014-1:2017
 EN 55014-2:1997/A2:2008
 EN 55014-2:2015
 EN 61000-3-2:2014
 EN IEC 61000-3-2:2019
 EN 61000-3-3:2013
 EN 61000-3-3:2013/A1:2019

Where applicable, the notified body TUV SUD Product Service GmbH;Munich Germany performed MD/EMC and issued the certificate: ELS1380576/ EMC1503577C

Le cas échéant, l'organisme notifié TUV SUD Product Service GmbH;Munich Germany a effectué MD/EMC et a établi le certificate: ELS1380576/ EMC1503577C

W stosownych przypadkach jednostka notyfikowana TUV SUD Product Service GmbH;Munich Germany przeprowadziła MD/EMC i wydała certyfikat: ELS1380576/ EMC1503577C

După caz, organismul notificat TUV SUD Product Service GmbH;Munich Germany a efectuat MD/EMC și a emis certificatul: ELS1380576/ EMC1503577C

Falls zutreffend — Die notifizierte Stelle TUV SUD Product Service GmbH;Munich Germany hat MD/EMC ... und folgende EU-Baumusterprüfbescheinigung ausgestellt: ELS1380576/ EMC1503577C

Si procede, el organismo notificado TUV SUD Product Service GmbH;Munich Germany ha efectuado MD/EMC y expide el certificado: ELS1380576/ EMC1503577C

Se for esse o caso, o organismo notificado: TUV SUD Product Service GmbH;Munich Germany efetuou MD/EMC e emitiu o certificado: ELS1380576/ EMC1503577C

Signed for and on behalf of/Signé par et au nom de/Podpisano w imieniu/Semnat pentru și în numele/Unterzeichnet für und im Namen von/ Firmado en nombre de/Assinado por e em nome de:

Kingfisher International Products B.V.,
 Rapenburgerstraat 175E,
 1011 VM Amsterdam,
 The Netherlands



David Awe
 Group Quality & Sustainability Director

: 23-06-2020





**Manufacturer, Fabricant, Producent,
Producător, Fabricante:**

UK Manufacturer:
Kingfisher International Products Limited
3 Sheldon Square
London
W2 6PX
United Kingdom

EU Manufacturer:
Kingfisher International Products B.V.
Rapenburgerstraat 175E
1011 VM Amsterdam
The Netherlands

PL www.castorama.pl

Aby zapoznać się z instrukcją obsługi online,
odwiedź stronę www.kingfisher.com/products



RO



Aparat de spălat cu presiune

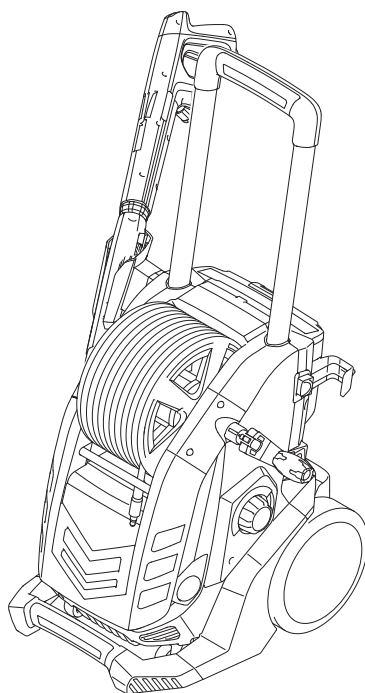

MPWP2200

EAN: 5059340104102



AVERTIZARE: Citiți instrucțiunile înainte de a utiliza produsul!

Să începem...

Aceste instrucțiuni sunt pentru siguranța dumneavoastră. Vă rugăm să le citiți cu atenție înainte de utilizare și să le păstrați pentru referințe pe viitor.



Noțiuni de bază...

02

Informații de siguranță
Produsul **dumneavoastră**
Înainte să începeți

03
11
14

Mai în detaliu...

24

Funcțiile **Produsului**
Operare
Îngrijire și mentenanță
Depanare
Reciclarea și eliminarea
Garanție
Declarația de conformitate CE

25
30
36
37
40
40
41

Avertismente de siguranță

1. Mașinăriile nu trebuie utilizate de către copii. Copiii trebuie supravegheați pentru siguranța că aceștia nu se joacă cu produsul.
2. Această mașinărie poate fi folosită de persoane cu capacități fizice, senzoriale sau mentale reduse sau lipsă de experiență și cunoștințe numai sub supraveghere sau dacă au fost instruiți privind utilizarea mașinării într-un mod sigur și înțeleg potențialele pericole care pot apărea.

Avertizări de siguranță pentru aparatul de curățat cu presiune înaltă

1. AVERTIZARE: Acest produs a fost conceput pentru a fi utilizat cu agentul de curățare furnizat sau recomandat de producător. Utilizarea altor agenți de curățare sau substanțe chimice poate afecta siguranța mașinării.
2. AVERTIZARE: În timpul utilizării aparatelor de curățare cu înaltă presiune, se pot forma aerosoli. Inhalarea aerosolilor poate fi periculoasă pentru sănătate.
3. AVERTIZARE: Jeturile de înaltă presiune pot fi periculoase dacă sunt utilizate incorect. Nu direcționați niciodată jetul către persoane, echipamente electrice sub tensiune sau spre produsul propriu zis.
4. AVERTIZARE: Nu folosiți mașinaria în apropierea persoanelor decât dacă acesta poartă haine de protecție.
5. AVERTIZARE: Nu îndreptați jetul spre dumneavoastră sau a alte persoane pentru a curăța hainele sau încălțăminte.
6. AVERTIZARE: Pericol de explozie - Nu pulverizați lichide inflamabile.
7. AVERTIZARE: Aparatele de curățare cu înaltă presiune nu trebuie folosite de copii sau de persoane neinstruite.

Avertismente de siguranță

8. **AVERTIZARE:** Furtunurile de înaltă presiune, fittingurile și cuplajele sunt importante pentru siguranța produsului. Folosiți numai furtunuri, fittinguri și cuplaje recomandate de producător.
9. **AVERTIZARE:** Pentru a asigura siguranța mașinăriei, folosiți numai piese de schimb originale de la producător sau aprobate de acesta.
10. **AVERTIZARE:** Apa care a trecut prin dispozitivele de prevenire a refluxului este considerată a fi nepotabilă.
11. **AVERTIZARE:** Scoateți ștecherul din priză și deconectând de la sursa de alimentare în timpul curățării sau întreținerii și atunci când înlocuiți piese sau converțiți mașinăria în altă funcție.
12. **AVERTIZARE:** Nu folosiți mașinăria dacă cablul de alimentare sau părți importante ale acesteia sunt deteriorate, de exemplu
13. dispozitive de siguranță, furtunuri de înaltă presiune, pistolul de declanșare.
14. **AVERTIZARE:** Prelungitoarele inadecvate pot fi periculoase. Dacă se folosește un prelungitor, acesta trebuie să fie potrivit pentru utilizare în exterior, iar conexiunea trebuie să fie ținută uscată și nu pe sol. Se recomandă ca acest lucru să fie realizat cu ajutorul unui tambur care ține priza de prelungitor la cel puțin 60 mm deasupra solului.
15. **AVERTIZARE:** Opriți întotdeauna întrerupătorul de deconectare a rețelei atunci când lăsați mașinăria nesupravegheată.
16. Nu folosiți niciodată produsul cu lichide inflamabile sau toxice sau lichide cu caracteristici incompatibile cu funcționarea corectă a acestuia.
17. Nu folosiți niciodată produsul în aer liber atunci când plouă.



18. Nu blocați niciodată pistolul de declanșare când este în poziția de operare.
19. Verificați dacă produsul este prevăzut cu eticheta sa de identificare; contactați distribuitorul dumneavoastră dacă aceasta lipsește. Produsele fără etichetă de identificare nu trebuie utilizate, deoarece nu pot fi identificate și sunt potențial periculoase.
20. Nu modificați sau ajustați niciodată setarea supapei de siguranță sau dispozitivele de siguranță.
21. Nu schimbați niciodată diametrul inițial al duzei reglabile.
22. Nu lăsați niciodată produsul nesupravegheat când funcționează.
23. Nu permiteți ca vehiculele să treacă peste furtunul de presiune.
24. Nu mișcați produsul trăgându-l de furtunul de presiune. Când este orientat către pneuri, supape de pneuri sau alte componente sub presiune, jetul de înaltă presiune este potențial periculos. Nu aplicați un flux de jet și păstrați întotdeauna duza la o distanță de cel puțin 30 cm în timpul curățării.
25. Protejați împotriva jetului de apă toate conductoarele electrice.
26. Presiunea ridicată poate provoca reculul pieselor: trebuie purtate toate echipamentele de protecție și echipamentele necesare pentru a asigura siguranța utilizatorului.
27. Purtați echipament de protecție personală corespunzător (EPP) în timpul utilizării, de exemplu cizme de siguranță, mănuși de siguranță, căști de siguranță cu vizieră, protecție auditivă etc.
28. Fiți conștienți de lovitură de recul: țineți pistolul ferm când strângeți declanșatorul.

Avertismente de siguranță

29. Respectați reglementările autorității locale de furnizare a apei. În conformitate cu EN 12729 (BA), produsul poate fi conectat direct la rețeaua de alimentare cu apă potabilă numai dacă furtunul de alimentare este prevăzut cu un dispozitiv de prevenire a refluxului cu facilitate de drenare.
30. Descărcați presiunea reziduală înainte de a deconecta furtunul de la produs.
31. Verificați înainte de fiecare utilizare și la intervale regulate, dacă toate elementele metalice de fixare sunt strânse și componentele produsului sunt în stare bună; verificați dacă există piese rupte sau uzate.
32. **AVERTIZARE:** Folosiți numai detergenți compatibili cu materialul învelișului furtunului de înaltă presiune sau alte materiale de învelire.
33. Conexiunea de alimentare electrică trebuie realizată de un electrician calificat și trebuie să respecte IEC 60364-1. Se recomandă ca alimentarea electrică a acestei mașinării să includă un dispozitiv pentru curent rezidual care să întrerupă alimentarea dacă curentul de scurgere în pământ depășește 30 mA pentru 30 ms sau cu un dispozitiv care va asigura împământarea.
34. În cazul în care cablul de alimentare este deteriorat, acesta trebuie înlocuit de producător, agentul de service sau de persoane calificate în mod similar, pentru a evita un pericol.

Următoarele informații se adresează numai utilizatorilor profesioniști, dar sunt bune de pus în practică de către toți utilizatorii:

Reducerea vibrațiilor și a zgomotelor

Pentru a reduce impactul emisiilor de zgomot și vibrații, limitați timpul de funcționare, utilizați moduri de operare cu vibrații reduse și zgomot redus, precum și purtați echipamente de protecție personală.

Țineți cont de următoarele puncte pentru a reduce la minimum riscurile de expunere la vibrații și zgomot:

1. Folosiți produsul numai în conformitate cu scopul pentru care a fost proiectat și conform acestor instrucțiuni.
2. Asigurați-vă că produsul este în stare bună și bine întreținut.
3. Utilizați accesorii corecte pentru produs și asigurați-vă că sunt în stare bună.
4. Mențineți o poziție a mâinilor strânsă pe mânere / suprafața de prindere.
5. Mențineți acest produs în conformitate cu aceste instrucțiuni și păstrați-l bine lubrifiat (dacă este cazul).
6. Planificați-vă programul de lucru pentru a utiliza unealta cu vibrație mare pe o perioadă mai lungă de timp.
7. Utilizarea prelungită a produsului expune utilizatorul la vibrații care pot provoca o serie de afecțiuni cunoscute în general sub numele de sindrom de vibrație al mâinii (SVM), de exemplu degetele se albesc; precum și boli specifice, cum ar fi sindromul tunelului carpian. Pentru a reduce acest risc atunci când utilizați produsul, purtați întotdeauna mănuși de protecție și păstrați-vă mâinile calde.

Urgență

Familiarizați-vă cu utilizarea acestui produs prin intermediul acestui manual de instrucțiuni. Memorați indicațiile de siguranță și urmați-le punctual. Acesta va fi un real folos pentru prevenirea riscurilor și a pericolelor.

Notiuni de started...

Avertismente de siguranță

1. **Fiți întotdeauna atent atunci când utilizați acest produs, pentru a putea recunoaște și gestiona riscurile din timp.** Intervenția rapidă poate preveni vătămările grave și deteriorarea bunurilor.
2. **Opriti și deconectați de la sursa de alimentare dacă observați funcționarea defectuoasă a produsului.** Produsul trebuie verificat de către un profesionist calificat și reparat, dacă este necesar, înainte să îl utilizați din nou.

Riscuri reziduale

Există chiar dacă folosiți acest produs în conformitate cu toate cerințele de siguranță, rămân posibile riscuri de vătămare și deteriorare. În legătură cu structura și designul acestui produs pot apărea următoarele pericole:





1. Probleme de sănătate rezultate în urma emisiilor de vibrații dacă produsul este utilizat pe perioade lungi de timp sau nu este gestionat corespunzător și întreținut în mod adecvat.
2. Leziuni și daune aduse bunurilor din cauza atașamentelor rupte sau a impactului brusc al obiectelor ascunse în timpul utilizării.
3. Pericol de vătămare și daune materiale cauzate de obiecte ricoșate.



AVERTIZARE! Acest produs produce un câmp electromagnetic în timpul funcționării! În acest caz, acest câmp poate interfera cu implanturi medicale active sau pasive! Pentru a reduce riscul de răni grave sau fatale, recomandăm persoanelor cu implanturi medicale să consulte medicul și producătorul implantului medical înainte de a utiliza acest produs!

Simboluri

Pe produs, pe eticheta de identificare și în aceste instrucțiuni, veți găsi, printre altele, următoarele simboluri și abrevieri. Familiarizați-vă cu acestea pentru a reduce pericole precum vătămări personale și daune provocate bunurilor.

V~	Volt, (voltaj alternativ)
Hz	Herți
W	Watt
/min or min ⁻¹	Pe minut
mm	milimetru
kg	Kilogram
dB(A)	Decibel (A-evaluat)
m/s ²	Metri pe secundă la pătrat
MPa	Presiune Mega Pascal unitate
bar	Unitate de presiune
IPX5	Produsul este protejat împotriva apei (dintr-o duză) din toate direcțiile.
yyWxx	Codul datei de fabricație; anul fabricației (20yy) și săptămâna fabricației (Wxx)
	Blocat / pentru a strânge sau a securiza.
	Deblocare / slăbire.
	Notă / Observații.
	Atenție / avertizare.

Noțiuni de started...

Simboluri



Citiți manualul de instrucțiuni



Purtați protecție pentru urechi



Purtați ochelari de protecție



Purtați mască de protecție respiratorie.



Purtați mănuși de protecție.



Purtați încălțăminte de protecție, antiderapantă.



Opriți produsul și deconectați-l de la sursa de alimentare înainte de asamblare, curățare, reglaje, mentenanță, depozitare și transport.



Asigurați-vă întotdeauna că alte persoane și animale de companie rămân la o distanță sigură de produs atunci când acesta funcționează. În general, copiii nu trebuie să se apropie de zona în care se află produsul.



Nu expuneți produsul la ploaie sau mediu umed.



Acest produs nu este potrivit pentru conectarea la conductele de apă potabilă.



Nu direcționați jetul de apă asupra oamenilor, animalelor, echipamentelor electrice sau asupra produsului propriu-zis.



Blocați ambele frâne în timpul funcționării



Deblocați ambele frâne în timpul transportului



Valoarea garantată a nivelului de putere sonoră exprimată în dB.



Acest produs corespunde clasei II de protecție. Asta înseamnă că este echipat cu o izolație dublă sau îmbunătățită.



Produsul respectă directivele europene aplicabile și a fost efectuată o metodă de evaluare a conformității pentru aceste directive.

Simbolul DEEE. Deșeurile rezultate din produse electrice nu trebuie aruncate împreună cu deșeurile menajere. Vă rugăm să reciclați acolo unde există facilități. Verificați la Autoritatea Locală sau la magazinul local infirmații despre reciclare.

Produsul dumneavoastră

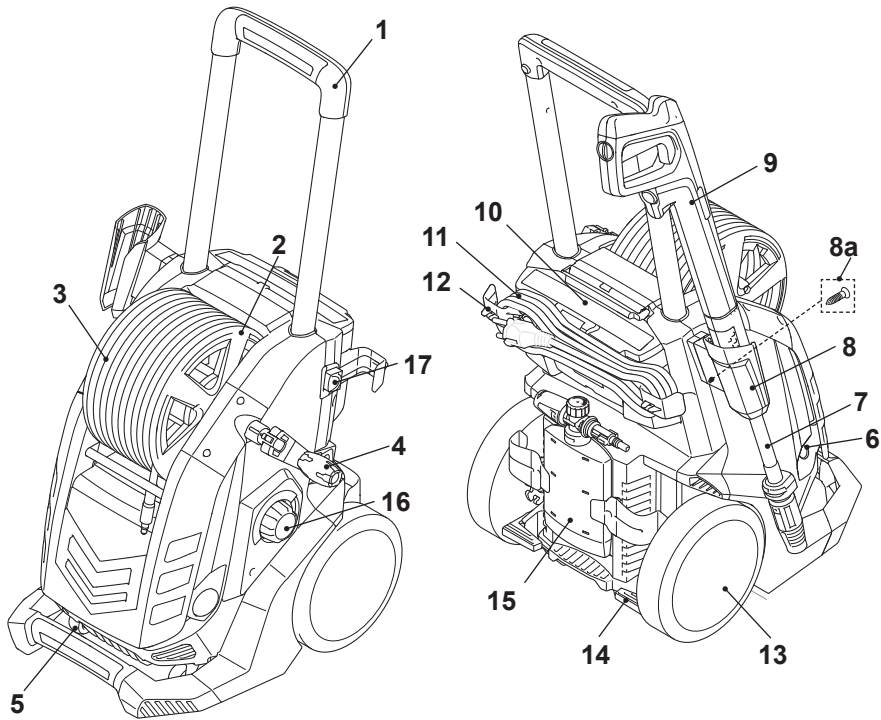

Notiuni de started...

Produsul dumneavoastră

Noțiuni de started...

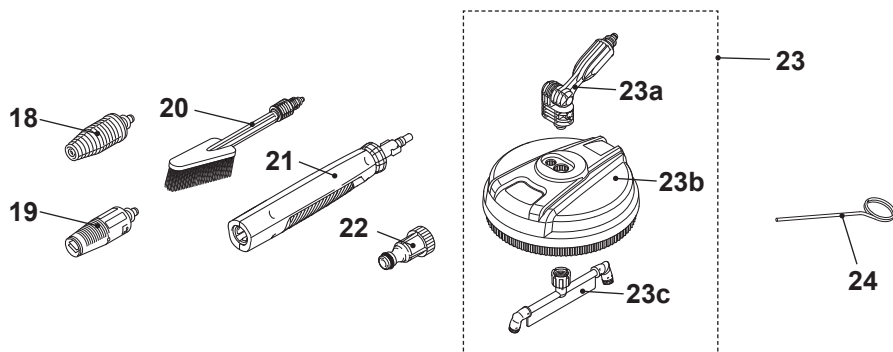

- | | |
|--|---|
| 1. Mânerul de transport | 13. Roata din spate (X2) |
| 2. 2 Tamburul furtunului | 14. Pedală de frână (X2) |
| 3. Furtunul de presiune | 15. Rezervor pentru soluție |
| 4. Mâner de înfășurare | 16. Comutator pornit/oprit (on/off) |
| 5. Roata din față (X2) | 0/1/2 |
| 6. Racord pentru apă | 17. Buton pentru blocare |
| 7. Lance de extindere | 18. Duza rotativă |
| 8. Suportul pistolului de pulverizat | 19. Duza Vario |
| a. Șurub de fixare | 20. Perie pentru jante |
| 9. Pistolul de pulverizat | 21. Lance de extindere scurtă |
| 10. Compartiment pentru accesorii | 22. Adaptorul racordului de apă la furtun |
| 11. Cablu de alimentare | 23. Perie pentru terasă |
| 12. Suportul cablului de alimentare (X2) | 24. Ac de curățare |

Specificații tehnice

General

- | | |
|-------------------------------------|-------------------------|
| > Voltaj nominal/frecvență | : 220 – 240 V ~ / 50 Hz |
| > Intrare nominală | : 2200 W |
| > Presiune nominală | : 11,5 MPa |
| > Presiune maximă acceptată | : 15 MPa |
| > Presiune maximă de intrare a apei | : 1 MPa |
| > Debit nominal | : 5,5 l/min |
| > Debit nominal maxim | : 8,33 l/min |
| > Temperatură nominală | : 50°C |



- > **Forța de recul a pistolului la presiunea maximă** : < 2,5 Nm
- > **Clasa de protecție** : II 
- > **Grad de protecție** : IPX5
- > **Greutate** : 14,7 kg
- > **Dimensiuni** : 441 X 479 X 864 cm

Furtun de înaltă presiune

- > **Presiune acceptată** : 20 MPa
- > **Temperatură maximă** : 60 °C
- > **Lungime** : 10 m

Furtun pentru apă (nu este furnizat)

- > **Calitate** : furtun din PVC ranforsat
- > **Diametru** : minim, Ø 12,7 mm (1/2")
- > **Lungime maximă** : 10 m

Nivel de sunet

- > **Nivel de presiune sonoră L_{pA}** : 78,8 dB(A)
- > **Toleranță K_{pA}** : 2,50 dB(A)
- > **Nivel măsurat de putere sonoră L_{WA}** : 90,3 dB(A)
- > **Toleranță K_{WA}** : 2,50 dB(A)
- > **Nivel garantat de putere sonoră L_{WA} (conform 2000/14 / CE modificat prin 2005/88 / CE)** : 93 dB(A)

Nivel de vibrație

- > **Valoare declarată a emisiilor de vibrații a_{hd}** : <2,5 m/s²
- > **Toleranță K** : 1,0 m/s²

Valorile sunetului au fost determinate în funcție de codul de testare a zgomotului din EN 60335-2-79, folosind standardele de bază ISO 3744 și ISO 11203.

Nivelul intensității sunetului pentru operator poate depăși 80 dB(A) și sunt necesare măsuri de protecție a urechilor.

Valoarea de vibrație declarată a fost măsurată în conformitate cu o metodă de testare standard (conform EN 60335-2-79) și poate fi utilizată pentru compararea unui produs cu altul. Valoarea de vibrație declarată poate fi, de asemenea, utilizată într-o evaluare preliminară a expunerii.

Specificații tehnice



AVERTIZARE! În funcție de utilizarea efectivă a produsului, valorile vibrațiilor pot diferi de totalul declarat! Adoptați măsuri adecvate pentru a vă proteja împotriva expunerilor la vibrații. Luați în considerare întregul proces de lucru, inclusiv timpul în care produsul funcționează fără sarcină sau este oprit. Măsurile adecvate includ, printre altele, întreținerea și îngrijirea periodică a produsului și atașamentelor de tăiere menținerea mâinilor calde, pauze periodice și planificarea corespunzătoare a proceselor de lucru.

Explicarea etichetei de identificare

MPWP2200

M = MacAllister

PW = Aparat de spălat cu presiune (Pressure washer)

P2200 = Putere 2200 W

P rated: Presiune nominală

P max: Presiune acceptată

Q rated: Debit nominal

Q max: Debit maxim

p IN MAX: Presiune maximă de intrare a apei

Despachetarea



AVERTIZARE! Produsul este greu, solicitați ajutor din partea unei persoane dacă este necesar!

1. Despachetați toate părțile și așezați-le pe o suprafață plană și stabilă.
2. Îndepărtați toate materialele de ambalare și dispozitivele de transport, dacă este cazul.
3. Asigurați-vă că conținutul livrării este complet și fără orice daune. Dacă descoperiți că lipsesc piese sau găsiți piese care prezintă daune, nu folosiți produsul, ci contactați vânzătorul. Utilizarea unui produs incomplet sau deteriorat reprezintă un pericol pentru persoane și bunuri.
4. Asigurați-vă că aveți toate accesoriile și instrumentele necesare pentru asamblare și funcționare. Aceasta include echipamentul de protecție personală adecvat.



AVERTIZARE! Produsul și ambalajul nu sunt jucării pentru copii! Copiii nu trebuie să se joace cu pungile din plastic, foliile și piesele mici! Există pericolul de înecare și sufocare!

Veți avea nevoie

(Articole care nu sunt furnizate)

Echipament adecvat de protecție personală.
Șurubelniță cu cap cruce
Furtun de apă

(Articole furnizate)

Lance de extindere (7)
Suportul pistolului de pulverizat (8)
Șurub de fixare (8a)
Pistolul de pulverizat (9)
Duza rotativă (12)
Duza Vario (19)
Perie pentru jante (20)
Lance cu extensie scurtă (21)
Adaptorul racordului de apă la furtun (22)
Perie pentru terasă (23)

Asamblarea



AVERTIZARE! Produsul trebuie asamblat complet înainte de utilizare!



Nu folosiți un produs care este parțial asamblat sau asamblat cu piese deteriorate!

Urmați pas cu pas instrucțiunile de asamblare și folosiți imaginile furnizate ca ghid vizual pentru a asambla cu ușurință produsul!

Nu conectați produsul la sursa de alimentare înainte de a fi complet asamblat!



NOTĂ: Aveți grijă de piesele mici care sunt îndepărtate în timpul asamblării sau când faceți ajustări. Păstrați-le în siguranță pentru a evita pierderea.

Suportul pistolului de pulverizat

1. Glisați suportul pistolului de pulverizare (8) pe produs și fixați-l cu șurubul (8a) (Fig.1).

Asamblarea

Furtunul de presiune

1. Introduceți conectorul (3a) al furtunului de presiune (3) în portul de conectare al furtunului (9a) al pistolului de pulverizare (9). Asigurați-vă că se fixează în poziție (Fig. 2). Apăsăți pe butonul de eliberare (9b) pentru deblocare dacă este necesar.

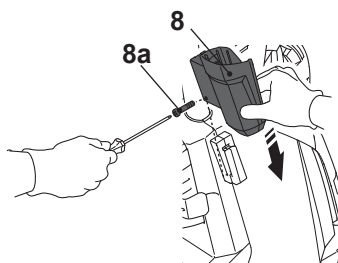

Fig. 1

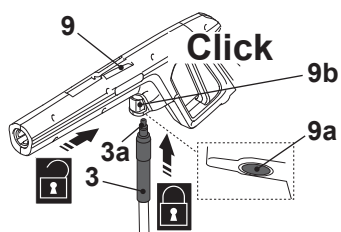

Fig. 2

Perie pentru terasă

1. Aliniați conectorul unghiului (23a) la orificiile carcasei (23b) și introduceți conectorul unghiului în carcasă. (Fig. 3 pasul 1).
2. Conectați arborele rotativ (23c) la conectorul unghiului. (pasul 2)
3. Asigurați conexiunea cu piulița (23d) (pasul 3).

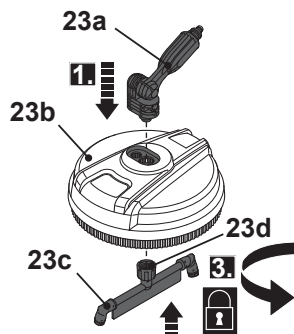
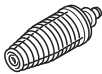
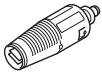
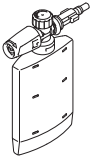

Fig. 3

Cu acest produs sunt furnizate două lance de extindere (7, 21) și mai multe accesorii.

Vă rugăm să verificați specificația tehnică a accesoriilor pe care le achiziționați pentru a vă asigura că sunt compatibile cu acest produs.

Ilustrație	Descriere	Aplicare
	Lance de extindere (7)	Pentru a fi utilizat împreună cu pistolul de pulverizare, lance de extindere scurtă, duză, perie de terasă și perie pentru jante.
	Lance de extindere scurtă (21)	Pentru a fi utilizat împreună cu pistolul de pulverizare Lance de extindere și perie de terasă

Ilustrație	Descriere	Aplicare
	Duza rotativă (18)	Pentru a fi utilizată la curățare cu presiune înaltă împreună cu lancea de extindere
	Duza Vario (19)	Jet tip ventilație și jet subțire pentru a fi utilizate împreună cu lancea de extindere.
	Rezervor pentru soluție (15)	Setarea presiunii ridicate pentru Utilizarea detergentului. Pentru a fi utilizat împreună cu pistolul de pulverizare.

Accesorii

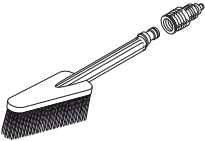
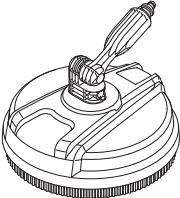
	Perie pentru jante (20) cu adaptorul (20a)	Curățarea roților și jantelor Pe vehicule. Pentru a fi utilizat împreună cu lancea de extindere.
	Perie pentru terasă (23)	Curățarea podelelor de exemplu potecă de grădină sau curți. Pentru a fi utilizat împreună cu lancea de extindere și lancea de extindere scurtă.

Noțiuni de started...

Accesorii

Atașarea accesoriilor

1. Aliniați și introduceți limbile (7a) ale lancei de extindere (7) în canelurile de conectare ale pistolului de pulverizare (9). (Fig. 4 pasul 1).
2. Atașați în siguranță lancea de extindere (7) Rotind în sensul acelor de ceasornic pentru a fixa în poziție (pasul 2). Asigurați-vă că săgeata de pe Pistolul de pulverizare este aliniată cu săgeata de pe lancea de extindere.
3. Aliniați limbile (18a) cu duza cu canelurile portului de conectare a lancei de extindere (7) (Fig.5).
4. Introduceți duza în portul de conectare până la capăt. Asigurați-vă că este introdusă corect.

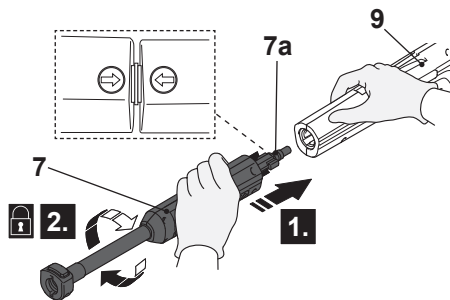

Fig. 4

Înlăturarea accesoriilor

1. Apăsați pe butonul de eliberare (7b) (Fig.6 pasul 1) și înlăturați duza (pasul2).
2. Apăsați lancea de extensie (7) spre pistolul de pulverizare (9) (fig. 7, pasul 1) și rotiți-l în sens contrar acelor de ceasornic (pasul 2) pentru a scoate (pasul 3)

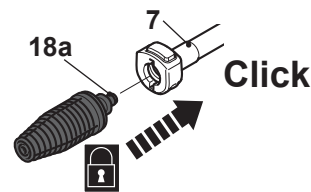

Fig. 5

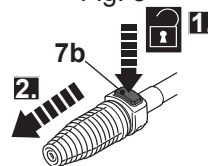

Fig. 6

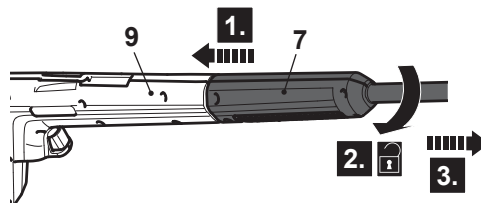

Fig. 7

Duza rotativă

Duza rotativă de înaltă presiune este destinată unui efect maxim de curățare. Țineți bagheta de pulverizare în permanență la o distanță de 15-20 cm față de suprafața pentru curățat.

1. Întotdeauna atașați lancea de extindere (7) când utilizați doza rotativă (18) (Fig. 8).

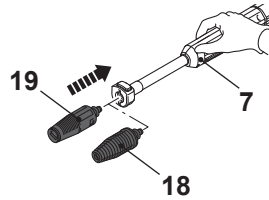

Fig. 8

Duza Vario

Duza Vario este destinată unei opțiuni largi de aplicații și moduri de curățare.

1. Utilizați întotdeauna duza vario (19) cu lancea de extindere (7) atașată (Fig. 8).
2. Rotiți duza de Vario pentru a regla jetul de apă în funcție de suprafața care urmează să fie curățată (Fig. 9).
3. Folosiți pulverizarea tip ventilație pentru a curăța punțile de lemn, laturi, vehicule etc.
4. Începeți întotdeauna să folosiți pulverizarea tip ventilație și începeți să pulverizați de la minimum 30 cm distanță pentru a evita deteriorarea suprafeței materialului care este curățat.
5. Folosiți pulverizarea în punct pentru un efect maxim de curățare.

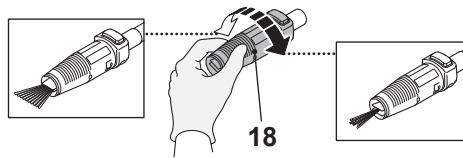

Fig. 9

Perie pentru jante

Peria pentru jante este special concepută pentru curățarea jantelor și a roților vehiculului.

1. Atașați lancea de extindere (7) în pistolul de pulverizare (9) (Fig.10).
2. Atașați peria pentru jante (20) în lancea de extindere.
3. Rotiți ușor peria pentru jante și asigurați-vă că se poziționează în poziția corectă dacă este necesar.

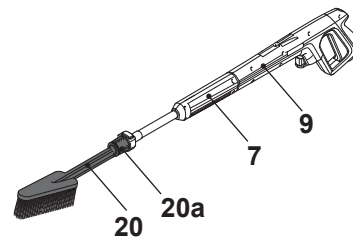

Fig. 10

Accesorii

Perie pentru terasă

Curățătorul de terasă este special conceput pentru a curăța suprafețe plane mari.

1. Când folosiți peria de terasă, atașați întotdeauna lancea de extensie scurtă (21).
2. Aliniați și introduceți limbile (21a) de la lancea de extindere scurtă (21) în canelurile portului de conectare ale pistolului de pulverizare (9). (Fig. 11 pasul 1).
3. Rotiți lancea de extensie scurtă în sensul acelor de ceasornic pentru a o bloca în poziție (pasul 2). Asigurați-vă că săgeata de pe pistol de pulverizare se aliniază cu săgeata de pe lancea de extindere.

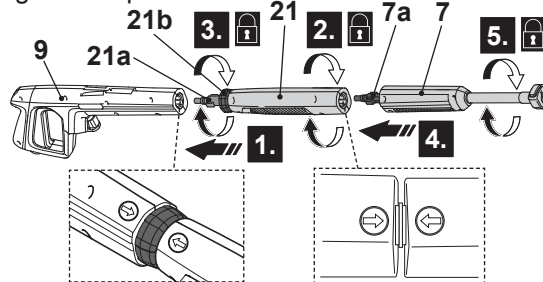

Fig. 11

4. Montați în siguranță lancea de extindere scurtă (21) prin rotirea manșonului (21b) în sensul acelor de ceasornic (pasul 3).
5. Aliniați și introduceți limbile (7a) de la lancea de extindere (7) în canelurile portului de conectare a lancei de extindere scurtă (21) (pasul 4).
6. Potrivii cu siguranță lancea de extensie (7) rotind-o în sens orar pentru a o bloca în poziție (pasul 5). Asigurați-vă că săgeata de pe lancea de extindere scurtă se aliniază cu săgeata de pe lancea de extindere.
7. Atașați peria pentru terasă (23) în lancea de extindere (7) (Fig.12).
8. Unghiul conectorului (23a) poate fi ajustat dacă este necesar.

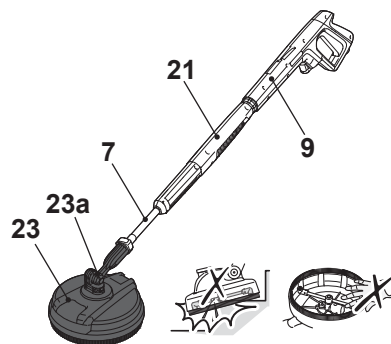

Fig. 12



AVERTIZARE! Peria de terasă este destinată numai utilizării pe suprafețele plane ale teraselor! Nu încercați să o utilizați pe trepte sau să o folosiți vertical pe pereți. Nu încercați niciodată să atingeți duza rotativă în timpul funcționării.

Rezervor pentru soluție

Unele sarcini de curățare pot fi completate doar cu apă, dar pentru majoritatea sarcinilor este avantajoasă utilizarea unui detergent. Un detergent asigură o înmuiere rapidă a murdăriei, permițând apei de înaltă presiune să pătrundă și să îndepărteze murdăria mai eficient.

1. Deschideți capacul rezervorului de soluție. Puneți detergentul adecvat în rezervor și apoi strângeți capacul.
2. Aliniați și introduceți limbile (15a) de la rezervorul de soluție (15) în canelurile portului de conectare ale pistolului de pulverizare (9) (Fig.13, pasul1).
3. Potrivii cu siguranță rezervorul de soluție rotindu-l în sensul acelor de ceasornic pentru a-l bloca în poziție (pasul 2).

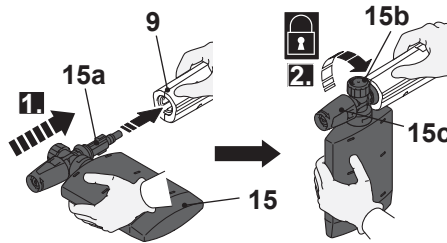

Fig. 13

4. Rotiți butonul de debit (15b) pentru a regla debitul de detergent. În timpul operației detergentul se amestecă automat cu apă și este eliberat prin intermediul duzei de detergent (15c).



NOTĂ: Folosiți doar detergenți ușori, ecologici. Nu folosiți niciodată substanțe chimice agresive, detergenți abrazivi sau similare pentru a evita apariția unor probleme de sănătate, afectarea produsului și mediului.

Accesorii



AVERTIZARE! Evitați contactul detergenților cu pielea, în special contactul cu ochii! Dacă detergențul pătrunde în ochi, clătiți ochii cu apă curată și solicitați asistență medicală imediată!

Conectarea la alimentarea cu apă



AVERTIZARE! Acest produs nu este potrivit pentru conectarea la conductele de apă potabilă!

Respectați reglementările companiei dvs. de utilități locale când conectați produsul la o linie de alimentare cu apă! Este interzis să conectați acest produs la instalația de apă potabilă fără un dispozitiv de prevenire a refluxului, care corespunde EN 12729 tip BA sau EN 61770! Asigurați-vă că furtunul are cel puțin un diametru minim de \varnothing 12.7 mm (1/2 ") și este ranforsat!

1. Atașați adaptorul racordului de apă la furtun (22) la racordul de apă (6) (Fig. 14).
2. Atașați un furtun de apă adecvat (nu este inclus) pe alimentarea cu apă și apoi celălalt capăt pe adaptorul racordului de apă la furtun (22).
3. Deschideți alimentarea cu apă

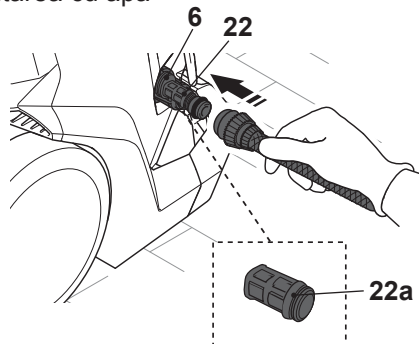

Fig. 14



NOTĂ: Adaptorul racordului de apă la furtun (22) conține un filtru (22a) pentru a proteja produsul împotriva particulelor mai mari. Asigurați-vă că filtrul este corect fixat în poziție. Nu folosiți adaptorul racordului de apă la furtun, fără filtru

Conectarea la sursa de alimentare cu energie electrică

1. Asigurați-vă că comutatorul de pornire / oprire (on/off) (16) este în poziția oprită ("0").
2. Conectați ștecherul cu o priză adecvată.



AVERTIZARE! Verificați tensiunea! Tensiunea trebuie să respecte informațiile de pe eticheta de identificare!

Dacă folosiți un prelungitor, acesta trebuie să fie potrivit pentru utilizarea în exterior, cu prize protejate împotriva stropirii cu apă. Asigurați-vă că prelungitorul este de dimensiunea și tipul corespunzător pentru produsul dvs. ($\geq 1,5 \text{ mm}^2$)!



AVERTIZARE! Conexiunea de alimentare electrică trebuie realizată de un electrician calificat și trebuie să respecte IEC 60364-1. Se recomandă ca alimentarea electrică a acestei mașinării să includă un dispozitiv pentru curent rezidual care să întrerupă alimentarea dacă curentul de scurgere în pământ depășește 30 mA pentru 30 ms sau cu un dispozitiv care va asigura împământarea.

3. Produsul dumneavoastră este gata de utilizare.

Noțiuni de started...

Mai în detaliu...



Funcțiile Produsului	25
Operare	30
Îngrijire și mentenanță	36
Depanare	37
Reciclarea și eliminarea	40
Garanție	40
Declarația de conformitate CE	41

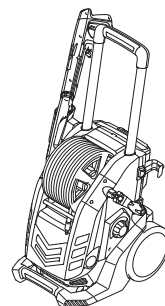

Utilizare destinată

Acest aparat de curățare cu înaltă presiune MPWP2200 este proiectat cu o intrare nominală de 2200 Watt.

Utilizarea destinată a acestui produs cuprinde curățarea vehiculelor, clădirilor, teraselor, fațadelor și echipamentelor de grădină, folosind apă curată și detergenți chimici biodegradabili. De asemenea, puteți îndepărta murdăria lipicioasă, de exemplu din dale de pavaj sau jgheaburi de ploaie.

Acest produs nu trebuie utilizat pentru curățarea hainelor, încălțămintei și altor materiale textile.

Jetul de apă nu trebuie îndreptat asupra persoanelor, animalelor, echipamentelor electrice sau a produsului propriu zis. Nu spălați obiecte care conțin materiale periculoase pentru sănătate (de exemplu, azbest). Nu folosiți produsul cu lichide inflamabile, explozive și toxice.

Din motive de siguranță, este esențial să citiți întregul manual de instrucțiuni înainte de prima operație și să respectați toate instrucțiunile din acesta.

Mânerul de înfășurare și tamburul furtunului

Folosiți mânerul de înfășurare pentru a roti tamburul furtunului. Tamburul furtunului este folosit pentru a depozita furtunul de presiune.

1. Scoateți mânerul de înfășurare (4) din carcasă și desfaceți-l pentru a debloca tamburul furtunului (2) și el însuși (Fig. 15).
2. Scoateți furtunul de presiune (3) de pe tamburul furtunului (2) pentru utilizare.
3. Rotiți mânerul de înfășurare (4) în sensul acelor de ceasornic pentru a înfășura complet furtunul de presiune (3) pentru depozitare. Eliberați presiunea din furtun înainte de înfășurarea completă a furtunului: opriți produsul folosind discul de control și apăsați declanșatorul pistolului până când este eliberată presiunea.
4. Aliniați și introduceți limbile (4a) ale mânerului de înfășurare cu canelurile (4b) pentru a bloca tamburul furtunului și mânerul de înfășurare. Plițați mânerul de înfășurare după aceea.

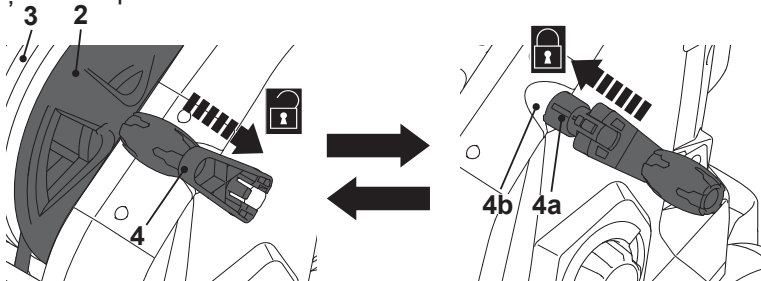

Fig. 15

Mai în detaliu...

Mânerul de înfășurare și tamburul furtunului



NOTĂ: Întotdeauna desfășurați furtunul complet pentru a evita pagube și răniri..

Suportți

Suport pentru cablu de alimentare

Folosiți suportul cablului de alimentare (12) pentru a depozita cablul de alimentare (11) (Fig. 16).

Suportul pistolului de pulverizat

Utilizați suportul superior al pistolului de pulverizare (8) pentru a depozita pistolul de pulverizare (9) și lancea de extindere (7) (Fig. 16).

Suportul pentru accesorii

Accesorii (rezervorul de soluție (15), duzele (18,19), lancea de extensie scurtă (21), peria pentru jante (20) pot fi depozitate în spatele produsului. (Fig. 16).

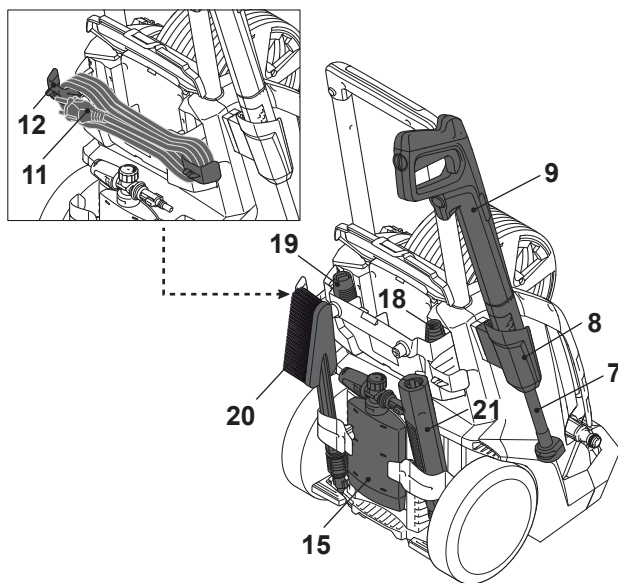

Fig. 16

Mânerul de transport

1. Apăsați butonul de blocare (17) pentru a debloca mânerul de transport (1) (Fig. 17, pasul 1).
2. Mutați mânerul de transport (1) în poziția dorită (poziția înaltă / joasă) (pasul 2).
3. Asigurați-vă că mânerul este cuplat corect și că butonul de blocare revine la poziția implicită (pasul 3).

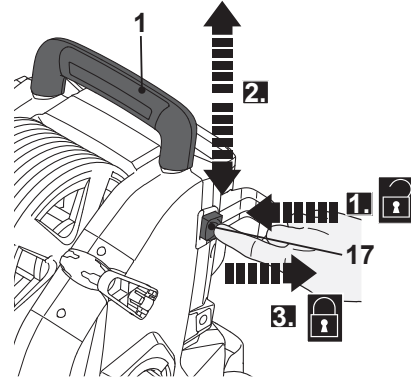

Fig. 17

Comutator pornit/oprit (on/off)

Acest produs este echipat cu sistem dual de viteză (DSS).

1. Setează comutatorul de pornire / oprire (on/off) (16) în poziția sa „1” pentru a porni produsul și să funcționeze în **MODUL ECO (ECO MODE)** (viteză mică) (fig. 18, A). MODUL ECO (ECO MODE) poate face o economie de energie până la 25%
2. Setează comutatorul de pornire / oprire (on/off) (16) în poziția sa „2” pentru a porni produsul și să funcționeze în modul **PUTERE MAXIMĂ (MAX POWER)** (viteză mare) (fig. 18, A).
3. Setează comutatorul de pornire / oprire (on/off) (16) în poziția sa „0” pentru a opri produsul (Fig. 18, C).

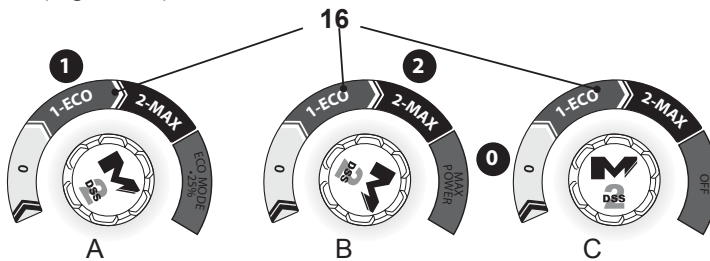

Fig. 18

Blocatorul declanșatorului

Pistolul de pulverizare (9) este echipat cu un blocator de declanșare (9c) pentru a preveni activarea accidentală a declanșatorului (9d).

Activați blocatorul de declanșare

Când blocatorul de declanșare (9c) este în poziție blocată, declanșatorul pistolului de pulverizare (9d) este dezactivat (fig. 19, A).

Utilizați blocatorul declanșatorului atunci când produsul nu este utilizat, atunci când este lăsat nesupravegheat sau în timpul asamblării accesoriilor suplimentare.

Dezactivați blocatorul de declanșare

Când blocatorul de declanșare (9c) este în poziție deblocată, declanșatorul pistolului de pulverizare (9d) este activ și pregătit de utilizare (Fig. 19, B).

Apăsăți declanșatorul, un jet de apă se pulverizează din duză. Eliberați declanșatorul pentru a opri jetul de apă.

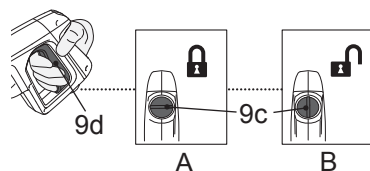

Fig. 19

Frâna roții din spate

Folosiți frâna pentru a bloca roțile din spate și pentru a preveni mișcarea neintenționată a produsului.

1. Coborâți pedala de frână (14) pentru a bloca roata din spate. Mutați ușor roata pentru a vă asigura că maneta de frână este cuplată corect. (Fig. 20).

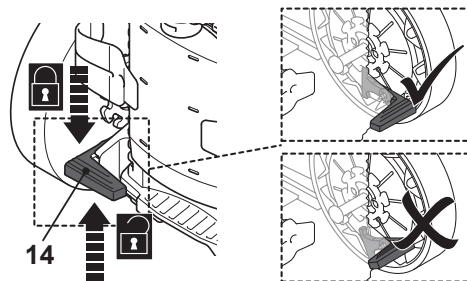

Fig. 20



NOTĂ: În timpul utilizării produsului, activați întotdeauna ambele frâne în același timp.

2. Ridicați pedala de frână (14) pentru a debloca roata din spate.

Înterupere datorită suprasarcinii

În cazul în care este supraîncărcat, motorul se oprește. În acest caz, opriți produsul, scoateți ștecherul de alimentare și lăsați-l să se răcească timp de 10 minute, apoi repetați procedura de pornire așa cum este descris în capitolul „operare” de mai jos.

Dacă problema reapare de mai multe ori, contactați centrul de service autorizat.

Supapa de siguranță

Supapa de siguranță este o supapă de limitare a presiunii. Când declanșatorul (8b) este eliberat, supapa se deschide și descarcă presiunea în interiorul pompei.

Dispozitiv de pornire-oprire automată a motorului.

Dispozitivul automat de pornire-oprire a motorului este pornit de declanșatorul (8b) al pistolului de pulverizare (8). Când declanșatorul (8b) este eliberat, presiunea dinamică oprește automat motorul. Când declanșatorul (8b) este apăsat, scăderea automată a presiunii pornește motorul și presiunea este restabilită după o întârziere foarte ușoară.

Mai în detaliu...

Operare generală

1. Înainte de fiecare utilizare, verificați dacă produsul, cablul de alimentare și ștecherul său, precum și accesoriile sunt deteriorate. Nu folosiți produsul dacă este deteriorat sau prezintă urme de uzură.
2. Verificați de două ori dacă accesoriile și atașamentele sunt fixate corespunzător.
3. Țineți întotdeauna pistolul de pulverizare de mânerul și suprafața de prindere. Mențineți mânerul și suprafața de prindere uscate și ferite de lubrifianți pentru a asigura un sprijin sigur.
4. Asigurați-vă că orificiile de aerisire sunt întotdeauna libere și curate. Curățați-le, dacă este necesar, cu o perie moale. Aerisirile blocate pot duce la supraîncălzirea și deteriorarea produsului.
5. Opriti imediat produsul dacă sunteți solicitat de alte persoane care intră în zona de lucru în timp ce lucrați. Lăsați întotdeauna produsul să se oprească complet înainte de a-l înlătura.
6. Nu vă suprasolicitați. Faceți pauze regulate pentru a vă asigura că vă puteți concentra asupra muncii și aveți un control complet asupra produsului.

Operare



AVERTIZARE! Nu folosiți produsul cu robinetul de apă închis! Acest lucru duce la funcționare uscată și, ulterior, va distruge produsul! Forțele de recul rezultă din stoarcerea declanșatorului! Prin urmare, țineți întotdeauna pistolul de pulverizare cu ambele mâini! Acordați atenție unei poziții sigure! Manevrarea necorespunzătoare poate duce la vătămări!



AVERTIZARE! Nu folosiți produsul atunci când temperatura mediului ambiant este sub 0 °C. Apa va îngheța în interiorul produsului și îl va deteriora.

1. Activați ambele frâne pentru a bloca roțile din spate ale produsului.
2. Conectați produsul la alimentarea cu apă așa cum este descris.
3. Deschideți complet robinetul de apă.
4. Țineți pistolul de pulverizare (9) cu ambele mâini.
5. Îndreptați duza departe de dumneavoastră, înspre suprafața de curățat (Fig. 21).



Fig. 21

6. Deblocați declanșatorul (9d) și strângeți-l până când o cantitate constantă de apă curge prin duză pentru a permite aerului rămas în furtun să fie evacuat.
7. Eliberați declanșatorul și porniți produsul.
8. Țineți pistolul de pulverizare (9) cu ambele mâini. Îndreptați jetul de apă spre obiectul de curățat și strângeți declanșatorul.



AVERTIZARE! Fiți atent la recul când strângeți declanșatorul!



NOTĂ: Păstrați întotdeauna o distanță rezonabilă între duză și obiectul de curățat pentru a evita deteriorarea. Cereți sfatul dealerului dumneavoastră specializat, dacă este necesar.

9. Eliberați declanșatorul pentru a opri jetul de apă.

Sfaturi



AVERTIZARE! Împiedicați pătrunderea apei în orificiile de aerisire ale produsului pentru a reduce riscul de deteriorare a produsului.

1. Dizolvați murdăria aplicând detergentul amestecat cu apă pe suprafață când este încă uscată. Lăsați detergentul să acționeze pe suprafață timp de câteva minute, dar nu lăsați detergentul să se usuce.
2. Atunci când aveți de-a face cu suprafețe verticale lucrați de jos în sus. Clătiți de jos în sus, folosiți jetul de înaltă presiune la o distanță minimă de 30 cm la unghiul de 45 ° și apoi de sus în jos.
3. În unele cazuri, frecarea cu perii este necesară pentru a îndepărta murdăria. Presiunea ridicată nu este întotdeauna cea mai bună soluție pentru rezultate bune de spălare, deoarece poate deteriora unele suprafețe. Cea mai mare setare a duzei pentru jet nu trebuie utilizată pentru piese delicate sau vopsite sau pe componente sub presiune (de exemplu, anvelope, supape de umflare etc.).
4. Spălarea eficientă depinde în aceeași măsură atât de presiunea cât și de volumul apei utilizate.
5. Începeți prin a pulveriza într-o zonă de testare liberă și degajată de oameni și obiecte.

Sfaturi

Punți din lemn și vinil MODUL ECO (ECO MODE)

1. Reduceți-vă zona de lucru la secțiuni mai mici și curățați fiecare secțiune o dată pentru rezultate optime.
2. Clătiți la presiune înaltă folosind pulverizarea tip ventilație, păstrând duza la cel puțin 15 - 25 cm de suprafața de curățare.
3. Mențineți o distanță suplimentară de zona de curățare atunci când utilizați pulverizarea tip jet.
4. Atenție! Măriți distanța față de zona de curățare dacă aceasta este din lemn de esență moale.

Terase din ciment, piatră și cărămidă PUTERE MAXIMĂ (FULL POWER)

1. Clătiți la presiune ridicată folosind pulverizarea tip ventilație într-o mișcare de gen măturare, păstrând duza la cel puțin 7 - 15 cm de suprafața de curățare.
2. Mențineți o distanță suplimentară de zona de curățare atunci când utilizați pulverizarea tip jet.

Mașini, bărci și motociclete MODUL ECO (ECO MODE)

1. Curățați câte o latură pe rând pentru a obține cele mai bune rezultate.
2. Clătiți la presiune ridicată folosind pulverizarea tip ventilație într-o mișcare de gen măturare, păstrând duza la cel puțin 20 cm de suprafața de curățare. Nu folosiți jet tip punct pe zonele vopsite ale vehiculului sau a bărcii.
3. Ștergeți suprafața uscată pentru un finisaj lustruit.
4. Avertizare! Nu curățați motorul cu acest produs!

După utilizare

1. Eliberați declanșatorul (9d) (Fig. 22).
2. Puneți comutatorul pornit/oprit (on/off) în poziția "0".
3. Închideți complet robinetul de apă.

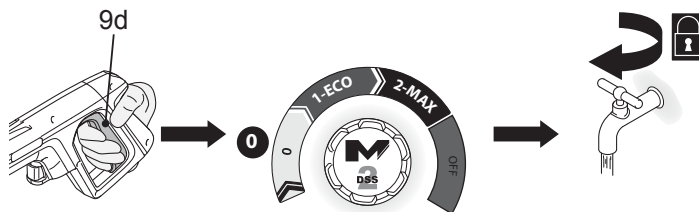

Fig. 22

4. Strângeți declanșatorul pentru a elibera presiunea rămasă în produs.



AVERTIZARE! Separați furtunul de înaltă presiune de pistolul de pulverizare și furtunul de apă de produs numai atunci când nu mai există presiune în sistem! De asemenea, asigurați-vă că produsul este oprit și separat de sursa de alimentare cu energie electrică!

5. Blocați declanșatorul.
6. Separați furtunul de apă de alimentare și apoi de adaptorul racordului de apă (22).
7. Înfășurați furtunul de presiune (3) pe tamburul furtunului (2). Asigurați-vă că furtunul nu este îndoit sau răsucit, ci înfășurat uniform.

După utilizare

1. Demontați accesoriile în secvența inversă a instrucțiunilor de asamblare dacă nu veți utiliza acest produs pentru o perioadă lungă de timp.
2. Verificați, curățați și depozitați produsul așa cum este descris mai jos.

Reguli de aur pentru îngrijire



AVERTIZARE! Mia întâi strângeți întotdeauna declanșatorul pentru a elibera presiunea încă prezentă în produs.



Opriiți întotdeauna produsul, deconectați-l de la sursa de alimentare și lăsați-l să se răcească înainte de a efectua lucrări de inspecție, întreținere și curățare!

1. Păstrați produsul curat. Îndepărtați resturile de la acesta după fiecare utilizare și înainte de depozitare.
2. O curățare regulată și corectă va ajuta la asigurarea utilizării optime și la prelungirea duratei de viață a produsului.
3. Verificați produsul înaintea fiecărei utilizări pentru a identifica posibile piese uzate și deteriorate. Nu îl folosiți dacă găsiți piese rupte și uzate.



AVERTIZARE! Efectuați lucrări de reparații și întreținere numai în conformitate cu aceste instrucțiuni! Toate lucrările ulterioare trebuie efectuate de un specialist calificat!

Curățare generală

1. Curățați produsul cu o cârpă ușor umedă și săpun ușor. Folosiți o perie pentru zonele greu accesibile.
2. În special curățați orificiile de aerisire după fiecare utilizare cu o cârpă și perie.
3. Îndepărtați murdăria greu de înlăturat, cu aer comprimat (maxim 3 bari)



NOTĂ: Nu folosiți detergenți sau dezinfectanți chimici, alcalini, abrazivi sau de altă natură agresivă pentru a curăța acest produs, deoarece ar putea dăuna suprafețelor sale.

4. Verificați dacă există daune și uzură. Reparați daunele în conformitate cu acest manual de instrucțiuni sau duceți-l la un centru de service autorizat înainte de a-l utiliza din nou.

Mentenanță

Înainte și după fiecare utilizare, verificați dacă produsul și accesoriile (sau atașamentele) nu sunt uzate și deteriorate. Dacă este necesar, schimbați-le cu altele noi, așa cum este descris în acest manual de instrucțiuni. Respectați cerințele tehnice.

Piese de schimb / Piese de înlocuire

Următoarele piese ale acestui produs pot fi înlocuite de consumator. Piesele de schimb sunt disponibile la un dealer autorizat sau prin intermediul serviciului nostru pentru clienți.

Descriere	Număr model sau Specificație

Duza

Îndepărtați depozitele de murdărie din gaura duzei (18/19) folosind acul de curățare (24) (Fig. 23).

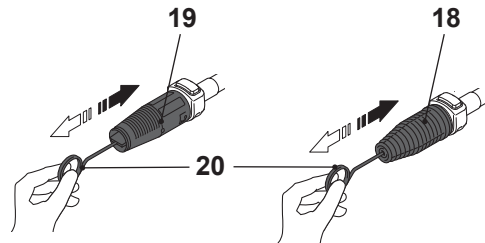

Fig. 23

Filtrul de apă

1. Deșurubați și îndepărtați adaptorul racordului de apă (22) de la racordul de apă (6).
2. Demontați adaptorul racordului de apă (22) (Fig. 24).
3. Clătiți filtrul de apă (22a) cu apă limpede.

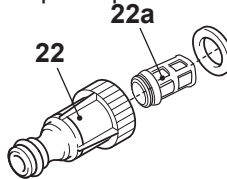

Fig. 24

Decalcifierea

Din când în când - în funcție de natura apei de la robinet - se formează depozite de calciu în produs și accesorii. Rezistența depozitelor (și deci frecvența decalcificării) depinde de gradul de duritate al apei și de cât de des este utilizat produsul. Consultați furnizorul dumneavoastră pentru a identifica duritatea apei din zona dumneavoastră.



NOTĂ: Folosiți un amestec de apă și acid citric sau oțet pentru decalcifiere. Aceste substanțe sunt biodegradabile și ecologice!

1. Faceți un amestec compus din o parte din oțet și două părți apă caldă ($\leq 50\text{ }^{\circ}\text{C}$) într-un recipient adecvat, de exemplu într-un bol.
2. Așezați accesoriile detașabile în amestec.
3. Lăsați accesoriile în amestec timp de aproximativ 12 ore.
4. Clătiți accesoriile cu apă curată.

Cablul de alimentare

Dacă cablul de alimentare este deteriorat, acesta trebuie înlocuit de către producător la agentul său de service sau persoane calificate în mod similar pentru a evita un pericol.

Repararea

Acest produs nu conține piese care pot fi reparate de consumator.

Contactați un centru de service autorizat sau o persoană calificată similar pentru a-l verifica și repara.

Depozitarea

1. Opriți produsul și deconectați-l de la sursa de alimentare.
2. Deconectați produsul de la alimentarea cu apă.
3. Curățați produsul așa cum este descris mai sus.
4. Depozitați accesoriile în partea din spate a produsului
5. Scurgeți apa rămasă și spălați rezervorul de soluție la sfârșitul sesiunii de lucru.
6. Depozitați produsul și accesoriile sale într-un loc întunecat, uscat, ferit de îngheț. Coborâți pedala de frână pentru a bloca roata din spate.
7. Depozitați întotdeauna produsul într-un loc inaccesibil copiilor. Temperatura ideală de depozitare este cuprinsă între 10 °C și 30 °C.
8. Vă recomandăm să folosiți cutia originală pentru depozitare sau acoperiți produsului cu o cârpă sau o carcasă adecvată pentru a-l proteja împotriva prafului.

Transportul

1. Opriți produsul și deconectați-l de la sursa de alimentare.
2. Deconectați produsul de la alimentarea cu apă.
3. Atașați protecțiile pentru transport, dacă este cazul.
4. Deblocați frâna și mutați produsul folosind roata față (5), roata din spate (13) și mânerul de transport (1).
5. Protejați produsul de orice impact puternic sau vibrații puternice care pot apărea în timpul transportului în vehicule.
6. Asigurați produsul pentru a împiedica alunecarea sau căderea acestuia.

Depanare

Suspiciunile de funcționare defectuoasă se datorează adesea cauzelor pe care utilizatorii le pot remedia singuri.

Prin urmare, verificați produsul folosind această secțiune. În majoritatea cazurilor, problema poate fi rezolvată rapid.



AVERTIZARE! Efectuați numai pașii descriși în aceste instrucțiuni! Toate lucrările ulterioare de inspecție, întreținere și reparații trebuie efectuate de un centru de service autorizat sau de un specialist calificat în mod similar, dacă nu puteți rezolva singur problema!

Problemă	Posibilă cauză	Soluție
1. Produsul nu pornește	1.1. Nu este conectat la sursa de alimentare cu energie electrică 1.2. Cablul de alimentare sau ștecherul este defect 1.3. Alt defect electric al produsului 1.4. Blocatorul declanșării nu a fost dezactivat 1.5. Duză înfundată	1.1. Conectați la sursa de alimentare cu energie electrică 1.2. Contactați cel mai apropiat centru de service autorizat 1.3. Contactați cel mai apropiat Centru de service autorizat 1.4. Deblocați declanșatorul 1.5. Curățați duza

Mai în detaliu...

Depanare

Problem	Possible cause	Solution
2. Produsul nu atinge puterea maximă	2.1. Prelungitorul nu este potrivit pentru operarea cu acest produs 2.2. Sursa de energie (de exemplu, generatorul) are o tensiune prea mică 2.3. Orificiile de aerisire sunt blocate 2.4. Volumul de intrare a apei este prea mic 2.5. Furtunul de înaltă presiune are pierderi 2.6. Sigilii uzate 2.7. Filtru de admisie murdar 2.8. Aerul este aspirat în sistem	2.1. Utilizați un prelungitor adecvat 2.2. Conectați la altă sursă de alimentare cu energie electrică 2.3. Curățați orificiile de aerisire 2.4. Creșteți cantitatea de intrare a apei 2.5. Înlocuiți furtunul de înaltă presiune 2.6. Contactați cel mai apropiat centru de service autorizat 2.7. Curățați filtrul 2.8. Verificați etanșeitatea armăturilor furtunului
3. Scurgere de ulei	3.1. Sigilii uzate	3.1. Sigilii uzate
4. Fluctuații puternice de presiune	4.1. Duză înfundată 4.2. Volumul de intrare a apei este prea mic 4.3. Furtunul de înaltă presiune are pierderi 4.4. Sigilii uzate 4.5. Filtru de admisie murdar 4.6. Aerul este aspirat în sistem	4.1. Curățați duza 4.2. Creșteți cantitatea de intrare a apei 4.3. Înlocuiți furtunul de înaltă presiune 4.4. Contactați cel mai apropiat centru de service autorizat 4.5. Curățați filtrul 4.6. Verificați grosimea armăturilor furtunului
5. Scurgeri de apă din produs	5.1. Sigilii uzate	5.1. Contactați cel mai apropiat centru de service autorizat



6. Vibrație/ zgomot în exces	6.1. Șuruburi și piulițe slăbite 6.2. 6.2 Probleme de motor 6.3. Volumul de intrare a apei este prea mic	6.1. Verificați etanșeitarea piulițelor și a șuruburilor și strângeți-le după caz 6.2. Contactați cel mai apropiat centru de service autorizat 6.3. Creșteți cantitatea de intrare a apei
7. Nu a fost luat nici un detergent	7.1. Rezervorul pentru soluție nu este atașat 7.2. Detergentul este prea dens 7.3. Depozite sau obstrucții în circuitul detergentului	7.1. Atașați rezervorul de soluție 7.2. Diluați cu apă 7.3. Spălați cu apă curată și eliminați orice obstrucție. Dacă problema persistă, contactați un centru de service autorizat
8. Fără jet de apă	8.1. Declanșatorul nu este strâns 8.2. Blocatorul declanșatorului este activat 8.3. Fără alimentare cu apă 8.4. Filtrul este murdar 8.5. Furtunul este blocat 8.6. Duza este blocată	8.1. Strângeți declanșatorul 8.2. Dezactivați blocatorul de declanșare 8.3. Verificați alimentarea cu apă 8.4. Curățați filtrul 8.5. Verificați furtunul 8.6. Verificați duza

Mai în detaliu...

Reciclarea și eliminarea



Waste electrical products should not be disposed of with household waste. Please recycle where facilities exist.

Check with your Local Authority or local store for recycling advice.

The product comes in a package that protects it against damage during shipping. Keep the package until you are sure that all parts have been delivered and the product is working properly. Recycle the package afterwards.

Garanție

Acest produs beneficiază de o garanție de 2 ani conform Legii nr. 449/2003, privind vânzarea produselor și garanțiile asociate acestora.

Garanția acoperă funcționarea necorespunzătoare și defecțiunile uneltei în cadrul unei utilizări conforme cu destinația produsului și cu informațiile din manualul de utilizare.

Pentru a fi preluat cu titlu de garanție, trebuie în mod obligatoriu făcută dovada achiziționării (bon de casă sau factură) iar produsul trebuie să fie complet cu toate accesoriile sale.

Clauza de garanție nu acoperă deteriorările care provin dintr-o uzură normală, dintr-o lipsă de întreținere, din neglijență, montaj defectuos, sau dintr-o utilizare necorespunzătoare (șocuri, nerespectarea preconizărilor de alimentare electrică, stocare, condiții de utilizare...).

Sunt, de asemenea, excluse din garanție consecințele nefaste cauzate de utilizarea de accesorii sau piese de schimb altele decât cele originale, demontării sau modificării uneltei.

Bricostore România SA, rămâne răspunzătoare pentru lipsa de conformitate a produsului și a viciilor ascunse, în conformitate cu prevederile articolelor 9-14 din Legea nr.449/2003, privind vânzarea produselor și garanțiile asociate acestora.



(EN) EU DECLARATION OF CONFORMITY
 (FR) DÉCLARATION UE DE CONFORMITÉ
 (PL) DEKLARACJA ZGODNOŚCI UE
 (RO) DECLARAȚIA DE CONFORMITATE UE
 (DE) EU-KONFORMITÄTSEKTLÄRUNG
 (ES) DECLARACIÓN UE DE CONFORMIDAD
 (PT) DECLARAÇÃO DE CONFORMIDADE UE

Product/ Produit/ Produkt/Produsul/Produkt/Producto/Produto

- Product name – High Pressure Washer/ Nettoyeur haute pression/ Myjka ciśnieniowa/ Aparat de spălat cu înaltă presiune/ Hochdruckreiniger/ Hidrolimpiadora de alta presión/ Lavadora a alta pressão
- Product model – MPWP2200
- Type / batch or serial number range 000001 to 999999

Name and address of the manufacturer or his authorised representative:

Nom et adresse du fabricant ou de son mandataire:

Nazwa i adres producenta lub jego upoważnionego przedstawiciela:

Denumirea și adresa producătorului sau a reprezentantului său autorizat:

Name und Anschrift des Herstellers oder seines Bevollmächtigten:

Nombre y dirección del fabricante o de su representante autorizado:

Nome e endereço do fabricante ou do respetivo mandatário:

Kingfisher International Products B.V.,
 Rapenburgerstraat 175E,
 1011 VM Amsterdam,
 The Netherlands

This declaration of conformity is issued under the sole responsibility of the manufacturer.

La présente déclaration de conformité est établie sous la seule responsabilité du fabricant.

Niniejsza deklaracja zgodności wydana zostaje na wyłączną odpowiedzialność producenta.

Prezenta declarație de conformitate este emisă pe răspunderea exclusivă a producătorului.

Die alleinige Verantwortung für die Ausstellung dieser Konformitätserklärung trägt der Hersteller.

La presente declaración de conformidad se expide bajo la exclusiva responsabilidad del fabricante.

A presente declaração de conformidade é emitida sob a exclusiva responsabilidade do fabricante.

Object of the declaration/Objet de la declaration/Przedmiot deklaracji/Obiectul declarației/Gegenstand der Erklärung/Objeto de la declaración/Objeto da declaração

Product/Produit/Produkt/Produsul/Produkt/Producto/Produto	Model/Modèle/Model/Modelul/Modell/Modelo/Modelo	EAN
High Pressure Washer/ Nettoyeur haute pression/ Myjka ciśnieniowa/ Aparat de spălat cu înaltă presiune/ Hochdruckreiniger/ Hidrolimpiadora de alta presión/ Lavadora a alta pressão	MPWP2200	UK: 5059340104065 EU: 5059340104102

The object of the declaration described above is in conformity with the relevant Union harmonisation legislation:

L'objet de la déclaration décrit ci-dessus est conforme à la législation d'harmonisation de l'Union applicable:

Wymieniony powyżej przedmiot niniejszej deklaracji jest zgodny z odpowiednimi wymaganiami unijnego prawodawstwa harmonizacyjnego:

Obiectul declarației descris mai sus este în conformitate cu legislația relevantă de armonizare a Uniunii:

Der oben beschriebene Gegenstand der Erklärung erfüllt die einschlägigen Harmonisierungsrechtsvorschriften der Union:

El objeto de la declaración descrita anteriormente es conforme con la legislación de armonización pertinente de la Unión:

O objeto da declaração acima descrito está em conformidade com a legislação de harmonização da União aplicável:

2006/42/EC	Machinery Directive
2014/30/EU	Directive Electromagnetic compatibility
2000/14/EC	Outdoor Noise Directive
2011/65/EU,(EU) 2015/863	Directive Restriction of the use of certain hazardous substances in electrical and electronic equipment
2006/42/CE	en tant que directive modifiée sur les machines
2014/30 / UE	telle que modifiée Directive Compatibilité électromagnétique
2000/14/CE	en tant que directive modifiée sur le bruit extérieur
Directive 2011/65 / UE,(UE) 2015/863	telle que modifiée Limitation de l'utilisation de certaines substances dangereuses dans les équipements électriques et électroniques
2006/42/WE	w zmienionej dyrektywie maszynowej
2014/30 / UE	ze zmianami Dyrektywa Kompatybilność elektromagnetyczna
2000/14/WE	w zmienionej dyrektywie w sprawie hałasu na zewnątrz
2011/65 / UE,(UE) 2015/863	ze zmianami Dyrektywa Ograniczenie stosowania niektórych niebezpiecznych substancji w sprzęcie elektrycznym i elektronicznym
2006/42/CE,	astfel a fost modificată Directiva privind echipamentele
2014/30/UE,	astfel a fost modificată Directiva privind compatibilitatea electromagnetică
2000/14/CE,	astfel a fost modificată Directiva privind zgomotul în aer liber

2011/65/UE,(UE) 2015/863 astfel a fost modificată Directiva privind limitarea utilizării anumitor substanțe periculoase în echipamentele electrice și electronice
2006/42/EG als geänderte Maschinenrichtlinie
2014/30/EU in der geänderten Richtlinie Elektromagnetische Verträglichkeit
2000/14/EG in der geänderten Richtlinie über Lärmimflug im Freien
2011/65/EU,(EU) 2015/863 als geänderte Richtlinie Beschränkung der Verwendung bestimmter gefährlicher Stoffe in Elektro- und Elektronikgeräten
Directiva sobre maquinaria modificada 2006/42/CE
2014/30/UE modificada Directiva Compatibilidad electromagnética
2000/14/CE modificada Directiva sobre ruido al aire libre
2011/65/UE,(UE) 2015/863 modificada Directiva Restricción del uso de determinadas sustancias peligrosas en equipos eléctricos y electrónicos

Measured Sound Power Level	Guaranteed Sound Power Level
Le niveau de puissance acoustique mesuré	Le niveau de puissance acoustique garant
Zmierzony poziom mocy akustycznej	Gwarantowany poziom mocy akustycznej
Nivel de putere acustică măsurat	Nivel de putere acustică garantat
Gemessener Schalleistungspegel	Garantierter Schalleistungspegel
Nivel de potencia sonora medido	Nivel de potencia sonora garantizado
Nível de potência sonora medido	Nível de potência sonora garantido
: 90.3 dB(A)	: 93 dB(A)

References to the relevant harmonised standards used or references to the other technical specifications in relation to which conformity is declared:

Références des normes harmonisées pertinentes appliquées, y compris la date de celles-ci, ou des autres spécifications techniques, y compris la date de celles-ci, par rapport auxquelles la conformité est déclarée:
Odwolania do odnośnych norm zharmonizowanych, które zastosowano, wraz z datą normy, lub do innych specyfikacji technicznych, wraz z datą specyfikacji, w odniesieniu do których deklarowana jest zgodność:
Trimiteri la standardele armonizate relevante folosite, inclusiv data standardului, sau trimiteri la celelalte specificații tehnice, inclusiv data specificațiilor, în legătură cu care se declară conformitatea:
Angabe der einschlägigen harmonisierten Normen, die zugrunde gelegt wurden, oder Angabe der anderen technischen Spezifikationen, in Bezug auf die die Konformität erklärt wird:
Referencias a las normas armonizadas pertinentes utilizadas, incluidas las fechas de las normas, o referencias a las otras especificaciones técnicas, incluidas las fechas de las especificaciones, respecto a las cuales se declara la conformidad:
Referências às normas harmonizadas aplicáveis utilizadas, incluindo a data da norma, ou às outras especificações técnicas, incluindo a data da especificação, em relação às quais é declarada a conformidade:

EN 60335-1:2012/A13:2017
EN 60335-2-79: 2012
EN 62233:2008
EN60704-1:2012
EN ISO 3744:2010

EN 55014-1:2006/A2:2011
EN 55014-1:2017
EN 55014-2:1997/A2:2008
EN 55014-2:2015
EN 61000-3-2:2014
EN IEC 61000-3-2:2019
EN 61000-3-3:2013
EN 61000-3-3:2013/A1:2019

Where applicable, the notified body TUV SUD Product Service GmbH;Munich Germany performed MD/EMC and issued the certificate: ELS1380576/ EMC1503577C

Le cas échéant, l'organisme notifié TUV SUD Product Service GmbH;Munich Germany a effectué MD/EMC et a établi le certificate: ELS1380576/ EMC1503577C

W stosownych przypadkach jednostka notyfikowana TUV SUD Product Service GmbH;Munich Germany przeprowadziła MD/EMC i wydała certyfikat: ELS1380576/ EMC1503577C

După caz, organismul notificat TUV SUD Product Service GmbH;Munich Germany a efectuat MD/EMC și a emis certificatul: ELS1380576/ EMC1503577C

Falls zutreffend — Die notifizierte Stelle TUV SUD Product Service GmbH;Munich Germany hat MD/EMC ... und folgende EU-Baumusterprüfbescheinigung ausgestellt: ELS1380576/ EMC1503577C

Si procede, el organismo notificado TUV SUD Product Service GmbH;Munich Germany ha efectuado MD/EMC y expide el certificado: ELS1380576/ EMC1503577C

Se for esse o caso, o organismo notificado: TUV SUD Product Service GmbH;Munich Germany efetuou MD/EMC e emitiu o certificado: ELS1380576/ EMC1503577C

Signed for and on behalf of/Signé par et au nom de/Podpisano w imieniu/Semnat pentru și în numele/Unterzeichnet für und im Namen von/ Firmado en nombre de/Assinado por e em nome de:

Kingfisher International Products B.V.,
Rapenburgerstraat 175E,
1011 VM Amsterdam,
The Netherlands



David Awe
Group Quality & Sustainability Director

: 23-06-2020









**Manufacturer, Fabricant, Producent,
Producător, Fabricante:**

UK Manufacturer:
Kingfisher International Products Limited
3 Sheldon Square
London
W2 6PX
United Kingdom

EU Manufacturer:
Kingfisher International Products B.V.
Rapenburgerstraat 175E
1011 VM Amsterdam
The Netherlands

 www.bricodepot.ro

Pentru a consulta manualele de instrucțiuni online,
vizitați www.kingfisher.com/products
